

جامعة أم القري  
كلية الشريعة والدراسات الإسلامية  
بمكة المكرمة



دراسة

مرور النعمان بن بشير  
رضي الله عنه

في مسند الإمام أحمد بن حنبل

ترتيب وتحقيق وتخریج

الطائب

محمد الحاسي لعفوي

رسالة مقدمة إلى قسم الدراسات العليا الشرعية  
لنيل درجة الماجستير في الكتاب السنة

بإشراف الأستاذ الدكتور

أحمد محمد نور سيف

١٤٠١ - ١٤٠٢ هـ



بِسْمِ اللَّهِ الرَّحْمَنِ الرَّحِيمِ

وَبِشْرَيْنِ

بسم الله الرحمن الرحيم

### كلمة شكر

الحمد لله الذى خلق الانسان وعلمه البيان والصلاة والسلام على أشرف

الأنبياء وعلى آله واصحابه الكرام .

وبعد فانى اشكر الله عزوجل الذى وفقنى على اتمام هذه الرسالة

قال تعالى ( ولقد آتينا لقمان الحكمة ان اشكر لله ومن شكر فانما يشكر لنفسه )

الايه ( ١ )

( رب أوزعنى ان اشكر نعمتك التى أنعمت عليّ وعلى والديّ وان

اعمل صالحا ترضاه وأصلح لى فى ذريتى انى تهت اليك وانى من المسلمين ) ( ٢ )

ولما كان شكر الله عزوجل واجبا على المسلم فكذلك شكر الناس لقوله

صلى الله عليه وسلم ( من لم يشكر القليل لم يشكر الكثير ومن لم يشكر الناس لم

يشكر الله ) الحديث ( ٣ )

ولهذا فانى اتقدم بالشكر الجزيل لكل من كان له عليّ فضل فى انجاز

هذه الرسالة وأخص بالذكر فضيلة الشيخ الدكتور احمد محمد نور سيف المشرف

على هذه الرسالة حيث انه اعطانى كثيرا من وقته أثناء ساعات الاشراف وخارجها

فاستفدت الكثير من توجيهاته وملاحظاته مما ساعدنى فى اتمام هذه الرسالة بثوبها

الحالى انه بذل كافة جهوده ليفيدنى اكبر قدر ممكن وكان شديد الحرص

على افادتى فجزاه الله خيرا وبارك فيه وأحسن اليه ، كما أشكر كلا من فضيلة

الشيخ الدكتور مصطفى أمين التازى رحمه الله والدكتور عرفلاته المشرفين -

السابقين على هذه الرسالة جزاهما الله خيرا واتقدم كذلك بخالص الشكر وعظيم

الامتنان الى مدير الجامعة بالنيابة سعادة الدكتور راشد الراجح وسعادة الدكتور

محمد بن سعد الرشيد والدكتور محمد عليان الحازمي عميدى كلية الشريعة

السابقين وسعادة الدكتور على عباس الحكيم العميد الحالى . وسعادة رئيس قسم

الدراسات العليا ، كما أشكر كافة العاملين فى كلية الشريعة والدراسات الاسلامية

بجامعة ام القرى وكذلك اشكر كل من له أى نصح او ارشاد او توجيه أثناء البحث

فجزاهم اللع عنى خيرا والله أسأل ان يوفق الجميع لما يحبه ويرضاه وصلى الله

على سيدنا محمد وعلى آله واصحابه أجمعين .

( ١ ) الابه ( ١٢١ ) من سورة لقمان ( ٢ ) الابه ( ١٥ ) من سورة الاحقاف

( ٣ ) انظر الحديث رقم ( ٧٥ ) من حديث النعمان بن بشير رضى الله عنه من هذه الرسالة .

## المقدمة

مكانة السنة في التشريع الاسلامي :

الحمد لله حمدا كثيرا يليق بجلاله نحمده ونستعينه ونستغفره وسنتبديده و  
ونتوكل عليه ونعوذ به من شرور انفسنا ومن سيئات أعمالنا من يهده الله فلا  
مضل له ومن يضل فلا هادي له .

ونشهد ان لا اله الا الله وحده لا شريك له ونشهد ان محمدا عبده ورسوله .

أما بعد +

شاء الله تعالى ان يختار لهذه الأمة خير نبي اصطفاه وجعل أمته خير أمة  
اخرجت للناس وجعل رسالته رسالة خالدة أبدية ناسخة للكتب السابقة وتولى  
حفظها بنفسه سبحانه جل قدرته القائل في محكم التنزيل ( انا نحن نزلنا  
الذكروانا له لحافظون ) ( ١ )

وقال أيضا ( يريدون أن يطفئوا نور الله بأفواههم ويأبى الله الا أن يتم  
نوره ولو كره الكافرون ) ( ٢ )

---

( ١ ) الآية ( ٩ ) من سورة الحجر قال الفرناطى : معنى حفظه بربى حراسته عن  
التبديل والتغيير كما جرى في غيره من الكتب وتولى الله حفظ القرآن فلم  
يقدر احد على الزيادة فيه ولا النقصان منه ولا تبديله بخلاف غيره من الكتب .  
انظر كتاب التسهيل لعلوم التنزيل ٢ / ٢٦٤ .

( ٢ ) الآية ( ٣٦ ) من سورة التوبة قال الفرناطى في معنى هذه الآية اى يريدون ان  
يطفئوا نبوة محمد صلى الله عليه وسلم وما جاء به من عبادة الله وتوحيده  
بأفواههم كقولهم ساهرو شاعر قوله تعالى ( ليظهره على الدين ) الضمير  
للسلطان صلى الله عليه وسلم اول الدين واظهاره جعله اعلى الأديان وأقواها  
حتى يصم المشارق والمغارب . انظر المرجع السابق آنفا  
٢ / ١٣٦ .

فكان هذا القرآن هو المصدر الأول من مصادر التشريع الاسلامي وكانت السنة النبوية المشرفة هي المصدر الثاني لهذا التشريع في كل ما صدر عنه صلى الله عليه وسلم من قول أو فعل أو تقرير أو صفة خلقية أو سيرة وغير ذلك.

قال تعالى :

( وأنزلنا اليك الذكر لتبين للناس ما نزل اليهم ) ( ١ )

وقال تعالى :

( فليحذر الذين يخالفون عن أمره أن تصيبهم فتنة أو يصيبهم عذاب

اليم ) ( ٢ )

وقال تعالى :

( وإنك لتهدى الى صراط مستقيم ) ( ٣ )

---

( ١ ) الآية ( ٤٤ ) من سورة النحل قال العلامة القرطبي رحمه الله تعالى في معنى هذه الآية أي لتبين ما نزل اليهم في هذا الكتاب من الأحكام والوعيد والوعيد بقولك وفعلك .

فالرسول صلى الله عليه وسلم مبين عن الله عز وجل مراده مما أحطه في كتابه من أحكام الصلاة والزكاة وغير ذلك مما لم يفصله أهد . تفسير

القرطبي ١٠٩/١٠

( ٢ ) الآية ( ٩٣ ) من سورة النور قال الامام البيضاوي رحمه الله في معنى هذه الآية يخالفون أمره بترك مقتضاه أو يصدون عن أمره ( أن تصيبهم فتنة ) أي فتنة في الدنيا ( أو يصيبهم عذاب اليم ) في الآخرة واستدل به على أن الأمر للوجوب فإنه يدل على أن ترك مقتضى الأمر مقتضى لأحد المذاهب .

تفسير البيضاوي ( بحاشية باب ) ٤٠٢ / ٦

( ٣ ) الآية ( ٥٢ ) من سورة الشورى .

وقد أوجب الله تعالى على المؤمن طاعة رسوله صلى الله عليه وسلم  
في غير آية من كتاب الله وقرنها بطاعته عز وجل وقال :

( ما آتاكم الرسول فخذوه وما نهاكم عنه فانتهوا ) ( ١ )

وقال تعالى : ( يا أيها الذين آمنوا اطيعوا الله ورسوله ولا تولوا عنه وأنتم  
تسمعون ) ( ٢ )

وقال تعالى ( وما تكن لهم من ولا مؤمنة إذا قضى الله ورسوله أمرا ان يكون  
لهم الخيرة من أمرهم ومن يعص الله ورسوله فقد ضل ضللا مبينا ) ( ٣ )

فمن رغب عن هذين المصدرين أو عن أحدهما ولم يعمل بما فيهما ولم  
يتحاكم إليهما فقد ضل ضللا بعيدا وشاق الله ورسوله وارتضى لنفسه طريقا  
غير طريق المؤمن .

قال تعالى :

( ومن يشاقق الرسول من بعد ما تبين له الهدى ويتبع غير سبيل المؤمن  
نوله ما تولى ونصله جهنم وساءت مصيرا ) ( ٤ )

ولما كانت السنة المطهرة هي المصدر الثاني من مصادر التشريع الاسلامي  
اشتدت العناية المسلمين بحفظ أسانيد شريحتهم من الكتاب والسنة بما لم تكن  
به أمة قبلهم فقد حفظوا عن نبيهم كل اقواله وأفعاله واحواله وهو المبلغ عن ربه  
والصين اشرعه والمأمور باقامة دينه وكل اقواله وأفعاله واحواله بيان للقرآن وهو  
الرسول المعصوم والأسوة الحسنة .

---

( ١ ) الآية ( ٧ ) من سورة الحشر . لفظ الآية عام في أوامر الرسول صلى الله عليه

وسلم أونواهيته . انظر كتاب التسهيل لعلوم التنزيل ١٩٩/٤ .

( ٢ ) الآية ( ٧٠ ) من سورة الأنفال .

( ٣ ) الآية ( ٣٦ ) من سورة الأحزاب

( ٤ ) الآية ( ١١٥ ) من سورة النساء

قال تعالى ( وما ينطق عن الهوى ان هو الا وحى يوحى ) (١)

ويقول أيضا ( لقد كان لكم فى رسول الله اسوة حسنة ) (٢)

وأمر المسلمين فى حجة الوداع بالتبليغ عنه امرأ عاما فقال صلى الله عليه

وسلم ( فليبلغ الشاهد الغائب قرب مبلغ أوعى من سامع ) (٣)

ففهم المسلمون من كل هذا أنه يجب عليهم ان يحفظوا عن رسولهم كل شىء

وقد فعلوا وأدوا الأمانة على وجهها ورووا الأحاديث عنه اما متواترة باللفظ والمعنى

واما متواترة بالمعنى فقط واما مشهورة او بطريق الآحاد .

واجتهد علماء الحديث فى رواية كل ما رواه عن الرواة وان لم يكن صحيحا عندهم .

ثم اجتهدوا فى التوثق من صحة كل حديث وكل حرف رواه الرواة ونقدوا احوالهم

ورواياتهم واحتاطوا أشد الاحتياط فى النقل فكانوا يحكمون بضمف الحديث

لأقل الشبهة فى سيرة الناقل الشخصية مما يؤثر فى العدالة عند اهل العلم

اما اذا اشتبهوا فى صدقه وعلومه انه كذب فى شىء من كلامه .

رفضوا روايته وسموا حديثه موضوعا او مكذوبا وان لم يعرف عنه

الكذب فى رواية الحديث مع علمهم بأنه قد يصدق الكذوب .

---

(١) الآية (٥) من سورة النجم

(٢) الآية (٢١) من سورة الاحزاب

(٣) الحديث رواه البخارى ومسلم من حديث أبى بكره رضى الله

عنه .

فى البخارى ١٩١/٢ فى الحج . باب رقم (٣٢)

فى مسلم ١٣٠٥/٣ فى القسامة رقم الحديث (١٦٧٩)

وكذلك توثقوا من حفظ كل راو وقارنوا رواياته بعضها ببعض وبروايات  
غيره فان وجدوا خطأ كثيرا وحفظا غير جيد ضعفوا روايته وان كان لا معطن  
عليه في شخصه ولا في صدقه خشية ان تكون روايته مما خانه فيه الحفظ .  
لأن السنة المطهرة هي المصدر الثاني من مصادر التشريع الاسلامي  
ولها المكانة العظيمة حيث انبأها دين فقد روى ابن ابي حاتم بسنده الى ابن سيرين  
قال : كان يقال ( انما هذه الاحاديث دين فانظروا عن تأخذونها ) (١) فقد  
هايا الله عز وجل في كل زمان من يدافعون عنها ممن اعلنوا عداوة الاسلام ومن  
يشككون فيها ولا شك أن الطعن في الأحاديث الصحيحة انه حكم على جميع  
الرواة الثقات من السلف الصالح رضي الله عنهم بأنهم كاذبون مخادعون ورمى  
لهم بالفرية والبهتان او بالجهل والخفلة وقد اعادهم الله من ذلك .  
وهم خير الناس اخلاهم الله لصحة خاتم النبيين وهم يعلمون يقيننا  
أن رسول الله صلى الله عليه وسلم قال " من كذب علي متعمدا فليتبوأ مقعده من  
النار " (٢) فقد كان اهل صدر الأول من المسلمين في القرون الثلاثة الاولى أشرف  
الناس نفسا وأعلام خلقا وأشدهم خشية لله وبذلك نصرهم الله وفتح  
عليهم الممالك وسادوا كل الأمم والحواضر في قليل السنين بالدين والخلق  
الجميل قبل ان يكون بالسيف والرمح ولأن الله عز وجل يقول :

(١) الجرح والتعديل ١٥/١/١

(٢) الحديث أخرجه البخاري ٣٥/١ في كتاب العلم باب رقم (٣٨) من حديث أنس

وحديث عبد الله بن الزبير عن أبيه وحديث سلمة بن الأكوع وحديث ابن هريرة  
رضي الله عنهم .

ونقل النووي انه جاء عن ماتمين من الصحابة ولاجل كثرة طرقه اطلق عليه جماعة

انه متواتر . انظر فتح الباري ٢٠٣/١

وأخرجه ابن ماجه ١٤/١ في المقدمة من حديث ابن هريرة رضي الله عنه .

وأخرجه الدارمي ٧٦/١ في المقدمة من حديث أنس رضي الله عنه .



( لا اكراه في الدين قد تبين الرشد من الفسق ) الآية ( ١ )

وبقيت السنة المطهرة محفوظة نقية وستبقى صافية نقية

الى ان تقوم الساعة لأن الطائفة من هذه الأمة ستبقى منصوره ومجاهدة على الحق الى قيام الساعة وقد اخبر الرسول صلى الله عليه وسلم بذلك فقال " لا تزال طائفة من أمتي منصورين لا يضرهم من خذلهم حتى تقوم الساعة " ( ٢ )

قال الترمذي : قال محمد بن اسماعيل قال علي بن المديني : هم أصحاب

الحديث أه ( ٣ )

وقال احمد بن حنبل وقد سئل عن معنى هذا الحديث ان لم تكن هذه

الطائفة المنصورة اصحاب الحديث فلا أدري من هم أه ( ٤ )

وهكذا فقد اعتنى الصحابة رضوان الله عليهم بحديثه صلى الله عليه وسلم

فكانوا يتلقونه عنه صلى الله عليه وسلم بقلوب واعية فحفظ جم غفير منهم

وكتب بعضهم لنفسه كتباً كعبد الله بن عمرو بن العاص رضي الله عنه وغيره .

---

( ١ ) الآية ( ٢٥٥ ) من سورة البقرة " لا اكراه في الدين " المعنى ان دين الاسلام في

غاية الوضوح وظهور البراهين على صحته بحيث لا يحتاج ان يكره احد على الدخول

فيه بل يدخل فيه كل ذي عقل سليم من تلقاء نفسه دون اكراه .

" قد تبين الرشد من الفسق " اي قد تبين ان الاسلام رشد وان الكفر غي .

انظر كتاب التسهيل لعلم التنزيل ١٥٩/١

( ٢ ) الحديث اخرجه البخاري ( فتح الباري ) ٢٩٣/١٣ في كتاب الاعتصام من

حديث المفيرة بن شعبة رضي الله عنه ومسلم ( بشرح النووي ) ١٩٣/٢ من

حديث جابر رضي الله عنه وفي كتاب الامارة ٦٥/١٣ من حديث ثوبان رضي

الله عنه والحاكم في المستدرک ٤٤٩/٤ من حديث عمر بن الخطاب رضي

الله عنه والحاكم في معرفة علوم الحديث ( ص ٢ ) والترمذي في الجامع

٤٣٣/٦ وابن ماجه في السنن ٤/١ كلهم من حديث معاوية بن قرة عن

ابيه مرفوعاً .

( ٣ ) الجامع الصحيح ٤٣٣/٦

( ٤ ) انظر معرفة علوم الحديث للحاكم ( ص ٢ )

وقد كانت هذه الأحاديث التي جمعها كل واحد من هؤلاء هي بمثابة مسند لجامعها (١) وهكذا بقيت السنة تحفظ وتدون طيلة القرن الأول الهجري حتى جاء الخليفة عمر بن عبد العزيز اجتهد في تدوين السنة وأمر بكتابتها حفظا عليها .

فكتب الى ابن بكربن حزم (٢) قال : انظر ما كان من حديث رسول الله صلى الله عليه وسلم فاكتبه فاني خفت دروس وذهاب العلماء ولا تقبل الا حديث النبي صلى الله عليه وسلم ، ولتفشوا العلم ولتجلسوا حتى يعلم من لا يعلم لا يهلك حتى يكون سرا (٣)

وكان ذلك في العلم التاسع والتسعين من الهجرة فأخذ علماء ذلك العصر بكتابة السنة وتصنيفها بنطاق أوسع وأعم حتى شملت تدوين السنة المطهرة بفضل الله تعالى ثم بفضل الجهود الجارية من قبل هؤلاء العلماء فجزاهم الله عن الاسلام والمسلمين خيرا .

اللهم احفظ كيان الاسلام وهيبته المسلمين

- 
- (١) انظر دراسات في الحديث النبوي وتاريخ تدوينه - الباب الرابع ص ٨٤ - ١٤٢  
للدكتور محمد مصطفى الأعظمي ذكر فيه حوالي اثنين وخمسين  
صعابيا ممن دونوا لأنفسهم من احاديثه صلى الله عليه وسلم .
- (٢) هو ابن محمد بن عمرو بن حزم الانصاري نسب الى جد أبيه ولجده  
عمو صحبة وهو تابعي فقيه استعمله عمر بن عبد العزيز على امرة  
المدينة وقضايتها وتوفي سنة مائة وعشرين انظر فتح الباري ١/١٩٤  
وسنين الدارمي ١/١٢٦ في المقدمة .
- (٣) الرسالة المستطرفة ص ٣ .

سبب اختياري للموضوع :

اخترت ان يكون موضوع رسالتي مرويات النعمان بن بشير رضى الله عنه في مسند الامام احمد رحمه الله لاُصور :

منها : ما للسنة المطهرة من المكانة وعظيم القدر اذ عليها مبني قواعد الشريعة الاسلامية وبها تفصل مجمل الآيات القرآنية .

قال الامام النووي رحمه الله ان الاشتغال بالحديث من اجل العلوم الراجحات وافضل انواع الخير واكد القربات وكيف لا يكون كذلك وهو مشتمل على بيان حال افضل المخلوقات صلى الله عليه وسلم +

وان شرعنا مبني على الكتاب العزيز والسنن المرويات وعلى السنن مدار الاحكام الفقهيّة فان اكثر الآيات الفرعيّة مجملات وبياناتها في السنن المحكمات . وقد اتفق العلماء على ان من شرط المجتهد من القاضي والمفتي ان يكون عالما بالاحاديث الحكميّة .

ولقد كان اكثر اشتغال العلماء بالحديث في الأعصار الخاليات حتى لقد كان يجمع في مجلس الحديث من الطالبين ألوف متكاثرات فتناقض ذلك وضعفت المهم فلم يبق الا آثار من آثارهم قليلا والله المستعان على هذه المصيبة وغيرها من البليات . (١)

وقد روى الدارمي بسنده الى عبد الله بن الديلمي قال بلغني ان اول نهب الدين ترك السنة (٢) زادها الله شرفا وتكريما .

فينبغي الاعتناء بعلم الحديث والتحريض عليه وقال الحافظ ابن الصلاح ان علم الحديث من افضل العلوم الفاضلة وأنفع النون النافعة يحبه محققوا العلماء وكلمتهم ولا يكرهه من الناس الا رذالتهم وسفلتهم

(١) صحيح مسلم ( ب شرح النووي ) ٤/١ في المقدمة

(٢) سنن الدارمي ٤٥/١ في المقدمة

وهو من اكثر العلوم تولجا في فنونها لا سيما الفقه الذي هو انسان عيونها (١)

ومنها :

ما وهبني الله تعالى بفضله من حين للحدِيث الشريف الذي هو من اشرف العلوم والمصدر الثاني للتشريع الاسلامي وقد روى ابن ماجه بسنده عن أبي هريرة قال : قال رسول الله صلى الله عليه وسلم " ما امرتكم به فخذوه وما نهيتكم عنه فانتهوا " (٢) فكان لزاما على كل مسلم اتباع السنة المطهرة والاعتناء بها .

ومنها :

ما لمسند الامام احمد رحمه الله من المكانة العلمية بين كتب الحديث حيث انه جمع من احاديث رسول الله صلى الله عليه وسلم ما تفرق في غيره من كتب الحديث ومع ذلك لم يحظ بالدراسات العلمية الشاملة لجميع جوانبه كما حظى بذلك كثير من كتب السنة وقد تناول البحث في هذا المسند الشيخ احمد شاکر واجهد نفسه ايما اجهاد الا ان المنية ادركته قبل ان يتمه فبقى عمله محتاجا الى من يتمه وتناوله أيضا الشيخ احمد عبد الرحمن المعروف بالساعاتي وقد بذل هو أيضا جهدا كبيرا يستحق كل ثناء وتقدير ومع ما بذله هذان الشيطان من جهد في تحقيق هذا المسند اوفى ترتيبه والكلام على احاديثه فان الحاجة لا تزال قائمة لاتمامه ولا شك ان هذا العمل يستوجب ان يقوم به العلماء حتى يستخرجوا درره الكامن وينشروا جواهره + وقد اقترح كثير من الاساتذة ان يقوم طلاب الدراسات العليا بتخريج احاديث المسند على شكل رسائل جامعية وبناء عليه فقد اخترت ان تكون رسالتي في موبات الصحابي الجليل النعمان بن بشير رضی الله عنه وذلك خدمة للدين وراجيا المولى العلي القدير ان يثيبني عليه .

(١) التقييد والايضاح ص ١١

(٢) سنن ابن ماجه ٣/١ في المقدمة .

خطة العمل :

وقد قمت بتقسيم البحث الى مقدمة وبابين وخاتمة .

أما الباب الأول : ففيه أربعة فصول :

الفصل الأول : ترجمة الامام احمد رحمه الله تعالى واشتملت على الجوانب التالية:

اسمه وكنيته ونسبه ، مولده ونشأته ، طلبه للعلم ، من أشهر مشايخه ، من أشهر تلامذته . منهجه ، ثناء العلماء عليه ، مكانة المسند ، وفاته .

الفصل الثاني : في ترجمة الامام عبد الله بن أحمد بن حنبل رحمه الله واشتملت

على ولادته ونشأته ، منزلته العلمية وثناء العلماء عليه ، وفاته .

الفصل الثالث : في ترجمة الامام ابي بكر القطيعي رحمه الله واشتملت على اسمه

وكنيته ، منزلته وثناء العلماء عليه ، وفاته .

الفصل الرابع : في ترجمة الصحابي الجليل النعمان بن بشير رضي الله عنه وقد

بذلت أقصى وسعى في التصريف بحياته وجهوده في خدمة الدين وذلك بالرجوع

الى كثير من الكتب المؤلفة في الصحابة وكتب التاريخ والسير وقد اشتملت الترجمة

على اسمه وكنيته واسرته و مناقبه والميام التي اسندت اليه وروايته للحديث

وعدد احاديثه في الصحيحين وأحاديثه في المسند وعن روى ومن روى عنه ،

وفاته .

وأما الباب الثاني : فهتضمن مرويات النعمان بن بشير رضي الله عنه في مسند الامام

احمد وعددها مائة وخمسة احاديث مرتبة على الأبواب الفقهية وما يتعلق بهذه

المرويات من دراسة وتحقيق وتخريج وشرح الشريبي وهذا هو موضوع الرسالة

الذي وافق عليه مجلس الكلية لجامعة ام القرى

وأما الخاتمة فقد ضمنتها اهم ما توصلت اليه من نتائج أثناء البحث .

## مفهرجى فى البحت

المفهرجى الذى سرت عليه فى هذه الرسالة هو كالاتى :

أولا : قمت بتوزع الأحاديث بحسب موضوعاتها الفقهية وذلك بضمم الأحاديث المتشابهة والمتعلقة بموضوع واحد بعضها الى بعض وقد اجتمعت فى ايراد كل حديث فى الباب الذى يناسبه ويكون تعلقه به أقوى وان كان مناسباً لأبواب أخرى لتضمنه أحكاماً متعددة وأما بالنسبة للأحاديث فى كل باب فقد قمت بترقيصها بحسب أولوية ورودها فى المسند وهكذا تتسلسل الأرقام فى بقية الأبواب حتى آخر الرسالة .

وقد كانت هذه الأرقام كالأعلام للأحاديث فيحال الى ارقامها عند ذكر الحديث ليسهل الوقوف عليه وذلك فى حالة ورود الأحاديث او الأسانيد المتكررة وغير ذلك .

ثم أننى أشرت الى موضع كل حديث فى النسخة المطبوعة من المسند وذلك بذكر الجزء والصفحة بعد وضع رقم الحديث بين <sup>هالهم مزدوجين</sup> { } فى هامش الرسالة وهذا من شأنه تسهيل الرجوع اليه فى الأصل عند اللزوم والحاجة .

ثانياً : تحقيق النصوص :

ولما كانت النسخة المطبوعة للمسند غير محققة ولا مصححة فقد كثرت فيها الأخطاء سواء فى أسانيد الأحاديث او فى متونها فكان من اللازم على تحقيق النصوص وتصحيح الأخطاء الواردة فيها فقد قيل ان فى المكتبة المحمودية ومكتبة مطهر بالمدينة المنورة يوجد أكثر من نسخة مخطوطة قديمة من مسند الامام أحمد عندئذ تقدمت الى قسم الدراسات بطلب خطاب لهذا الشأن وذلك لتسهيل على عملية تحقيق النصوص هناك ثم قمت برحلة الى المدينة المنورة لهذا الغرض .

وقد استطعت الاطلاع على نسختين قديمتين مخطوطتين من مسند الامام

احمد الا انهما ناقصتان وليس فيهما مرويات النعمان بن بشير .

اما في مكتبة مظهر ومكتبة عارف حكمت الموجودتان بالمدينة المنورة ايضا

فلم اقف على شىء من نسخه .

وأخيرا بعد ان تعذرت على الوقوف على نسخة مخطوطة قديمة يعتمد عليها

في تحقيق النصوص عندئذ قمت بتحقيق نصوص مرويات النعمان بن بشير رضى الله

عنه بالرجوع الى الكتب التالية :

- نسخة مخطوطة للمسند في مكتبة الحرم المكي الشريف يرجع تاريخ نسخها

الى سنة تسعين ومائتين والالف من الهجرى لكن قل ما استفاد منها لكثرة

الأخطاء فيها والجائى اليها تعذر الحصول على نسخة اخرى قديمة

اكثر صحة ودقة .

- لجأت في التحقيق الى الرجوع الى كتب اخرى لتحقيق النصوص كتحفة

الأشراف للمزى .

- وجامع المسانيد والسنن للحافظ ابن كثير .

- وأطراف المسند المعتلى بأطراف المسند الضبلى ثم مقارنة أحاديث المسند

مع مثيلاتها في الأصول الأخرى كالصحيحين والكتب الستة وغيرها .

وبالرجوع الى الكتب المذكورة كنت أقارن نصوص هذه المرويات وأصح

الأخطاء الواردة فيها .

ثالثا : شرح مفردات الحديث :

وقد قمت ببيضيط الفاظ الحديث وشرح معانيها بالاجاز

وذلك بالرجوع الى كتب الحديث كالتبائية فى غريب الحديث لابن

الأثير والفاائق للزمخشري وبيض معاجم اللغة كالقاموس المحيط

وغیره .

وقد استعین احيانا بكتب شروح الحديث كفتح البار وعمدة القارى  
وشرح صحيح مسلم للنووى وغيرهما من أمهات الكتب .

وأما ما يتعلق بمعرفة الأماكن فنالبا ما أرجع فيها الى معجم  
البلدان لياقوت الحموى وغيره من المعاجم الأخرى .

وأما فيما يتعلق بضبط أسماء الرجال ومعرفة كناههم وأسابيهم وألقابهم  
فاننى أرجع فى ذلك الى المنقح فى ضبط أسماء الرجال لمحمد بن طاهر  
الهندي ، ثم الى اللب لا بين الأثير وغيرهما من الكتب المؤلفة فى ذلك  
وقد جعلت ذلك كله بهامش الرسالة مع اثبات اسم الكتاب والجزء والصفحة .

#### رابعاً : دراسة رجال الاسناد :

أما بالنسبة لبيان رجال الاسناد فقد جعلت تراجمهم فى الصلب بعد كتابة  
الحديث مباشرة ونهجت فى تراجمهم الوسط دون تطويل ولا تقصير على ما يتعلق  
بهم من تعديل او تجريح ضاربا الصفح عن ذكر أحوالهم المعاشية  
او ما يتعلق بهم من قصص اخبارية غالباً مما لا داعى لذكره هنا لأن  
المقصود هنا هو معرفة حال الراوى وآراء العلماء من قبول أو رد ما يمين  
على اختيار الحكم المناسب عليه .

والرواة <sup>ينقسمون</sup> من حيث الواقع الى ثلاثة أقسام : منهم ثقات مطلقاً وليس فى  
أحدهم مطعن يذكر .

وقسم ضعاف يكاد يتفق على ضعفهم اذ كر شيئاً من أقوال العلماء  
واجعل قول الحافظ ابن حجر فى الأخير وأشهر الى موضع ترجح  
فى كتب الرجال الأخرى .

وأما القسم الثالث منهم فهم الذين اختلف فيهم أئمة هذا الشأن  
جرحاً وتعديلاً وقبولاً ورداً بحيث عدلهم بعضهم وجرحهم آخرون فهذا



الصف من الرواة اذكر أغلب اقوال العلماء فيهم من جرح أو تعديل ثم أرجح برأي الحافظ بن حجر غالباً وذلك لأن مذهبه في الحكم على الرواة معتدل فلم يكن متشدداً أو متساهلاً كثيراً من بعض الأئمة رحمهم الله .

#### خامساً : الحكم على الحديث :

وهذه خطوة تأتي بعد ترجمة الرواة والحكم عليهم فعلى ضوء دراسة الأسانيد يكون الحكم على كل طريق بالصحة أو الحسن أو الضعف مع ملاحظة ما للحديث من متابعات وشواهد يتقوى بها ثم اننى قد استعین بأقوال بعض العلماء في الحكم على الحديث كقول ابن حجر لما له من احاطة في علم الحديث وان الحكم على حديث رسول الله صلى الله عليه وسلم بالصحة أو بالضعف امر عسير للغاية وقد بذلت جهدى محاولاً الوصول الى الحكم العدل على الحديث بالصحة أو الحسن أو الضعف وذلك بعد استكمال البحث في رجال الاسناد .

أما اذا كان الحديث أخرجه الشيخان أو أحدهما فاننى أذكر ذلك اثناء الحكم عليه وأشهر غالباً الى التقاء سند الامام احمد بسند الشيخين أو أحدهما .

#### سادساً : تخريج الحديث :

وبعد الانتهاء من الحكم على كل طريق من طرق احاديث الباب شرعت بتخريج هذه الأحاديث مبتدئاً بجمع طرق الحديث عند مسند الامام احمد وذلك لمصرفة التقاء هذه الطرق بعضها مع بعض لتسهيل على مقارنتها وتخريجها بين هذه الطرق وانما أخبرت تخريج الأحاديث على الحكم عليها لأن التخريج يتناولها في مجموعها حيث ان طرق الأحاديث متداخلة في الغالب ويتطلب تخريجها الجمع بينها في السياق اما الحكم عليها فيتطلب دراسة كل طريق على حدة ولا يتأتى ذلك الا بتقديم الحكم عند الكلام على رجال مسند

الحديث مع مراعاة الاشارة الى ما يعين على تحديد الحكم مما يرد في المتابعات والشواهد في مرحلة التخريج وبعد تجميع طرق الحديث عند الامام احمد ابدأ بتلك الطرق طريقا طريقا فاخرجها الى اخر طريق في كل الأحاديث هذا مع ملاحظة ذكر المتابعات لكل من تلك الطرق ان وجدت ثم أذكر شواهد أحيانا .

وإذا لم أجد الحديث مخرج في الصحيحين ، أو أحدهما ، فمعتدئذ أحرص على ذكر بعض شواهد من الصحيحين أو أحدهما مما يقوى ذلك الحديث .

وإذا لم أجد من خرج الحديث غير الامام احمد فأقول في هذه الحالة لم أقف عليه عند غير الامام احمد وهذا يكون نادرا ويكاد لا يوجد وفي مثل هذه الحالة أجتهد على شواهد لهذا الحديث من الصحيحين ومن غيرهما لمعرفة أصل هذا الحديث وقوته .

سابعاً : فقه الحديث :

وأما بالنسبة لما يتعلق بفقه الحديث فقد نهجت في ذلك الى أهم ما يستنبط منها من أحكام فقهية أو ما يستفاد من العبر والدروس مع اختلاف العلماء فيها أحيانا وأدلة كل منهم ومحاولا بقدر الامكان ذكر الزاجح من أقوالهم وقصدت بذلك الاستفادة من دراسة الحديث الشريف واثبت اسم الكتاب والجزء والصفحة بهامش الرسالة فيما نقلت من أقوال الفقهاء .

### الخاتمة :

وأما الخاتمة فقد ضمنتها أهم ما توصلت اليه من نتائج العمل في هذه

الرسالة .

ثم ذيلت هذا العمل بملحقين :

أما الملحق الأول فمضمونها : فقد ضفته الأحاديث والآثار التي وقفت عليها عن التيمان

ابن بشير رضى الله عنه والتي وجدتها في الكتب المتفرقة من كتب السنة  
ولم يخرجها الامام احمد في مسنده .

وقد حاولت بذلك جمع ما ورد عن هذا الصحابي الجليل من احاديث

وأثار قصدت بذلك التسهيل على من اراد الوقوف على حديث من احاديثه  
بالرجوع اليه في مكانه من هذه الرسالة دون تكلف .

ثم اننى حاولت التعليق على هذه الأحاديث بما يلزم كشرح ألفاظ الغريب

محيبان ما في بعض هذه الأحاديث من غل ومعرفة درجتها من صحة او حسن  
او ضعف احيانا . ولم ألتزم بهذا العمل في أصل الخطة .

وأما الملحق الثاني :

فقد ضفته شيوخ الامام احمد في مويكات النعمان بن

بشير رضى الله عنه مرتبين على الأحرف الهجائية وقد ذيلت كل ترجمة  
بما وقفت عليها من مؤلفات لصاحبها وذلك مما يعين على معرفة المصادر

المختلفة التي اعتمد عليها الامام احمد في مسنده .

وهذا ما أردت في بيان هذه المقدمة والله الموفق وبه نستعين انه نعم

المولى ونعم النصير .

## الفصل الأول

### ترجمة الامام أحمد بن حنبل رحمه الله

١ - اسمه ، وكنيته ، ونسبه :

هو الامام الحافظ ابو عبد الله البغدادي ، احمد بن حنبل بن هلال بن اسد بن درهم بن عبد الله بن حيان بن عبد الله بن انس بن عوف بن قاسط بن مازن بن شيان بن زهل بن ثعلبة وهو من بني شيان بن زهل لا من زهل بن شيان ، وزهل بن ثعلبة هو عم زهل بن شيان (١) ويرجع نسبه الى نزار بن معد بن عدنان . وملتقى مع نسب النبي صلى الله عليه وسلم في نزار ابن معد ، فهو عربي الأصل وأمه عربية شيانية كذلك وهي صفية بنت ميمونة بنت عبد الملك (٢)

٢ - مولده وأصله :

أصل الامام احمد من خراسان حيث كان يقيم ابوه محمد بن حنبل بمرو وقد قدمت أمه بغداد وهي حامل به فولدته في بغداد في شهر ربيع الاول سنة اربع وستين ومائة .

قال عبد الله بن احمد : سمعت ابي يقول : قدمت بي أبي حاملا من

خراسان ، وولدت سنة اربع وستين ومائة . (٣)

وقال صالح بن احمد : سمعت ابي يقول : ولدت في سنة اربع وستين في اولها

في ربيع الأول . (٤)

(١) وفيات الأعيان ٦٤/١

(٢) المناقب لابن الجوزي ص ١٦ وما بعدها .

وانظر حلية الأولياء ١٦٢/٩ و طبقات للحنابلة ٤/١

(٣) المناقب لابن الجوزي ص ١٩

(٤) المرجع السابق ص ١٤

### ٣ - طلبه للعلم ونشأته :

نشأ هذا الامام الجليل في بغداد وقد توفي والده وهو يومئذ في الثالثة من العمر فكشفت له أمه وقد ظهرت عليه علامات النبوغ والذكاء وهو طفل وفاق بأدبه المؤدبين وكان كثير النشاط في طلب العلم شديد الاقبال عليه والاشتغال به وكثير التواضع والتأدب مع أهله وقد وضعه الفقراء عن كثير من الرحلات فسار ماشيا على قدميه وطلب علم الحديث في وقت مبكر قال رحمه الله : ( طلبت الحديث وأنا ابن ست عشر سنة واول سماعي من هشيم سنة تسع وسبعين ومائة ) (١)

ورحل في طلب العلم الى الكوفة والبصرة ومكة والمدينة المنورة واليمن والشام والجزيرة فكتب عن علماء ذلك العصر في كل بلد من هذه البلاد وكان حريصا على أخذ العلم حيث قال :

( فاتني مالك فأخلف الله عليّ سفيان بن عيينة وفاتني حماد بن زيد فأخلف الله عليّ اسماعيل بن عتبة ) (٢)

### ٤ - من أشهر مشايخه :

وقد التقى بكثير من علماء عصره واخذ عنهم ٥ منهم هشيم بن بشير الواسطي وهاشم بن القاسم ووكيع بن الجراح وسفيان بن عيينة وحماد بن سميد القطان وعبد الرحمن بن مهدي وأبو داود الطيالسي وعبد الرزاق الصنعاني ومحمد بن ادريس الشافعي وغيرهم . (٣)

(١) تاريخ بغداد ٤١٥/٤ وانظر الكامل لابن الاثير ٣٢٦/١٠ والمناقب

لابن الجوزي ص ٢٢ وطبقات الحفاظ ص ١٧٦ وحلية الاولياء ١٦٢/٩

(٢) تاريخ بغداد ٤١٢/٤ وانظر ايضا مناقب احمد لابن الجوزي ص ٢٢ وحلية

الاولياء ١٦٢/٩

(٣) تاريخ بغداد ٤١٢/٤ وانظر تذكرة الحفاظ ٤٣١/٢

٥ - من أشهر تلاميذه :

من أشهر تلاميذه محمد بن اسماعيل البخاري ومسلم بن الحجاج النيسابوري  
صاحبها الصحيحين وابو داود السجستاني صاحب السنن وابوزرعة الرازي . عبد الله  
ابن عبد الكرم بن يزيد ابن فروخ القرشي المخزومي . وابو حاتم محمد بن  
ادريس بن المنذر الحنظلي وابوزرعة الدمشقي وعبد الرحمن بن عمرو بن عبد الله  
بن صفوان ويعقوب بن ابي شيبة واحمد بن خيثمة صاحب التاريخ وغيرهم . (١)

٦ - مذهبهم :

كسان الامام احمد رحمه الله شديد الاتباع للسنة وحرصا على اتباع مذهب  
السلف الصالح في العقيدة والسلوك معظما لاهل السنة ، وكان شديد الاعراض عن  
اهل البدع . (٢)

٧ - ثناء العلماء عليه :

قال الامام الشافعي خرجت من بغداد وما خلفت فيها اتفه ولا ازهد ولا اروع  
ولا اطم من احمد بن حنبل وقال ايضا احمد امام في ثمان خصال امام في الحديث  
امام في الفقه امام في اللغة امام في القرآن ، امام في الفقر ، امام في الزهد ،  
امام في الورع ، امام في السنة (٣) وكفى له هذه الشهادة من امام عظيم .  
وقد امتحن وسجن لرفض القول بخلق القرآن فصبر وثبت فأيد الله به الدين قال  
ابن المديني ان الله أيد هذا الدين بأبي بكر الصديق يوم الردة وأحمد  
يوم المحنة . (٤)

(١) تاريخ بغداد ٤ / ٤١٢

(٢) نفس المرجع ٤ / ٤١٢ وانظر مناقب احمد لابن الجوزي ص ٢٢ وولية الاولياء ٩ / ١٦٢

(٣) النجوم الزاهرة ٢ / ٣٠٥ وانظر طبقات الحنابلة ١ / ٥ وتاريخ بغداد ٤ / ٤١٢

وشذرات الذهب ٢ / ٩٧

(٤) تذكرة الحفاظ ٢ / ٤٣٦ وتاريخ بغداد ٤ / ٤١٨

مسند الامام احمد بن حنبل هو من أعظم دواوين السنة وفيه احاديث صحاح كثيرة لم تخرج في الكتب الستة وقد انتقاه من اكثر من سبعمائة الف وخمسين ألفا ولم يدخل فيه الا ما يحتج به عنده وعدد احاديثه على الصحيح ثلاثون الف حديث . (١)

وقال الميهني : مسند احمد أصح صحيحا من غيره لا يوازيه كتاب مسند في كثرته وحسن سياقه .

وقال ابو موسى المدني : مسند الامام احمد أصل كبير ومرجع وثيق لأصحاب الحديث انتقاه من احاديث كثيرة وجعله معتمدا عند التنازع ولم يخرج الا عن ثبت عنده صدقه وديانته دون من طعن في امانته .  
وقال الامام السيوطي : كل ما في مسند احمد فهو مقبول فان الضعيف فيه يقرب من الحسن .

ولهذا الامام كتب اخرى غير المسند منها كتب التفسير وهو مائة الف وعشرون الفا والناسخ والمنسوخ والتاريخ وحديث شعبية والمقدم والمؤخر في القرآن وجوابات القرآن والمناسك الكبير والصغير وذكر له ابن النديم كتب اخرى كتب العلل وكتاب الزهد وكتاب المسائل وكتاب الفرائض وكتاب الايمان وكتاب الأشربة وكتاب طاعة الرسول صلى الله عليه وسلم وكتاب الرد على الجهمية . (٢)

توفي الامام احمد ببغداد في ثاني عشر ربيع الاول صباح الجمعة سنة احدى واربعين ومائتين وله سبع وسبعون سنة ودفن بباب حرب . (٣)

(١) الرسالة المستطرفة ص ٨

(٢) انظر التعليق على شرح الفية العراقي ٢١/١ الفتح الرباني ٨/١ ، تدريب الراوي

١٧٣/١ مخصائص المسند ص ٢٣ . طبقات الشافعية ٢٧/٢ ، الفهرست لابن النديم

ص ٣٢ طبقات الحنابلة ١٨٤/١ لبروكلمان - تاريخ الأدب العربي ٣/٣١٠ وما بعده .

(٣) باب حرب منسوب الى حرب بن عبد الله احد اصحاب ابي جعفر الضصور . وفيه الاعيان

١/٦٥ . انظر شرح ثلاثيات مسند الامام احمد ١/١٨ وما بعدها وتاريخ بغداد ٤/٤٢٢

والتاريخ الكبير ١/٥٧٢ وشرحات الذهب ٢/٩٦ وتبزيب التبزيب ١/٧٢ وما بعدها .

## الفصل الثاني

في ترجمة الامام عبد الله بن احمد بن حنبل رحمه الله

هو الامام الحافظ عبد الله بن احمد بن محمد بن حنبل بن هلال بن اسد الشيباني ابو عبد الرحمن البغدادي ابن الامام احمد وراوي المسند عن ابيه .  
١ - ولادته ونشأته :

ولد عبد الله بن احمد في جمادى الاولى سنة ثلاث عشرة ومائتين للهجرى تربي ونشأ في بيت والده فاكسب من علمه حظا وافرا حتى أصبح علما يشار اليه بين العلماء والحفاظ في علم الحديث والفقهاء لفزارة علمه وكثرة حفظه وانه لم يقتصر على ابيه بل تتلمذ على كثير من العلماء وحفاظ الحديث كابن معين وابراهيم الحجاج وابي بكر بن ابي شيبة وغيرهم . (١)

٢ - منزلته العلمية ونشأ العلماء عليه :

قال ابو الحسين بن المناوي لم يكن في الدنيا أحد أروى عن أبيه منه لأنه سمع المسند وهو ثلاثون الفا ، والتفسير وهو مائة وعشرون الفا سمع منها ثمانين الفا والباقي وجسادة وسمع التاسخ والمنسوخ والتاريخ وحديث شعبته والمقدم والمؤخر في كتاب الله وجوابات القرآن والمناسك الكبير والصغير وغير ذلك وسمع حديث الشموخ ثم قال : وما زلنا نرى اكابر شيوخنا يشهدون له بمعرفة الرجال وعلل الحديث والاسماء والكنى والمواظبة على طلب علم الحديث في العراق وغيره ويزكون عن اسلافهم الاقرار له بذلك . (٢)

قال عبد الله كل شيء أقول : قال ابي سمعته مرتين وثلاثا وأقله مرة (٣)

(١) تهذيب التهذيب ١٤٣/٥

(٢) تهذيب الكمال ٣٣٢/٣ وانظر تاريخ بغداد ٣٧٥/٩

(٣) طبقات الحنابلة ١٨٤/١



وقال الخطيب البغدادي والنسائي كان ثقة (١) .

ولعبدالله بن احمد كتاب في زوائد مسند والده وهو يوازن ربع  
المسند في الحجم قيل انه مشتمل على عشرة الاف حديث وله أيضا كتاب  
الزهد . (٢) .

٣ - وفاته :

توفي رحمه الله يوم الأحد لتسع بقين من جماد الآخرة سنة تسعين  
وما تهن وله سبع وسبعون سنة كآبيه ودفن في مقابر التبسن ببغداد في آخر  
النهار . (٣) .

---

(١) تاريخ بغداد ٣٧٠/٩ وانظر التهذيب ١٤٣/٥  
(٢) الرسالة المستطرفة ص ٨٩ وانظر معجم المؤلفين ٢٩/٦ والاعلام ١٨٩/٤ وتذكرة  
الحفاظ ٦٦٦/٢ وطبقات الحفاظ ص ٢٨٩ .  
(٣) تاريخ بغداد ٣٧٦/٩ وانظر طبقات الخنابلة ١٨٤/١ والمبصر في خبر من غبر  
٠٨٦/٢

### الفصل الثالث

#### (١) في ترجمة الامام القطيبي

١ - اسمه وكنيته : هو احمد بن جعفر بن حمدان بن مالك بن شهب بن عبد الله

ابو بكر القطيبي عالم العراق ولد في يوم الاثنين لثلاث خلون من المحرم سنة  
اربع و سبعين ومائتين هـ (٢)

وقد سمع عنه كثير من العلماء منهم ابراهيم بن اسحاق وعبد الله بن احمد  
وابي العباس الكندي واسحاق بن الحسن الحري وغيرهم .

وروى عنه الدارقطني وابن شاهين وابونعمان الأصفهاني وغيرهم (٣)

٢ - منزلته وشأن الطمأ عليه :

ان ابا بكر القطيبي كان من أجل العلماء الذين اکتروا في علم الحديث حتى

انه روى عن عبد الله بن احمد المسند والزهد والتاريخ وغير ذلك .

ولم يمنع أحد من الرواية عنه كما قال الخطيب ولم نرا احدا امتنع من

الرواية عنه ولا ترك أحدا الاحتجاج به .

قال البرقاني : غرقت قطعة من كتبه فنسخها من كتاب ذكروا انه لم يكن

سماع فيه مضمونه لأجل ذلك والافيهو ثقة وكت شديد التنفر عنه حتى تبين عدى

انه صدوق لا نشك في سماعه .

وقال الذهبي : صدوق في نفسه مقبول تفسير قليلا وقال الحاكم ثقة مأمون .

وجزم ابن الجوزي انه توفي في السنة التي تفسر فيها . وقال ابن حجر كان سماع أبي

علي بن المذهب منه لمسند الامام قبل اختلاطه أفاده ابو الفضل بن الحسن . وللقطيبي

كتاب البقاعيات في خمسة أجزاء في الحديث .

٣ - وفاته : رحمه الله كانت في يوم الاثنين لسبع بقين من ذي الحجة سنة ثمان وستين

وثلاثمائة للهجرة ودفن في مقابر باب حرب قريبا من قبر الامام احمد رحمه الله وأسكنهم  
فسح جنازه . (٤)

(١) بفتح القاف وكسر الطاء وسكون الياء وبالعين المهملة ، نسبة الى قطعة الدقيق

محلة ببغداد كان يسكنها فنسب اليها . كما في اللباب ٢٧٣/٢

(٢) تاريخ بغداد ٧٣/٤ (٣) المصدر المذكور أنفا ٧٣/٤

(٤) انظر تاريخ بغداد ٧٣/٤ والمبر ٣٤٦/٢ والمقتظم لابن الجوزي ٩٣/٧

شذرات الذهب ٦٥/٣ وميزان الاعتدال ١٤٥-١٨٨/١ وما بعدها .

## الفصل الرابع

في ترجمة الصحابي الجليل النعمان بن بشير رضي الله عنه

اسمه ونسبه : هو النعمان بن بشير بن سعد بن ثعلبة بن جلاس (١) بن زيد بن مالك بن ثعلبة بن كعب بن الخزرج الأنصاري (٢) الخزرجي (٣)

كنيته : يكنى أبا عبد الله وهو المشهور ويقال أبو محمد .

مولده : ولد النعمان بن بشير رضي الله عنه في شهر ربيع الآخر على رأس أربعة عشر شهرا من هجرة رسول الله صلى الله عليه وسلم في رواية أهل المدينة أما رواية أهل الكوفة فيروون عنه رواية كثيرة يقول فيها : سمعت رسول الله صلى الله عليه وسلم فدل على أنه أكبر سنا مما روى أهل المدينة في مولده .

- 
- (١) يضم الجيم مخففا ، وضبطه الدارقطني بفتح الخاء المعجمة وتثقيب اللام وفي المتن بمضمومة وخفة لام واهمال السين ص ٦١ .  
في الأصل : جلاس بالجيم وخطأ ابن هشام حيث اثبتته بالحاء  
٤٥٨/٢ وصوابه بالخاء المعجمة ، وضبطه غير الدارقطني بكسرهما وت  
وتخفيف اللام أنظر عمون الأثر لابن سبه الناس ١/١٦٨ .  
وقد ورد هذا الاسم بالخاء في ابن سعد وأسد الفابية .  
وورد بالجيم في جمهرة الأنساب ٣٦٤ .
- (٢) هذه النسبة إلى الأنصار وهم جماعة من أهل المدينة من الصحابة من أولاد الأوس والخزرج . قيل لهم الأنصار لنصرتهم رسول الله صلى الله عليه وسلم . اللباب ١/٨٩ .
- (٣) بفتح الخاء المعجمة وسكون الزاي وفتح الراء وفي آخرها جيم هذه النسبة إلى الخزرج وهي أحد قبيلتي الأنصار والخزرج أما في اللغة معناه الريح الباردة . أنظر اللباب ١/٤٤٠ .

وعن ابن الزبير رض الله عنه : كان النعمان بن بشير أكبر من ستة أشهر وقيل ولد بعد أن قدم رسول الله صلى الله عليه وسلم المدينة بسنة أو أقل من سنة . (١)

وقال الحافظ بن كثير كان النعمان بن بشير أول مولود ولد بالمدينة بعد الهجرة للأَنْصار في جمادى الأولى سنة اثنين من الهجرة ، فأثت أمه تحمله إلى النبي صلى الله عليه وسلم فحنكه (٢) و بشرها بأنه يعيش حميدا ويقتل شهيدا ويدخل الجنة (٣)

---

(١) انظر تهذيب التهذيب ٤٤٧/١٠ التقريب ٣٠٣/٢ المستدرک ٥٣١/٣

كتاب الأظنى ١٦ / ص ٣

الاصابة في تمييز الصحابة ٤٤٠/٦ - ٣١١/١

الجرح والتعديل ٤٤٤/١/٤ البداية والنهاية ٢٤٤/٨

طبقات ابن سعد ٥٣/٦ الكاشف ٢٠٥/٣

تاريخ دمشق لابن عساکر ٢٩٤/١٧ جوامع السير ص ٨٠

الاستيعاب في معرفة الصحابة ١٤٩٦/٤

الاستبصار في نسب الصحابة من الأنصار ص ١٢٢-١٢٣ قضاة دمشق ص ٣

الرياضة المستطابة ص ٢٦٩ تليق فيهم أهل الأثر في عيون التاريخ

والسير ص ١٥٥ أسد الغابة ٢٢/٥-٢٣-٢٤ الأعلام للزركلي

٣٦/٨ تاريخ خليفة بن خياط ص ٦٥

جمهرة أنساب العرب ص ٣٦٤

الأعلام قاموس تراجم لأشهر الرجال والنساء ٤/٩

شاهير علماء الأنصار ص ٥١

(٢) أي مضمه وذلك به حنكه يقال حنك الصبي وحنكه . أه

كما في النهاية ٤٥١/١

(٣) البداية والنهاية ٢٤٤/٨ وسأتي ذكر هذا الحديث في ملحق أحاديث

النعمان بن بشير خارج المسند .

له ولاؤه صحبة ابوبشير بن سمد رضى الله عنه اول من قام بسوم  
السقيفة من الأنصار الى أبي بكر رضى الله عنه فبايعه ثم توالى الأنصار  
فبايعته وشهد بشيربيمة العقبة وبدرا وأحدا والخندق والمشاهد  
كلها واستشهد يوم عين التمر (١) مع خالد بن الوليد رضى الله  
عنهما .

وأمه عمرة بنت ربيعة أخت عبد الله بن ربيعة (٢) من بنى  
الحارث الخزرج التى يقول فيها قيس بن الخطيم (٣) وإياها عنى  
بقوله :

---

(١) بلدة قريبة من الأنبار غربي الكوفة بقربها موضع يقال له شفاتا  
وهى قد همة افتتحها المسلمون فى أيام أبي بكر رضى الله عنه  
على يد خالد بن الوليد فى سنة (١٢) للهجرة وكان فتحها  
عنة انظر معجم البلدان ١٢٦/٤ .

(٢) تهذيب الأسماء واللفات للنووى القسم الأول ص ٣٦٨

(٣) قيس بن الخطيم زعيم بنى ظفر من الأوس اشتهر بالحروب  
التي نشبت بين الأوس والخزرج قبل الاسلام وكان له  
شعر رائق قال معظمه فى تلك الحروب وقد دارت بينه وبين  
حسان بن ثابت رضى الله عنه شاعر رسول الله صلى الله عليه  
وسلم ملاحات أدركه الاسلام فلم يسلم وقتله الخزرج قبيل  
الهجرة لئلا يفوتهم التأثير منه بعد الاسلام .  
أسلمت زوجته ومن ذريته صحابة انظر كتاب الأغانى  
٣ / ص ٣ وما بعدها .

- وعرة من سرات النساء  
تفتح بالمسك أردانها (١)  
فما روضة من رياض القطا  
كان المصابيح حوذانها (٢)  
بأحسن منها ولا مزنة دلو  
ج تكشف ادجانها (٣)

اسرته : أما زوجته فاسمها نائلة ابنة عمارة الكلابية (٤) وقد تزوجها معاوية

بن أبي سفيان وقال لزوجته مهسون بنت بحدل انظري اليها فنظرت اليها  
وقالت رأيتها جميلة كاملة ولكنني رأيت تحت سرتها خالا ليوضعن رأس  
زوجها في حجرها فطلقها معاوية وتزوجها حبيب بن سلمة الغميري (٥) ثم  
خلف عليها بعده النعمان بن بشير رضى الله عنه وقتل فوضع رأسه في حجرها (٦)  
سيأتي بها في ذلك عند وفاته .

(١) السوات : جمع سرات وهم الأشراف من القوم . القاموس المحيط  
٣٤٢ / ٤ .

الأردان : جمع درن وهو الطرف الواسع من الكم . لسان العرب ١٣ / ١٧٧  
(٢) رياض القطا : موضع . والحوذان : نوع من الزهر بديع الألوان ينبت  
في البادية . لسان العرب ٣ / ١١٠ .

(٣) المزنة : السحابة الممطرة . لسان العرب ١٣ / ٤٠٦ .

الدلوج : الواسع المتثلثة . لسان العرب ٢ / ٢٧٢ .

ادجانها : ظلماتها . لسان العرب ١٣ / ١٤٧ .

وانظر أيضا الاستبصار في نسب الصحابة من الأنصار ص ١١٢-١١٣ .

(٤) بكسر اولها وبعد اللام الف باء موحدة - هذه النسبة الى عدة قبائل .  
اللياب ٣ / ١٢٢ .

(٥) بكسر الفاء وسكون الهماء وفي اخرها راء - هذه النسبة الى فيهر بن مالك  
بن النضر بن كنانة . انظر اللياب ٢ / ٤٤٨ .

(٦) انظر الكامل لابن الأثير ٣ / ٢٦١ والبداية والنهاية ٨ / ١٤٥ وتاريخ الطبري  
٥ / ٣٢٩ ولم أقف على بقية اسماء زوجات النعمان بن بشير غير نائلة المذكورة  
اذا كان له غيرها .

وأما أولاده فهم : محمد ، شبيب ، وأبان ، وبشير ، وإبراهيم ، ويزيد ،  
وعبدالله ، وحميدة (١)

وله عقب كثير من ولده : عبد الخالق بن أبان بن النعمان بن بشير  
وشبيب كلاهما شاعران .

وبالأندلس من ولده قوم بقرية شوش (٢) الأنصار من اشبيلية  
وهم بنو عبد السلام بن سري بن هاشم بن عبد السلام بن أبي رباحة  
ابن مسلم بن عبد الكريم بن النعمان بن بشير .

وعنه سماك بن سعد اخو بشير بن سعد المذكور بدرى وزيد  
بن أرقم بن زيد بن قيس بن النعمان بن مالك الأغر الذي نزل القرآن  
بتصديقه (٣) فلما نزلت أخذ رسول الله صلى الله عليه وسلم  
ثم قال : هَذَا الَّذِي أَوْفَى اللَّهُ بِأَذْنِهِ . (٤)

وكان النعمان بن بشير رضى الله عنه من المعرقلين فى الشعر سلفا وخلفا  
جده شاعر وأبوه وعنه شاعران وأولاده وأولاد أولاده شعراء بعض شعر  
النعمان بن بشير رضى الله عنه حينما غضب على معاوية بن أبى سفيان  
رضى الله عنه .

- 
- (١) كتاب الأغاني ٢١/١٦ ، ٢٢  
(٢) بتكرير الشين وسكون الواو : موضع قرب جزيرة ابن عمر من نواحي الجزيرة  
ومحلة بجرجان قرب باب الطاق ، والشوشة قلعة عظيمة عالية جدا قرب عقير  
الحميدية من أعمال الموصل أه . معجم البلدان ٣ / ٣٧٢ وفى جمهرة الأنساب  
على اليمامش هى قرية مشهورة على نهر كبير يمر على مدينة استجة ويصب فى  
نهر قرطبة ص ٣٦٤  
(٣) جمهرة أنساب العرب ص ٣٦٤  
(٤) كان ذلك فى غزوة بني المصطلق حينما نال رئيس المنافقين من الرسول  
صلى الله عليه وسلم وأصحابه وحاول تهريب شمل المسلمين وقد سمع مقالته  
زيد بن أرقم رضى الله عنه ثم نقله الى رسول الله صلى الله عليه  
وسلم . انظر سيرة ابن هشام ٣ / ٢٩٢ .

كان ذلك لما حضر الأنصار باب معاوية بن أبي سفيان ومعهم النعمان بن بشير  
رضى الله عنه فخرج إليهم سعد بن أبي ذرة وكان حاجب معاوية  
فقال له استأذن لنا فدخل فقال : لمعاوية الأنصار بالبواب فقال له عمرو بن  
العاص : ما هذا اللقب قد جملوه نسبا أرددهم الى نسبهم فقال له معاوية :  
ان علينا في ذلك شناعة ، قال : وما في ذلك ؟ انما هي كلمة مكان كلمة ولا مرد  
لها فقال له معاوية : اخرج فناد : من كان بالبواب من ولد عمرو بن عامر فليدخل  
فخرج فنادى بذلك ، فدخل من كان هناك منهم سوى الأنصار فقال له اخرج  
فناد : من كان هنا من الأوس والخزرج فليدخل فخرج فنادى ذلك فوثب  
النعمان بن بشير فأنشأ يقول :

يا سعد لا تعد الدعاء فما لنا      نسب نجيب به سوى الأنصار  
نسب تخيره الاله لقوضا      انقل به نسبا الى الكفار  
ان الذين ثوروا (١) بيدروكس      يوم القليب (٢) هم وقود النار  
فقام مفضيا فانصرف ، فبعث معاوية فردة وترضاه وقضى حوائجه وحوائج  
من كان معه من الأنصار (٣) وقصته مع الأخطل لما هجا الأنصار ولو لا  
لياذ الأخطل يزيد لكان قطع لسان الأخطل من جراء غضب النعمان  
وحكم معاوية (٤) .

- 
- (١) ثوى : المكان وبه يثوى ثوراء وثويا بالضم وأثوى أطلال الإقامة  
به أو نزل والمثوى المنزل جمعه المثاوى . القاموس ٤/٣١٠
- (٢) القليب : البئر قبل ان تطوى بمعنى قبل ان تبني بالحجارة ونحوها  
بذكر ويونث أو العادية القديمة . كما في القاموس ١/١١٩  
وانظر مختار الصحاح ص ٥٤٧
- (٣) كتاب الأغاني ١٦/١٧-١٨
- (٤) كتاب الأغاني ١٦/٥ وما بعدها .



٩ لقد تضمنت كتب التاريخ الروايات من مواقفه الحميدة منها لما أقبل وفد الكوفة

برأس الحسين رضى الله عنه دخلوا به مسجد دمشق فقال لهم مروان بن الحكم (١)

كيف صنعتم به قالوا : ورد علينا منهم ثمانية عشر رجلاً فأتينا والله على آخرهم وهذه

الروءس والسبايا ، فوثب مروان وانصرف وأتاهم أخوه يحيى بن الحكم فقال :

ما صنعتم ؟ فقالوا له مثل ما قالوا لأخيه فقال لهم : حجيتم عن محمد صلى

الله عليه وسلم يوم القيامة لن اجامعكم على أمر أبدا ثم قام وانصرف قال : ولما

بلغ أهل المدينة مقتل الحسين بكى عليه نساء بنى هاشم ونحن عليه . وروى

أن يزيد استشار الناس في أمرهم فقال رجال ممن قبحهم الله : يا أمير المؤمنين

لا يتخذن من كلب سوءاً جبروا (٢) أقتل على بن الحسين حتى لا يبقى من ذرية

الحسين أحد فسكت يزيد فقال النعمان بن بشير رضى الله عنه : يا أمير

المؤمنين اعمل معهم كما كان يعمل معهم رسول الله صلى الله عليه وسلم لو رأيهم

على هذه الحالة . فرقى عليهم يزيد وبعث بهم إلى الحمام وأجرى عليهم

الكساوى والمطابا والأطعمة وأنزلهم في داره ثم أمر يزيد النعمان بن

بشير أن يبعث معهم إلى المدينة رجلاً أميناً معه رجال وخيل ويكون على بن

الحسين معهم ثم إن أهل المدينة حين خلصوا يزيدا ويايعوا عبد الله بن

حنظلة الفسيل على الموت ثم إن يزيد بعث إلى أهل المدينة النعمان بن

بشير رضى الله عنه ينهأهم عما صنعوا ويحذرهم غيب ذلك ويأمرهم بالرجوع

إلى السمع والطاعة ولزوم الجماعة فسار إليهم ففعل ما أمره يزيد وخوفهم

الفتنة وقال : لهم إن الفتنة وخيمة (٣) وقسال لا طاقة =

(١) مروان بن الحكم رضى الله عنه ولد بعد الهجرة ومات سنة خمس وستين

للهجرة انظر الاصابة ٣/٣٧٧ - ٤٧٨ .

(٢) جراء : هو ولد الكلب والأسد اه القاموس المحيط ٤ / ٣١٢

(٣) أى ثقيلة بهن . مختار الصحاح ص ٧١٣

لكم باهل الشام فقال له عبد الله بن مطيع : ما يحملك يا نعمان على تفريق جماعتنا  
وفساد ما اُصلح الله من امرنا ؟ فقال له النعمان بن بشير رضي الله عنه  
لكأني وقد تركت تلك الأمور التي تدعو اليها وقامت الرجال على الركب  
التي تضرب مفارق القوم وجباههم بالسيف ودارت رحا الموت بين الثريقيين  
وكأني بك ضربت جنب بفلتك التي وخلفت هو<sup>١</sup> المساكين - يعني الأنصار -  
يقتلون في مسكنهم ومساجدهم وعلى ابواب دورهم فمصاه الناس فلم يسمعوا  
منه فانصرف وكان الأمر والله كما قال النعمان سواء (١)  
المهام التي أسندت اليه القيام بها :

النعمان بن بشير رضي الله عنه كان عسثمانيا لما قتل عثمان رضي الله  
عنه بايعة الأنصار عليا رضي الله عنه الا نفرا يسيرا منهم حسان بن ثابت  
وكعب بن مالك وابو سعيد الخدري ومحمد بن مسلمة والنعمان بن بشير (٢)  
لما قتل عثمان رضي الله عنه وجيت نائلة (٣) ( زوجة عثمان ) النعمان  
ابن بشير بقميص عثمان الذي قتل مخضبا بدمه وبأصابع نائلة زوجته مقطوعة  
بالبراجيم (٤) اصبعان منها وشيء من الكف واصبعان مقطوعتان من اصولهما  
ونصف الابهام وضع معاوية القميص على المنبر وكتب بالخبر السني  
الأجناد وثاب اليه الناس وبكوا سنة وهو على المنبر =

- 
- (١) البداية والنهاية لابن كثير ١٩٦/٨ ١٩٥٦ ٢١٦٦  
(٢) تاريخ الطبري ٤٢٩/٤ - ٤٣٠  
(٣) هي نائلة بنت الفرافصة بن الأحوص بن عمر بن شعبة بن حصن بن ضمضم بن  
عدي بن حيان بن كليب . انظر البداية والنهاية ٢١٩/٧ .  
(٣) البرجعة : بالضم المفصل الظاهر او الباطن من الأصابع والاصبع  
الوسطى من كل طائر وجمعه : براجم او هي مفاصل الأصابع كلها  
او ظهور القصب من الأصابع او رؤس السلاحيات اذا قبضت كفك .  
القاموس ٧٩/٤ .

والاصابع معلقة فيه وآلى الرجال من اهل الشام الا باتسوا النساء ولا يمسيم  
الماء للفسل الا من احتلم ولا يناموا على الفرش حتى يقتلوا قتلة عشممان  
رضى الله عنه . (١)

النعمان بن بشير رضى الله عنه ولى القضاء بدمشق بعد فضالة (٢)  
سنة ٥٣ للهجرة وولى اليمن لمعاوية رضى الله عنه ثم استعمله على  
الكوفة تسعة أشهر وعزله وولاه حمص واستمر فيها الى ان مات يزيد  
ابن معاوية . (٣)

قال ابن عساکر أقر يزيد بن معاوية على الكوفة النعمان بن بشير  
حتى خرج الحسين رضى الله عنه فعزله وجمعها لعبيد الله بن زياد  
وأمر النعمان بن بشير على حمص حتى مات . (٤)

سبب عزل النعمان بن بشير عن الكوفة :

لما بلغ أهل الكوفة موت معاوية واتسنع الحسين ، وابن  
عمر ، وابن الزبير رضى الله عنهم عن البيعة أرجفوا بيزيد  
واجتمعت الشيعة فسي فزل سليمان بن صرد الخزاعي (٥)

- (١) تاريخ الطبرى ٤ / ٦٢٠ هـ وانظر كتاب المحبر لا بن حبيب ص ٢٩٤ .
- (٢) هو فضالة بن عبيد بن ناقد ( وهى بقاف و ذال ) بن قيس بن صهيب بن  
الأصرم بن جحبا بن كلفة بن عوف بن عمرو بن عوف  
ابن مالك بن أوس الأنصارى .
- (٣) قضاة دمشق ص ٣ وانظر التهذيب ٨ / ٢٦٢ .
- (٤) الاعلام للزركلى ٨ / ٣٦ .
- (٥) تاريخ دمشق لا بن عساکر ١٢ / ٢٩٢ وانظر مشاهير علماء الأصمصار  
ص ٥١ .
- (٥) بضم الخاء وفتح الزاى ويعد الألف عهد مرطلة .  
هذه النسبة الى خزاعة . اللباب ١ / ٤٣٩ .

فذكروا مسير الحسين رضى الله عنه الى مكة وكتبوا اليه عن نفر منهم سليمان  
ابن سرد الخزاعي والمسيب بن نجبة ورفاعة بن شداد وغيرهم يحثونه على  
المسير اليهم .

فكتب اليهم الحسين رضى الله عنه عند اجتماع الكتب عنده اما بعد فقد فهمت  
كل الذى اقصرتم وقد بعثت اليكم . بأخى وابن عمى وثقتى من اهل بيتى  
مسلم بن عقيل وامرته ان يكتب الي بحالكم وأمركم ورأيكم فان كتب الي  
أنه قد اجتمع رأى ملتكم على مثل ما قدمت رسلكم أقدم اليكم وشيكا ان  
شاء الله .

فسار مسلم حتى أتى الكوفة ونزل فى دار المختار بن عبيد وقيل غيرها  
وأقبلت الشيعة تختلف اليه فكما اجتمعت اليه جماعة منهم قرأ عليهم كتاب  
الحسين رضى الله عنه فيكون ويعدون من انفسهم القتال والنصر واختلفت  
اليه الشيعة حتى علم بمكانه .

وبلغ ذلك النعمان بن بشر وهو أمير الكوفة فصعد المنبر فقال :  
أما بعد فلا تسارعوا الى الفتنة والفرقة فان فيها تهلك الرجال وتسفك  
الدماء وتفصب الأموال وكان حليما ناسكا يحب العافية ثم قال :  
انى لا أقاتل من لم يقاتلنى ولا أثب على من لا يثب على ولا أنبه نائمكم  
ولا اتحرش (١) بكم ولا آخذ بالتهمة ولا الظنة ولكنكم ان ابد يتم  
صفحتكم ونكثتم بيعتكم وخالفتم اما مكم فوالله الذى  
لا اله غيره لا أضربنكم بسيفى ما ثبت قائمه بيدي  
ولم يكن لى منكم ناصر ولا معين أما انى أرجو أن يكون من =

---

(١) حرش الضب يحرشه حرشا وتحراشا صاده كاحترشه ذلك

بأن يحرك يده ليظنه حية . القاموس المحيط ٢ / ٢٦٨ .

من يصرف الحق منكم اكثر من يرد يه الباطل . فقال اليه عبد الله بن مسلم بن سعيد الحضرمي (١) . خليف بنى أمية فقال : انه لا يصلح ما ترى الا الخشم (٢) ان هذا الذي انت عليه رأى المستضعفين فقال : لان اكون من المستضعفين في طاعة الله أحب اليّ من أن اكون من الأعرزين في معصية الله ونزل .

فكتب عبد الله بن مسلم الى يزيد بن معاوية يخبره بقدم مسلم بن عقيل الكوفة ومبايعة الناس له ويقول له :

ان كان لك في الكوفة حاجة فابعث اليها رجلا قويا ينفذ أمرك ويعمل مثل عطك في عدوك فان النعمان بفت بشير رجل ضعيف او يتضعف وكان هو اول من كتب اليه ثم كتب اليه عمارة بن الوليد بن عقبة وعمرو بن سعد بن ابي وقاص بنحو ذلك فلما اجتمعت الكتب عند يزيد دعا سرجون حولى معاوية فأقرأه الكتب واستشاره فيمن يوليه الكوفة وكان يزيد عاتبا على عبيد الله بن زياد فقال له سرجون : رأيت لو نشر لك معاوية كت تأخذ برأيه ؟ قال : نعم فأخرج عهد عبد الله على الكوفة فقال : هذا رأى معاوية ومات وقد أمر به هذا الكتاب فأخذ برأيه وأجمع الكوفة والبصرة لعبيد الله وكتب اليه يصده وسيره اليه (٣) وبذلك تم عزل النعمان عن الكوفة

---

(١) بفتح الحاء وسكون الضاد المعجمة وفتح الراء وفي آخره ميم

هذه النسبة الى حضرموت وهي بلاد اليمن في اقصاهها .

اللباب ١ / ٣٢٠ .

(٢) الظلم . مختار الصحاح ص ٤٧٥

(٣) الكامل لابن الاثير ٣ / ٢٦٧ وانظر البداية والنهاية لابن كثير ٨ / ١٥٢ .

ارسال معاوية الجيوش في اطراف اعلیٰ كرم الله وجهه تحت قيادة النعمان  
ابن بشير رضی الله عنه :

فوجه النعمان في اقلیٰ رجل الى عين التمر وبها مالك بن كعب  
مسلحة لعلیٰ في اقلیٰ رجل فاذن لهم فاتوا بالكوفة وأتاه النعمان  
ولم يبق معه الا مائة رجل فكتب مالك الى اعلیٰ يخبره بأمر النعمان ومن  
معه فخطب على الناس وأمرهم بالخروج فتناقلوا وواقع مالك النعمان  
والنعمان في اقلیٰ رجل و مالك في مائة رجل وأمر مالك اصحابه ان  
يجعلوا جدر ( الحائط ) القرية في ظهورهم واقتتلوا وكتب الى  
مخنف بن سليم يسأله أن يمدّه وهو قريب منه فقاتلهم مالك بن كعب  
في العصابة التي معه كأشد القتال ووجه اليه مخنف ابنه عبد الرحمن  
في خمسين رجلا فانتهوا الى مالك واصحابه وقد كسروا جفون (١) سيوفهم  
واستقتلوا فلما رأوهم اهل الشام وذلك عند المساء ظنوا ان لهم مددا  
وانهزموا وتبعهم مالك فقتل منهم ثلاثة نفر ومضوا على وجوههم (٢)  
ثم ناب النعمان بن بشير رضی الله عنه ( حمص )

اختلف في ذلك قيل ان نيابته لحمص كان لمعاوية هو الذي ولاه حمص  
بعد ان عزله عن الكوفة وقيل ولاه الحمص يزيد بن معاوية بعد  
أن عزله عن الكوفة وهو أصح وقد تقدم الكلام في ذلك .  
وكان النعمان بن بشير رضی الله عنه واليا عليها الى أن قتل في سنة أربع  
وستين سيأتي بيان ذلك عند وفاته .

(١) الجفن : غطاء العين من اعلیٰ وأسفل جميعه جفون وأجفان وأجفن

وغمد السيف ويكسر . كما في القاموس ٢٠٩/٤

(٢) تاريخ الطبري ١٣٣/٥-١٣٤

كرم النعمان بن بشير رضى الله عنه وعدله في القضاء :

قال الهيثمي بن عدي لما عزل معاوية النعمان بن بشير عن الكوفة وولاه حمص وفد عليه أعشى همدان قال ما اقدمك أبا المصيح قال : جئت لتعلمني وتحفظ قرابتي وتقضى ديني . قال النعمان بن بشير : والله ما شيء ثم قال هه كانه ذكر شيئا فقام فصعد المنبر فقال يا اهل حمص وهم يومئذ في الديوان عشرون ألف فقال هذا ابن عم لكم من أهل العراق والشرف قدم عليكم يسترد فسكم فما ترون فيه ؟ قالوا : أصلح الله الأمير فانا قد حكمنا له على أنفسنا من كل رجل في العطاء بدينارين فجعلها له من بيت المال فجعل له اربعين الف دينار فقبضها ثم أنشأ يقول :

فلم أر للحاجات عن انكماشها      كنعمان أ عنى ذا الندى<sup>(١)</sup> ابن بشير  
إذا قال أوفى بالمقال ولم يكن      كمدل<sup>(٢)</sup> الى الاقوام هيل غرور  
متى أكفر النعمان لم أك شاكرا      وما خير من لا يقتدى بشكور<sup>(٣)</sup>

فأما عدله في القضاء رضى الله عنه :

قال عامر الشعبي ( هو عامر بن شراحيل الشعبي ) سيأتي ترجمته في الحديث رقم ( ١ ) اشتاق النعمان الى الفناء فسار الى غرة الميلاء فلما انصرف اذا امرأة بالبواب منتظرة فلما خرج شككت اليه كثرة غشيان زوجها اياهما فقال لها النعمان : لا قضين بينكما بقضية لا ترد على قد أحل الله له من النساء اربعا مئتي وثلاث وربع له مرتان بالنهار ومرتان بالليل<sup>(٤)</sup>

( ١ ) تدى اى تسخى . انظر القاموس ٣٩٤/٤ ومختار الصحاح ص ٦٥٣

( ٢ ) المدل : بالكسر الرجل الخفي الشخص القليل اللحم وبالفتح الغسيس

كما في القاموس المحيط ٥٠/٤

( ٣ ) أسد الغابة ٢٤-٢٣/٥ ( ٤ ) كتاب الاغانى ٦/١٦ - ٧

مقرة النعمان :

هي بلدة صغيرة بالشام بالقرب من حماه وشيزر وهي منسوبة الى النعمان بن بشير الانصاري رضى الله عنه فانه تديرها فنسبت اليه وأخذها الفرنج من المسلمين في محرم سنة اثنين وتسمين وأربعمائة ولم تزل بأيدي الفرنج من يومئذ الى ان فتحها عماد الدين زنگي بن آق سنقر رحمه الله سنة تسع وعشرين وخمسمائة ومن عيسى أهلها بأملأهم . ( ١ )

قال ياقوت الحموي اجتاز بها النعمان بن بشير فمات له بها ولد فدفعه وأقام عليه ثم سميت به . ( ٢ )

نزل النعمان بن بشير وولده الشام والعراق زمن معاوية ثم صار غامتهم بعد ذلك الى المدينة وبفداد ولهم بقية وعقب أهـ ( ٣ )

روايته للحديث :

على الرغم من حداثة سن النعمان بن بشير رضى الله عنه الذي كان أول مولود في الأنصار بعد قدوم الرسول صلى الله عليه وسلم المدينة في السنة الثانية للهجرة النبوية الا أنه لم تمنحه ذلك من رواية الحديث مباشرة عن الرسول صلى الله عليه وسلم كما سيأتى تفصيل ذلك بل كان له حظ وافر من رواية الحديث وقد أخرج حديثه الجماعة الستة وغيرهم .

---

( ١ ) وفيات الأعيان ١١٦/١

( ٢ ) معجم البلدان ١٥٦/٥ وانظر ايضا الاعلام للزركلى ٣٦/٨

( ٣ ) تاريخ دمشق ٢٩٤/١٧ .



عدد احاديثه :

قال الخزرجى بأن النعمان بن بشير رضى الله عنه روى عن النبي صلى الله عليه وسلم مائة وعشرون حديثا . ( ١ )

وقال الحافظ الذهبى روى النعمان عن النبي صلى الله عليه وسلم مائة واثنان واربعون حديثا . ( ٢ )

أحاديثه فى الصحيحين :

روى له عشرة احاديث ، اتفاقا على خمس وانفرد البخارى بحديث ومسلم بأربعة ، وخرج عنه الأربعة . ( ٣ )

احاديثه فى المسند :

وله فى المسند مائة وخمسة احاديث وهى موضوع هذه الرسالة وستأتى مفصلة فى الباب الثانى من هذه الرسالة ان شاء الله تعالى .

عمن روى ، و من روى عنه ؟

روى النعمان بن بشير رضى الله عنه عن النبي صلى الله عليه وسلم قال يحيى بن معين : أهل المدينة يقولون لم يسمع النعمان . من النبي صلى الله عليه وسلم وأهل العراق يصححون سماعه منه وقال فيما رواه عباس الدورى عنه ليس يروى النعمان بن بشير عن النبي صلى الله عليه وسلم حديث فيه سمعت النبي صلى الله عليه وسلم الا فى حديث الشعبى فانه سمعت النبي صلى الله عليه وسلم ( ان فى الجسد مضغة ) والباقي من حديث النعمان انما هو عن النبي صلى الله عليه وسلم ليس فيه سمعت . وروى عن خاله عبدالله بن رواحة وعمر بن الخطاب وعائشة أم المؤمنين .

( ١ ) خلاصة تهذيب الكمال ٩٥ / ٣ وانظر قضاة دمشق ص ( ٣ )

( ٢ ) شذرات الذهب ٦٣ / ١

( ٣ ) الرياضة المستطابة ص ٢٦٩ وانظر هدى السارى ص ٤٧٦ والخلاصة ٩٥ / ٣ .

روى عنه :

أزهر بن عبدالله الحزاري (١) ومولاه كاتبه حبيب بن سالم والحسن البصري  
وابو القسم حسير الحدث الجدلي (٢)

وحميد بن عبد الرحمن بن عوف وحنطة بن عبد الرحمن وسالم بن ابي الجعد  
الخطفاني وسماك بن حرب وعامر الشعبي وعبدالله بن عقبة بن مسعود علي  
شك في ذلك وعبد الرحمن بن عوف الحمصي وعبيد الله بن عتبة بن مسعود  
وعروة بن الزبير بن العوام وابو ميسرة عمرو بن شرحبيل والعيزان بن هريث  
العبدى ومالك بن أدى بن زياد الأشجعي الحمصي وابنه محمد بن النعمان  
بن بشير وابو الضحى مسلم بن صبيح الكوفي والمفضل بن المهلب بن ابي صفرة  
الأزدي (٣)

وأبو طلحة نعيم بن زياد الأنماري (٤) والهشيم بن مالك ويسيع الحضرمي  
وابو اسحاق السبيعي وأبو الأشعث الصنعاني وأبو سلام الأسود وأبو صالح  
الحارثي وابو غازب وابو قلابة الجرسي (٥)  
وحدث عنه جماعة من أهل حمص وذكره محمد بن سعد في الطبقة الثالثة  
من الصحابة رضى الله عنهم أجمعين (٦)

- 
- (١) بفتح الحاء المخففة وفي آخرها الزاي - هذه النسبة الى حزار بن عوف  
ابن عدى بن مالك بن زيد بن يزيد بن عمرو بن قيس بن معاوية بن  
جشم وهو بطن من ذى الكلاع نزل اكثرهم حمص أه الباب ٣٥٢/١
- (٢) نسبة الى جديلة الأنصار ابي بن كعب بن قيس بن عبيد بن زيد بن  
معاوية بن عمرو بن مالك بن النجار بن ثعلبة بن عمرو بن الخزرج من  
بنو جديلة وهم أهم . الباب ٢٦٣/١
- (٣) بفتح الالف وسكون الزاي وكسر الدال المهطة نسبة الى الأزدي بن عمران  
بن عمرو بن عامر والنسبة اليها بالسنين اكثر أه كما في الباب ٤٦/١
- (٤) بفتح الالف وسكون التون وفتح الميم وفي آخرها الراء هذه النسبة الى أنمار  
عدة بطون من العرب . الباب ٩١/١ .
- (٥) بكسر الجيم وسكون الراء المهطة هذه النسبة الى بلدة من بلاد بدخشان  
وراء الواج يقال لها جرم . الباب ٢٧٤/١
- (٦) تهذيب الكمال ( للمزى ) ٧٠٧/٦ وانظر التهذيب . ٤٤٧/١ وما بعده  
وقضاة دمشق ص ٣

وفاته :

قال خليفة بن خياط وابوعبيد القاسم بن سلام وأحمد بن عبدالله بن البرقي وغير واحد قتل النعمان بن بشير رضي الله عنه سنة اربع وستين وقال خليفة ابن خياط في موضع آخر قتل خمس وستين عن اربع وستين سنة وأشهر وقتل يوم راهط (١) وكان زبيريا .

وقال علي بن محمد المدايني عن داود الثقفى وغيره لما قتل الضحاك بن قيس الفهرى (٢) بمرج راهط وكانت للنصف من ذى الحجة سنة اربع وستين في خلافة مروان بن الحكم وكان النعمان بن بشير رضي الله عنه واليا على حمص قد خطب لابن الزبير مائلا للضحاك بن قيس وقيل امده النعمان بشرحبيل بن ذى الكلاع .

---

(١) مرج راهط : بنواحي دمشق وهو اشهر المروج في الشام . معجم

البلدان ١٠١/٥

(٢) في صحبته خلاف بعد وفاة معاوية بن يزيد دعا الى ابن الزبير ثم تركه ودعا الى نفسه وانحاز عنه مروان بن الحكم في بنى أسية الى أرض حورات فوفى عزم مروان على طلب الملك فالتقى هو والضحاك بعد ان اقتتلوا عشرين يوما فقال ابن زياد لمروان : ان الضحاك فسق فرسان قيس ولن ننال منهم ما نريد الا بحكيدة فسلهم المودعة واكفف عن القتال وأعد الخيل فاذا كفوا فارمهم بها فمشت بينهم السفراء فكف الضحاك عن القتال فشد عليهم مروان في الخيل ففزعوا الى رايتهم من غير تعبئة فقتل الضحاك وقتل من فرسان قيس جماعة .

تاريخ خليفة بن خياط ص ٢٥٩ وانظر مرآت الجنان ١/١٣٩-١٤٠

ثم لما خرج الناس منهزمين من المرج الى اجنادين فانتهى اهل حمص الى حمص والنعمان بن بشير رضى الله عنه عليها فلما بلغ النعمان الخبر خرج هاربا ليلا ومعه امرأته نائلة بنت عمارة الكلبية ومعه ثقله وولده فتحير ليلته كلها وأصبح اهل حمص فطلبوه وكان الذى طلبه رجل من الكلا عيين يقال له عمرو بن الخلى فقتله وقيل الذى قتله هو خالد بن خلى الكلاعى وأقبل برأس النعمان بن بشير رضى الله عنه وبنائلة امرأته وولدها فألقى الرأس فى حجر أم ابان ابنة النعمان التى كانت تحت الحجاج بن يوسف بعد فقالت نائلة :

القوا الرأس الذى فأنا احق به منها فألقى الرأس فى حجرها ثم اقبلوا بهم وبالرأس حتى انتهوا بهم الى حمص فجاءت كلب من اهل حمص فأغذت نائلة وولدها . انا لله وانا اليه راجعون .

رضى الله عن النعمان بن بشير الذى قتل مظلوما بعد ان بويع لعبدالله ابن الزبير رضى الله عنه بمكة سنة اربع وستين واجمع عليه المسلمون كلهم من افريقية الى خراسان حاشا شرذمة ابن الأعرابية (١) بالأردن فوجه اليهم رسوله مروان بن الحكم ليأخذ بيعتهم بعد أن بايعه مروان بن الحكم فلما ورد عليهم خلع الطاعة وهو أول من شق عصا المسلمين بلا تأويل ولا شبهة وبايعه أهل الأردن وخرج على ابن الزبير . قال ابن هزم افتتح مروان بن الحكم دولته بقتله النعمان بن بشير رضى الله عنه .

---

(١) هو حسان بن مالك بن بحدل الكلبى .

وقيل قتل النعمان بن بشير رضي الله عنه بقريّة يقال لها ببيرين (١)  
خارج حمص وكان الذي قتله خالد الكلاعي واحتز رأسه وبعث به  
الى مروان بن الحكم وذلك في أواخر سنة أربع وستين للهجرة وقيل  
أول سنة خمس وقيل ست والأول اصح والله اعلم . (٢)  
ويقال أنه مات بالشام .

---

(١) ببيرين : من قرى حمص خارج هاربا على وجهه من حمص فلحقه خالد

بن خلق في شية من الكلاعيين حتى أتى حر بنفسا فقال : أي

قريّة هذه ؟ فقالوا : حر بنفسا فقال حرب أنفسنا ثم مضى

حتى أتى ببيرين فقال : أي قريّة هذه ؟ فقالوا : ببيرين . فقال :

فيها برنا فقتله خالد بن خلق ( لا رضى الله عن هذا المنافق )

معجم البلدان ١/٥٢٦ .

(٢) انظر قضاة دمشق ص (٣) و تهذيب الكمال للمزى ٦/٧٠٧ ، الاعلام

للزركلي ٨/٣٦ ، الاصابة في تمييز الصحابة ٦/٤٤٠ - ١/٣١١

أسد الغصابة ٥/٢٣-٢٤ ، جمهرة أنساب العرب ص ٣٦٤ ،

الاستيعاب في معرفة الأصحاب ٤/١٥٠٠ ، تاريخ الطبري ٥/٥٣٩-

٥٣١ ، الرياضة المستطابة ص ٢٦٩ .

تاريخ دمشق ١٧/٢٩٤-٢٩٥ ، شذرات الذهب ١/٧٢ ،

مشاهير علماء الأمصار ص ٥١

## الباب الثاني

مرويات النعمان بن بشير رضی الله عنه مرتبة على  
الأبواب الفقهية وما يتعلق بهذه المرويات من دراسة  
وتحقيق وتخریج

كتاب الأيمان  
باب الحلال بين والحرام بين

{ ١ } حدثنا عبدالله حدثني أبي ثنا هاشم بن القاسم ثنا شيبان عن عاصم عن خيثمة والشعبي عن النعمان بن بشير قال قال رسول الله صلى الله عليه وسلم حلال بين و حرام (١) بين وشبهات (٢) بين ذلك من ترك الشبهات فهو للحرام أترك و محارم الله حمى (٣) فمن ارتع (٤) حول الحمى كان قمنا (٥) أن يرتع فيه .

{ ١ } المسند ٢٦٧/٤

(١) اي فى عينها ووصفها بأدلتها الظاهرة .

(٢) اي شبهت بغيرها مما لم يتبين به حكمها على التعيين . فتح البار ١٢٧/١

(٣) حمى الشئ يحميه حميا وحماية وحمية اي منعه . القاموس المحيط

٣٤٠/٤ وقال ابن الأثير الحمى قيل كان الشريف فى الجاهلية

اذا نزل ارضا فى حيه استموى كلبا فحمى مدى عواء الكلب لا يشتركه

فيه غيره وهو يشارك القوم فى سائر ما يرعون فيه فمنهى النبى صلى الله

عليه وسلم عن ذلك وأضاف الحمى الى الله ورسوله : أى الا ما يحمى

للخيل التى ترصد للجهاد كما حمى عمر بن الخطاب رضى الله عنه النقيع

للخيل المعدة فى سبيل الله . النهاية ٤٤٧/١ . النقيع المذكور الذى حمى

سيدنا عمر رضى الله عنه قال يا قوت الحموى بالفتح ثم بالكسر ويا ساكنة

وعين مهملة هو الموضع الذى يستتق فيه الماء وبه سمي هذا الموضع والمراد

به هنا هو نقيع الخضما ت : موضع حماه عمر بن الخطاب رضى الله عنه لخيل

المسلمين وهو من أودية الحجاز يدفع سيله الى المدينة يسلكه العرب الى

مكة منه . كما فى معجم البلدان ٣٠١/٥ .

(٤) رتع كنع رتعا ورتوعا ورتعا بالكسر اكل وشرب ماشاء فى خصب وسعه أو هو

الأكل والشرب رعدا . القاموس ٢٧/٣ .

(٥) يقال قمن وقمن وقمين : اي خليق وجد ير فمن فتح الميم لم يشن ولم يجمع

ولم يؤنث لأنه مصدر ومن كسرتى وجمع وأنت لأنه وصف وكذلك القمين اهـ

انظر النهاية ١١١/٤

بيان رجال الاسناد

١ - هو هاشم بن القاسم بن مسلم الليثي (١) البغدادي يكنى أبو النضر  
الحافظ خراسان الأصل ولقبه قيصر .  
روى عن عكرمة بن عمار وحريز بن عثمان وورقاء بن عمرو وخلق وعنه أبو بكر  
ابن أبي النضر/ <sup>واحمد</sup> بن حنبل وإسحاق بن راهويه ويحيى بن معين وآخرون .  
قال أبو بكر بن أبي عتاب واحمد بن حنبل هو من مشيقي بغداد  
وقال يحيى بن معين وعلی بن المدینی هو ثقة  
وقال العجلي ببغدادی صاحب سنة وكان اهل بغداد يفخرون به  
قال الحاكم حافظ ثبت في الحديث وقال النسائي لا بأس به  
وقال ابن عبد البر اتفقوا على انه صدوق عاش ثلاثا وسبعين سنة مات سنة  
٢٠٧ هـ ووثقه ابن حجر (٢)

(١) بفتح اللام وسكون الياء وفي آخرها تاء مثلثة هذه النسبة الى ليث

بن كنانة والى ليث بن بكر بن عبد مناه . اللباب ٣/١٣٧

(٢) انظر الجرح والتعديل ٤/٢/١٠٥

تهذيب التهذيب ١/١٨

الكاشف ٣/٢١٧

ميزان الاعتدال ٤/٢٩٠

تقريب التهذيب ٢/٣١٤

شذرات الذهب ٢/١٩

الأعلام للزركلي ٨/٦٧

خلاصة تذهيب تهذيب الكمال في أسماء الرجال ص ٤٠٨

التاريخ لابن معين ٢/٦١٥



- ٢ - شيان : هوشيان بن عبد الرحمن التميمي (١) مولا هم النحو (٢)  
يكنى ابو معاوية البصرى (٣) المؤء ر ب سكن الكوفة ثم بغداد .  
روى عن عبد الملك بن عمير ويحيى بن ابي كثير وسماك بن حرب والحسن  
البصرى وغيرهم .  
وعنه زائدة بن قدامة وابو حنيفة الفقيه وابو داود الطيالسى وآخرون  
قال صالح بن احمد عن ابيه شيان ثبت فى كل المشايخ قال يعقوب  
بن ابي شيبة كان صاحب حروف وقراءات وكان ابن معين يوثقه .  
قال ابو القاسم البغوى (٤) شيان اثبت فى يحيى بن كثير من الاوزاعى  
قال الترمذى ثقة .

---

(١) بفتح التاء المثناة من فوق والياء المثناة من تحت بين الميمين المكسورتين

هذه النسبة الى تميم بن مرة انظر اللباب ٢٢٢/١

(٢) هذه النسبة الى معرفة النحو وهو هذا العلم المعروف . اللباب ٣٠١/٣

(٣) بفتح الباء الموحدة وسكون الصاد المهملة وفى اخرها الراء - هذه

النسبة الى البصرة وشهرتها تغنى عن ذكرها بناها عتبة بن غزوان

فى خلافة عمر بن الخطاب رضى الله عنه سنة سبع عشرة ولم يعبد

بأرضها صنم . اللباب ١٥٨/١

(٤) هو عبد الله بن محمد بن عبد العزيز البغوى وانما قيل له البغوى لاجل

جده احمد بن منيع وولد هو ببغداد ونشأ بها وكان محدث العراق فى

عصره واليه الرحلة من البلاد اما النسبة البغوى فهى نسبة الى بلد

من بلاد خراسان بين مرو وهرات يقال له بخ وبغشور . اللباب

قال الساجي (١) صدوق وعنده مفاكير واحاديث عن الأعمش تفرد بها واتى عليه احمد وقال ابن حجر وأما قول الساجي فهو معارض بقول احمد بن حنبل انه ثبت في كل المشايخ (٢) مات سنة ١٦٤ هـ .

٣ - عاصم : هو عاصم بن ابي النجود اسمه بهدله وكنيته ابو بكر الاسدي (٣) روى عن ابي وائل شقيق بن سلمة (٤) وأبي عبد الرحمن السلمي (٥) وزر بن هبيش وعنه الثوري وشعبة وحماد بن زيد وحماد بن سلمة قال أحمد بن حنبل عاصم ثقة رجل صالح خير ثقة .  
وقال ابو زرعة ثقة وقال الذهبي عاصم احد السبعة القراء =

---

(١) بفتح السين المهملة وبعد الالف جيم هذه النسبة الى الساج وهو الخشب

المعروف نسب الى عمه وبيعه جماعة منهم ابو يعلى وكر يا بن يحيى بن

خلاد الساجي البصري الباب ٩٠/٢

(٢) هدى السارى ص ٤١٠ وانظر الجرح والتعديل ٣٥٦/١/٢ ، تقريب

التهذيب ٣٥٦/١ ، الكاشف ١٦/٢ تهذيب التهذيب ٣٧٣/٣

شذرات الذهب ٢٥٩/١ خلاصة تهذيب التهذيب الكمال في اسما

الرجال ص ١٦٨ .

(٣) بفتح الالف والسين المهملة وبعدها الدال المهملة - هذه النسبة الى أسد

وهو اسم عدة من القبائل منهم اسد بن عبد العزى بن قصي من قريش والى

أسد بن خزيمه بن مدركة بن الياس بن مضر والى أسد بن ربيعة بن نزار

والى أسد بن دودان وفي الأزد بطن يقال لهم بنو أسد محرك السين

وهو أسد بن شريك بضم الشين المعجمة بن مالك بن عمير بن مالك بن

فهم . الباب ٥٢/١

(٤) أبو وائل الاسدي اسمه شقيق بن سلمة الكوفي . انظر التهذيب ٢٧١/١٢

(٥) هو عبد الله بن حبيب بن ربيعة بالتصغير ابو عبد الرحمن السلمي الكوفي

القارى ولا يبيعه صحبة أه كما في التهذيب ١٨٣/٥

ثبت في القراءة وهو في الحديث دون الثبت صدوق بهم . قال ابن سعد ثقة الا انه كثير الخطأ في حديثه . وقال النسائي ليس به بأس وقال الدارقطني في حفظه شيء وقال ابن معين ثقة لا بأس به قال ابن حجر صدوق له أوهام حجة في القراءة وحديثه في الصحيحين مقرون من السادسة وقال يحيى القطان ما وجدت رجلا اسمه عاصم الا وجدتته رديء الحفظ قال النسائي ليس بحافظ مات سنة ١٢٨ هـ . (١)

٤ - خيثمة : هو خيثمة بن عبد الرحمن بن أبي سيرة (٢) واسمه يزيد ابن مالك بن عبد الله بن ذويب الجعفي (٣) الكوفي لأبيه ولجده صحبة وفد جده ابو سيرة الى النبي صلى الله عليه وسلم ومعه ابناه سيره وعزيز روى عن أبيه وعلى بن ابي طالب وابن عمر وابن عباس والنعمان بن بشير وغيرهم من الصحابة والتابعين .  
وعنه زر بن حبيش وابو اسحاق (٤) السبيعي (٥) .

---

(١) انظر الجرح والتعديل ١٤٠/٦ الكاشف ٤٩/٢ ، ميزان الاعتدال

٣٥٧/٢ تقريب التهذيب ٣٨٣/١ تهذيب التهذيب ٣٨/٥

هدى الساري ص ٤١١ وشذرات الذهب ١٢٥/١

(٢) بفتح المهملتين . المغنى ص ١٢٥

(٣) بضم الجيم وسكون العين المهطة وفي اخرها الفاء - هذه النسبة الى

القبيلة وهي ولد جعفي بن سعد العشيرة وهو من مذحج . اللباب

٢٨٤/١

(٤) هو عمرو بن عبد الله . التهذيب ٨/١٢

(٥) هذه النسبة الى سبيع وهو بطن من همدان وقيل هو سبيع بن سبيع بن

معاوية والمشهور بهذه النسبة جماعة منهم ابو اسحاق عمرو بن عبد الله

ابن علي السبيعي . كما في اللباب ١٠٢/٢

وعمر بن مرة الجملی (١) و قتادة (٢) والاعمش وغيرهم وثقه ابن معين  
والنسائي والعجلي وذكره ابن حبان في الثقات وقال ابن حجر ثقة مات  
سنة ٨٠ هـ (٣)

٥ - الشعبي : هو عامر بن شراحيل بن عبد وقيل بن عامر بن عبد الله  
بن شراحيل الشعبي (٤) الحميري كنيته ابو عمرو الكوفي من شعب همدان  
أهد الاعلام ولد في زمن عمر رضي الله عنه .  
روى عن الحسن والحسين رضي الله عنهما وعبد الله بن عمر والنعمان بن بشير  
 وغيرهم من الصحابة ومن التابعين .

وأرسل عن عمر وطلحة وابن مسعود وعنه ابو اسحاق السبيعي وعاصم الاحول (٥)  
وأبو فروة الهمداني ومجالد بن سعيد وجماعة قال اشعث بن سوار لقي الحسن  
الشعبي فقال كان والله كثير العلم عظيم الحكم وقال عبد الملك بن عمير مر ابن  
عمر على الشعبي وهو يحدث بالمغازي فقال شهدت القوم فلهوا أحفظ لها  
وأعلم بها وقال ابن عيينة كان الناس تقول بعد الصحابة ابن عباس في زمانه  
والشعبي في زمانه والثوري في زمانه مات سنة ١١٠ هـ (٦)

---

(١) بفتح الجيم والميم ويعدّها اللام - هذه النسبة الى جمل بن كنانة بن  
ناجية بن مراد وهو بطن من مراد منهم عمرو بن مرة الجملی . اللباب

٢٩٢/١

(٢) هو قتادة بن دعامة ابو الخطاب الدوسي الأعمى الحافظ المفسر

انظر الكاشف ٣٩٢/٢

(٣) انظر الجرح والتعديل ٣٩٣/٢/١ تقريب التهذيب ٢٣٠/١

الكاشف ٢٨٦/١ تهذيب التهذيب ١٢٨/٣ خلاصة تهذيب ص ١٦٨

(٤) بفتح الشين المعجمة وسكون العين المهملة وفي اخرها باء موحدة هذه

النسبة الى شعب وهو بطن من همدان والمشهور بهذه النسبة ابو عمرو

عامر بن شراحيل الشعبي . اللباب ١٩٨/٢

(٥) هو عاصم الاحول الكوفي اصله من البصرة . اللباب ٣٣/١

(٦) الجرح والتعديل ٣٢٢/٦ تهذيب التهذيب ٦٥/٥ الكاشف ٥٤/٢ تقريب

التهذيب ٣٨٧/١ ، وفيات الاعيان ١٥/٣



فقلت أشهد عليها رسول الله صلى الله عليه وسلم فاتيتك لا أشهدك فقال  
رويدك ألك ولد غيره قال نعم قال كلهم اعطيته كما اعطيته قال لا قال  
فلا تشهدنى اذا انسى لا أشهد على جوران لبنيك عليك من الحق  
أن تعدل بينهم. (١)

### بيان رجال الاسناد

١ - يحيى بن سعيد : هو يحيى بن سعيد بن فروخ القطان التميمي  
كنيته ابو سعيد البصرى الأحمول الحافظ روى عن الأعمش وهشام بن  
عروة واسماعيل بن ابي خالد وخلق كثير وعنه عبد الرحمن بن مهدي واحمد  
ابن حنبل ومحمد بن المشي وخلق كثير .  
قال احمد بن حنبل يحيى بن سعيد القطان اليه المنتهى في التثبت  
بالبصرة وهو أثبت من وكيع وعبد الرحمن بن مهدي ويزيد بن هارون وقد  
روى يحيى عن خمسين شيخا ممن روى عنهم سفيان وقال ما رأينا مثل  
يحيى بن سعيد في هذا - يعنى في الحديث هو كان صاحب هذا  
الشأن وقال لم يكن في زمانه مثله وقال الذهبي كان رأسا في العلم  
والعمل وواحد زمانه وقال ابن حجر ثقة متقن حافظ امام قدوة ولد  
سنة ١٢٠ ومات سنة ١٩٨ في صفر (٢) .

---

(١) الشطر الثاني لهذا الحديث سيأتى في كتاب الهبة .

(٢) الجرح والتعديل ١٥٠/٢/٤

ميزان الاعتدال ٣٨٠/٤

تهذيب التهذيب ٢١٦/١١

الكاشف ٢٥٦/٣

تقريب التهذيب ٣٤٨/٢

شذرات الذهب ٣٥٥/١

٢ - مجالد : هو مجالد بضم أوله و تخفيف الجيم بن سعيد الهمداني (١)  
الكوفى وهو ابن سعيد بن عمير ذى مران وكنيته أبو عمرو ويقال أبو سعيد  
الكوفى .

روى عن قيس بن أبي حازم ومرة الهمداني (٢) والشعبي وغيرهم و عنه الثوري  
وحماد بن زيد وسفيان بن عيينة ويحيى بن سعيد وغيرهم . قال البخارى  
صدوق وقال المجلى جازم الحديث وقال يعقوب بن سفيان تكلم الناس  
فيه وهو صدوق وقال الساجى قال محمد بن المشى يحتمل حديثه لصدقه  
وقال البخارى كان يحيى بن سعيد يضعفه وكان ابن مهدى لا يروى عنه  
وقال يحيى بن معين مجالد لا يحتج بحديثه وقال ابن حبان كان ردى\*  
الحفظ يقلب الا سانيد ويرفع المراسيل لا يجوز الاحتجاج به . (٣)  
وكان احمد بن حنبل لا يراه شيئا وقال يرفع كثيرا ما لا يرفعه الناس وقال  
النسائى ليس بالقوى ذكره الاشج (٤) انه شيعى وقال دارقطنى  
ضميف مات سنة ١٤٣ هـ وقال ابن حجر ليس بالقوى وقد تغير فى آخر  
عمره . (٥)

---

(١) بفتح الهاء وسكون الميم وفتح الدال المهبطه وبعد الألف نون - هذه

النسبة الى همدان واسمه أوسله بن مالك بن زيد بن ربيعة .

اللباب ٣/٣٩١ .

(٢) هو مرة بن شراويل الهمداني . انظر التهذيب ١٠/٨٨

(٣) المجروحين لابن حبان ٣/١٠

(٤) هو عبدالله بن سعيد . انظر التهذيب ١٢/٣٣٩

(٥) انظر التاريخ الكبير ٢/٤/٩

الجرح والتعديل ٤/٢/٣٦١

الكاشف ٣/١٢٠ تقريب التهذيب ٢/٢٢٩ ميزان الاعتدال ٣/٤٣٨

تهذيب التهذيب ١٠/٣٩

٣ - عامر : هو عامر بن شراحيل بن عامر بن عبد الله الشعبي حافظ ثقة من كبار التابعين تقدم في الحديث رقم ( ١ ) .

### درجة الحديث

الحديث فيه مجالد بن سعيد الهمداني وهو ليس بالقوى تخير في آخر عمره والحديث صحيح بمتابماته الصحيحة وقد اتفقا عليه الشيخان من حديث زكريا بن ابي زائدة كما سيأتي في التخريج .

( ٣ ) حدثنا عبد الله حدثني ابي ثنا سفيان قال حفظته من ابي فروة أولا

ثم عن مجالد سمعته من الشعبي يقول سمعت النعمان بن بشير يقول سمعت رسول الله صلى الله عليه وسلم وكنت اذا سمعته يقول سمعت رسول الله صلى الله عليه وسلم <sup>وتقربت</sup> اصغيت / وخشيت ان لا اسمع احدا يقول سمعت رسول الله صلى الله عليه وسلم يقول حلال بين وحرام بين وشبهات بين ذلك من ترك ما اشتبه عليه من الاثم كان لما استبان له اترك ومن اجترأ على ما شك فيه اوشك ان يواقع الحرام وان لكل طك حمى وان حمى الله في الارض محاصيه او قال محارمه .

### بيان رجال الاسناد

١ - سفيان : هو سفيان بن عيينة بن ابي عمران ميمون الهلالي كنيته ابو محمد الكوفي سكن مكة وقيل ان ابا عيينة هو المكي ابا عمران روى عن عبد الملك بن عمير وزكريا بن ابي زائدة وعاصم الاحول وعاصم بن بهدلة وخلق لا يحصون وعنه الا عمش وشعبة ( ١ ) والثوري ومسعر ( ٢ ) وحماد بن زيد ومحمد بن ادريس الشافعي واحمد بن حنبل وخلق كثير قال العجلي كوفي ثقة ثبت في الحديث وكان حسن الحديث يعد من حكماء اصحاب الحديث وقال الشافعي لولا مالك وسفيان لذهب علم الحجاز وقال بشر بن المفضل ما بقى على وجه الارض احد =

( ٣ ) المسند ٢٧١ / ٤

( ١ ) هو شعبة بن الحجاج بن الورد العتكي الواسطي ثم البصري . التقريب ١ / ٣٥١

( ٢ ) هو جده ابي احمد عبد الرحمن بن عثمان بن مسعر المصعري البغدادي . التقريب ٢ / ٢١٠



يشبه ابن عيينة وقال الذهبي ثقة ثبت حافظ امام وقال ابن حجر ثقة حافظ فقيه حجة الا انه تغير حفظه بآخرة وكان ربما دلس لكن عن الثقات .  
مات سنة ١٩٨ هـ (١)

٢ - أبو فروة : هو عروة بن الحارث كنيته ابو فروة الهمداني الكوفي روى عن عبد الرحمن بن ابي ليلي والشعبي وعمرو بن جزير وغيرهم وعنه الثوري وشعبة وابن عيينة قال عثمان بن سعيد سألت يحيى بن معين عن ابي فروة فقال ثقة وذكره ابن حبان في الثقات التابعين وحدثه عن عبدالله بن عمرو بسنن العاص في مسند الدارمي . روى له البخاري مقرونا بغيره وقال ابن حجر ابو فروة الاكبر ثقة (٢)

٣ - مجالد : هو مجالد بن سعيد الهمداني تقدم في الحديث رقم (٢) وهو ليس بالقوي تغير في آخر عمره .

٤ - الشعبي : هو عامر بن شراحيل الشعبي ثقة ثبت تقدم في الحديث رقم (١)

#### درجة الحديث

رجالهم ثقات والحديث متفق عليه وهو في الصحيحين من طريق زكريا كما سيأتي في التخريج ان شاء الله .

{ ٤ } حدثنا عبدالله حدثني ابي ثنا مؤمل ثنا سفيان عن ابي فروة عن الشعبي عن النعمان/ قال قال رسول الله صلى الله عليه وسلم حلال بين وحرام بين وبين ذلك امور مشتبهة فمن ترك ما اشتبه عليه من الاثم او الاصر فهو لما استبان له أترك ومن اجتراً (٣) على ما شك أو شك ان يواقع ما استبان ومن يرتع حول الحمى يوشك ان يواقعه .

(١) انظر الجرح والتعديل ٢/٢/ ٢٢٥ ، والكاشف ١/٣٧٩ والتقريب ١/٣١٢ وميزان الاعتدال ٢/١٧٠ و تهذيب التهذيب ٤/١١٧ وشذرات الذهب ١/٣٥٤ .

(٢) الجرح والتعديل ٦/٣٩٨ ، الكاشف ٢/٢٦١ ، تقريب التهذيب ٢/٢٨ ، التهذيب ٧/١٧٨ .

{ ٤ } المسند ٤/٢٧٥

(٣) هو من الجراءة اي الاقدام على الشيء . النهاية ١/٢٥٣

### بيان رجال الاسناد

١ - مؤء مل : هو مؤء مل بن اسماعيل المدوى (١) مولى آل الخطاب  
وقيل مولى بنو بكر كنيته ابو عبد الرحمن البصرى نزيل مكة روى عن  
عكرمة بن عمار و نافع بن عمر الجمحى (٢) و شمبة وسفيان الثورى وسفيان  
بن عيينة وغيرهم .

وعنه احمد بن حنبل واسحاق بن راهويه و على بن المدينى وآخرون .

قال ابن معين ثقة وقال ابو حاتم صدوق شديد فى السنة .

وقال يعقوب بن سفيان سمعت سليمان بن حرب يحسن الثناء عليه .

وقال كان مشاخرتا يوصون به الا ان حديثه لا يشبه حديث اصحابه وقد

يجب على أهل العلم ان يققوا عن حديثه فانه يروى المناكير عن ثقات

شيوخه وهذا أشد فلو كانت هذه المناكير عن الضعفاء لكاننا نجعل له عذرا

وقال الساجى صدوق كثير الخطأ وله أوهام يطول ذكرها وقال ابىسن

سعد ثقة كثير الخطأ وقال ابن حجر صدوق سىء الحفظ وقال الذهبى

حافظ عالم يخطئ وقال ابو حاتم صدوق شديد فى السنة كثير الخطأ

وقيل دفن كتبه وحدث حفظا ففعلط مات سنة ٢٠٦ هـ . (٣)

---

(١) بفتح العين والبدال والمهملتين - هذه النسبة الى عدى بن كعب بن لوئى

بن غالب بن فهر بن مالك بن النضر القرشى منهم عمر بن الخطاب رضى

الله عنه . اللباب ٢ / ٣٢٨ .

(٢) بضم الجيم وفتح الميم وفى اخرها الحاء المهملة - هذه النسبة الى بنو جهم

وهو بطن من قريش . اللباب ١ / ٢٩١ .

(٣) أنظر الجرح والتعديل ٤ / ٢ / ٣٧٤ الكاشف ٣ / ١٩٠ ميزان الاعتدال ٤ / ٢٢٨

التقريب ٢ / ٢٩٠ تهذيب التهذيب ١٠ / ٣٨٠ شذرات الذهب ٢ / ١٦ .

- ٢ - سفيان : هو سفيان بن عيينة ثقة ثبت حافظ تقدم في الحديث رقم ( ٣ )  
٣ - ابو فروة : هو فروة بن الحارث ابو فروة الهمداني ثقة تقدم في الحديث  
رقم ( ٣ ) .  
٤ - الشعبي هو عامر بن شراحيل الشعبي ثقة تقدم في الحديث رقم ( ١ )

#### درجة الحديث

الحديث فيه مؤمل بن اسماعيل وهو صدوق سىء الحفظ فالحديث صحيح  
بمتابعاته الصحيحة وروى في الصحيحين وقد روى عنه مسلم من ثلاثة طرق  
من طريق عون بن عبد الله ومن طريق عبد الرحمن بن سعيد ومن طريق مطرف  
كما سيأتى في التخريج .

( ٥ ) حدثنا عبد الله حدثني أبي ثنا سفيان عن مجالد ثنا الشعبي سمعه  
من النعمان بن بشير سمعت رسول صلى الله عليه وسلم وكنت اذا سمعته يقول  
سمعت رسول الله صلى الله عليه وسلم ظننت ان لا اسمع احدا على المنبر  
يقول سمعت رسول الله صلى الله عليه وسلم يقول ان في الجسد مضفة اذا  
اسلمت وصحت سلم الجسد وضح واذا سقمت سقم سائر الجسد وفسد الا  
وهى القلب .

#### بيان رجال الاسناد

- ١ - سفيان وهو سفيان بن عيينة بن ابي عمران ثقة حافظ فقيه حجة تقدم  
في الحديث رقم ( ٣ ) .  
٢ - مجالد : هو مجالد بن سعيد الهمداني ليس بالقوى تغير في آخر  
عمره تقدم في الحديث رقم ( ٢ )  
٣ - الشعبي : هو عامر بن شراحيل ثقة تقدم في الحديث رقم ( ١ )

#### درجة الحديث

الحديث فيه مجالد بن سعيد الهمداني وهو ليس بالقوى تغير في آخره  
فالحديث صحيح بمتابعته الصحيحة وهو مروى في الصحيحين كما سيأتى في التخريج .

تخريج الحديث

الحديث أخرجه الامام احمد من طريق هاشم عن شيبان عن عاصم عن خيثة  
والشعبي عن النعمان بن بشير الحديث (١)

ومن طريق يحيى بن سعيد وسفيان كلاهما عن مجالد عن الشعبي عن  
النعمان بن بشير الحديث رقم (٢، ٥) ومن طريق مؤمل عن سفيان عن  
ابي فروة عن الشعبي عن النعمان بن بشير الحديث (٤) .

ومن طريق سفيان عن ابي فروة عن الشعبي عن النعمان الحديث (٣)

فحديث هاشم عن شيبان عن عاصم عن خيثة والشعبي عن النعمان بن بشير  
الحديث رقم (١) أخرجه ابونعيم (١) من طريق الحارث بن ابي اسامة

عن هاشم عن شيبان عن عاصم عن خيثة والشعبي عن النعمان بهذا

الاسناد نحوه وقال هذا حديث صحيح ثابت من حديث الشعبي عن النعمان

بن بشير وحديث خيثة عن النعمان تفرد به عنه عاصم .<sup>٤</sup> اما حديث خيثة

من طريق هاشم عن شيبان عن عاصم عنه عن النعمان الحديث رقم (١) أخرجه

عبد الرزاق (٢) من طريق معمر عن الاعمش عنه عن النعمان بهذا اللفظ

( قال في الانسان مضغة (٣) اذا صحت صح سائر جسده واذا فسدت فسدت

سائر جسده (يعنى القلب) فأما حديث الشعبي عن النعمان أخرجه البخاري (٤)

ومسلم (٥) وأبو داود (٦) وابن ماجه (٧) والدارمي (٨) .

---

(١) حلية الاولياء ١٠٥/٥

(٢) المصنف ٢٢١/١١

(٣) المضغة هي القطعة من اللحم سميت بذلك لأنها تعضخ في الفم لصغرها .

مسلم بشرح النووي ٢٧/١١

(٤) صحيح البخاري ٢٩٠/٤ في البيوع ، باب الحلال بين والحرام بين

(٥) صحيح مسلم ٢٦/١١ في البيوع ، باب اخذ الحلال وترك الشبهات

(٦) سنن ابي داود ١٧٧/٩ = = ، باب اجتناب الشبهات

(٧) سنن ابن ماجه ١٣١٨/٢ في الفتن ، باب الوقوف عن الشبهات

(٨) سنن الدارمي ٢٤٥/٢ في البيوع ، باب الحلال بين والحرام بين .

والبغوي (١) والبيهقي (٢) وابونعيم (٣) والترمذي (٤) وقال الترمذي حديث حسن صحيح وقد رواه غير واحد عن الشعبي عن النعمان هذا الحديث اخرجوا كلهم من طريق زكريا عن الشعبي عن النعمان بن بشير وفيه زيادة عند البخاري ومسلم وابن ماجه والدارمي والبيهقي وابونعيم لفظه ( الا وان في الجسد مضافة اذا صلحت صلح الجسد كله واذا فسدت فسدت الجسد كله الا وهي القلب )

واورده مسلم بنحو لفظ البخاري الا انه جاء في احد طرقه قوله عن عامر الشعبي انه سمع النعمان بن بشير صاحب رسول الله صلى الله عليه وسلم وهو يخطب الناس بحمص وهو يقول سمعت رسول الله صلى الله عليه وسلم يقول فذكر الحديث وفيه عند ابي داود لفظه ( وسأضرب لكم في ذلك مثلا ان الله حمى حمى وان حمى الله محارمه وان من يروع<sup>حول</sup> الحمى يوشك ان يخالطه وانه من يخالط الريبة يوشك ان يجسر (٥) ) .

وأخرجه البخاري وابوداود والنسائي ثلاثتهم من طريق ابن عوف عن الشعبي عن النعمان وجاء عند النسائي بدون لفظه ( مضافة ) فحديث سفيان عن مجالد عن الشعبي عن النعمان بن بشير الحديث رقم (٥) أخرجه الترمذي من طريق حماد بن زيد والطيالسي (٦) من طريق شعيب

---

(١) شرح السنة ١٢/٨ في البيوع باب الاتقاء الشبهات

(٢) سنن الكبرى ٢٦٤/٥ في البيوع ، باب طلب الحلال واجتناب الشبهات

(٣) حلية الاولياء ١٣٦/٨

(٤) الترمذي ٣٤٠/٢ في البيوع باب ما جاء في ترك الشبهات

(٥) من جسر الجسر اذا عقده وهي الجرأة والاقدام على الشيء .

القاموس المحيط ٣٩٠/١ والفائق ٢١٤/١

(٦) المسند ٢٨/٢

وأبو نعيم من طريق فضيل وابن عيينة كلهم عن مجالد عن الشعبي عن النعمان بن بشير بنحوه .

وأما حديث يحيى بن سعيد عن مجالد عن الشعبي عن النعمان الحديث رقم (٢) ذكره الحافظ بن كثير . (١)

و حديث مؤمل عن سفيان عن ابي فروة عن الشعبي عن النعمان بن بشير

و حديث سفيان عن ابي فروة عن الشعبي عن النعمان الحديث رقم (٤٤٣)

اخرجهما مسلم من طريق <sup>ع</sup>بن عبدالله وعبد الرحمن بن سعيد ومطرف

وابو فروة اربعتهم عن الشعبي عن النعمان بنحوه .

و حديث سفيان عن ابي فروة عن الشعبي عن النعمان الحديث رقم (٣) اخرجه

الحميدى (٢) بنحو لفظ البخارى .

وكذلك اخرجه البخارى (٣) من طريق علي بن عبدالله وعبد الله بن محمد

و محمد بن كثير ثلاثتهم من طريق سفيان عن ابي فروة عن الشعبي واخرجه

البيهقى كذلك (٤) من طريق محمد بن كثير وتمام (٥) من طريق حسين بن حفص

كلاهما عن سفيان عن ابي فروة عن الشعبي بنحوه و حديث الشعبي عن

النعمان اخرجه ابن حبان (٦) من طريق قتيبة عن يزيد بن موهب عن

المفضل بن فضالة عن عبدالله بن عياش عن ابن عجلان عن الحارث بن

يزيد عن عامر الشعبي عن النعمان .

واما حديث عبدالملك بن عمير عن النعمان اخرجه ابو نعيم (٧)

عن ابي بكر عن عبدالله بن محمد عن سعدان بن نصر عن عمير بن شبيب

عن عمرو بن قيس عن عبد الملك بن عمير عن النعمان بنحوه

---

(١) جامع المسانيد والسنن (مكرر) دون رقم ) انظر فى مرويات النعمان ص ٦

(٢) المسند ٤٠٨/٢

(٣) البخارى ٢٩٠/٤ فى البيوع باب الحلال بين والحرام بين وبينهما مشتبهات

(٤) السنن الكبرى ٢٦٤/٥ (٥) فوائد تمام ٢/٤٦/٥

(٦) موارد الظمآن ص ٦٣٣ فى الزهد ، باب الورع

(٧) حلية الاولياء ١٠٥/٥



### ما يستفاد من الحديث

اجمع العلماء عظم وقع هذا الحديث وكثرة فوائده وانه احد الاحاديث التي عليها مدار الاسلام قال جماعة هو ثلث الاسلام وان الاسلام يدور عليه وعلى حديث الاعمال بالنيات وحديث من حسن اسلام المرء تركه ما لا يحنيه وقال ابو داود السجستاني يدور على اربعة احاديث هذه الثلاثة وحديث ( لا يوء من احدكم حتى يحب لاخيه ما يحب لنفسه ) .  
وقيل حديث ( ازهد في الدنيا يحبك الله وازهد ما في ايد الناس يحبك الناس ) .

قال العلماء وسبب عظم موقعه انه صلى الله عليه وسلم نبه فيه على صلاح المطعم والمشرب والملبس وغيرهما وانه ينبغي ترك الشبهات فانه سبب لحماية دينه وعرضه وحذر من مواضع الشبهات ووضح ذلك بضرب المثل بالحمى ثم بين اهم الامور وهو مراعاة القلب فبصلاح القلب يصلح باقى الجسد وبفساده يفسد باقيه .

اذا خشعت خشعت الجوارح واذا طمعت طمعت الجوارح واذا فسدت فسدت الجوارح .

قال العلماء البدن مملكة النفس ومد ينتها والقلب وسط المملكة والاعضاء كالخدام والقوة الباطنة كضياح المدينة والعقل كالوزير المشفق الناصح به والشهوة طلب ارزاق الخدام والفضب صاحب الشرطة وهو عبد مكار خبيث يتمثل بصورة الناصحة ونصحه رسم قاتل ودأبه ابداء منازعة الوزير الناصح .

والقوة المخية في مقدم الدماغ كالخازن والقوة المفكرة في وسط الدماغ والقوة المحافظة في آخر الدماغ واللسان كالترجمان والحواس الخمس جواسيس وقد وكل كل واحد منهم بصنيع من الصناعات . فالقلب هو هو الملك فاذا صلح الراعى صلحت الرعيبة واذا فسدت الرعيبة فسدت الرعيبة



وانما يحصل صلاحه بسلامته من الامراض الباطنية كالغل والحقد والحسد والشح والبخل والكبر والسخرية والرياء والسمة والمكر والطمع وعدم الرضى بالمقدور وامراض القلب كثير تبلغ نحو الارفميين وبين صلى الله عليه وسلم بقوله :

( الحلال بين والحرام بين وبينهما مشتبهات الخ ) ان الاشياء ثلاثة

أقسام : حلال بين واضح لا يخفى حله كالخبز والفواكه والعسل والسمن وغير ذلك من المطعومات وكذلك الكلام والنظر والمشى وغير ذلك من التصرفات فيها حلال بين واضح لا شك في حله .

وأما الحرام البين فكالخمر والميتة والدم المسفوح وكذلك الزنا والكذب والخيبة والنميمة واشباه ذلك .

ومن جهة اخرى اختلف العلماء في حد الحلال والحرام فقال ابو حنيفة رحمه الله تعالى الحلال ما دل الدليل على حله وقال الشافعي رحمه الله الحرام ما دل الدليل على تحريمه ولكن محل الخلاف هل الاصل في الاشياء الحرمة فلا حلال الا ما دل الدليل على تحريمه ؟

الجمهور على الثانى والذي تثبته الايات والاحاديث الكثيرة .  
وبين صلى الله عليه وسلم بقوله :

( فمن اتقى الشبهات فقد استبرأ لدينه وعرضه الخ )

تفسير المشتبهات بضم الشين والباء جمع شبهة .

وقال الخطابي كل شىء يشبه الحلال من وجه والحرام من وجه هو شبهة والحلال اليقين ما علم ملكه يقينا لنفسه والحرام البين ما علم ملكه لغيره يقينا والشبهة ما لا يدري اهوله او لغيره فالورع اجتنابه .

ثم الورع على اقسام واجيب كالذى قلناه ومستحب كاجتناب معاملة مسين اكثر ماله حرام ومكروه كالاغتصاب عن قبول رخص اللبس والهدايا ومن جملته ان يدخل الرجل الخراسانى مشلا بخداد ويمتنع من التزويج بها مع الحاجة اليه يزعم ان =

أباه كان ينفداد فربما تزوج بها وولد له بنت فتكون هذه المنكوحه  
اغتاله . بهذا فسروا بعض العلماء الشبهات ؛  
والمقصود من قوله صلى الله عليه وسلم :

( فمن اتقى الشبهات فقد استبرأ لدينه وعرضه ) أى طلب براءة دينه  
وسلم من الشبهة واما براءة العرض فانه اذا لم يتركها تطاول اليه السفهاء  
بالغيبه ونسبوه الى اكل الحرام فيكون مدعاة لوقوعهم فى الاثم .  
والمقصود من قوله صلى الله عليه وسلم :

( فمن وقع فى الشبهات وقع فى الحرام ) يحتل امرين : احدهما :

ان يقع فى الحرام ويظن انه ليس بحرام .

والثانى : ان يكون المعنى قد قارب ان يقع فى الحرام كما يقال :

المعاصى بريد الكفر لان النفس اذا وقعت فيه المخالفة تدرجت من مفسدة  
الى اخرى اكبر منها والى ذلك الاشارة بقوله تعالى :

( وقتلهم الأنبياء بغير حق ذلك بما عصوا وكانوا يعتدون ) ( ١ )

يريد انهم تدرجوا بالمعاصى الى قتل الأنبياء .

قال الامام البيهقي الاصل فى الورع وهو ان ما اشتبه على الرجل

امره فى التحليل والتحرير ولا يعرف له اصل متقدم فالورع ان يجهتبه

ويتركه فانه اذا لم يجهتبه واستمر عليه اعتاده جره ذلك الى الوقوع

فى الحرام .

وقال شيخ الاسلام ابن تيمية رحمه الله :

( الزهد ترك ما لا ينفع فى الآخرة والورع ترك ما تخاف

ضرره فى الآخرة ) .

---

( ١ ) الآية ١١٢ من سورة آل عمران

انه صلى الله عليه وسلم حذر من واقعة الشبهات ووضح ذلك بضرب  
المثل بالحمى بقوله :

( ومن وقع فى الشبهات وقع فى الحرام كالراعى يرعى حول الحمى  
يوشك ان يرتع فيه الا وان لكل ملك حمى الخ ) .

الحمى ما يحميه الغير من الخشيش فى الأرض المباحة فمن رعى حول  
الحمى يقرب ان تقع فيه ماشيته فيرعى فيما حماه الغير بخلاف ما اذا  
رعى ابله بعيدا عن الحمى .

وكذلك كل محرم له حمى يحيط به فالخلوة بالاجنبية حمى للمحرم فيجب  
على الشخص ان يجتنبه الحريم والمحرم .

فالحرام حرام لعينه والمحرم لانه يتدرج به الى المحرم .

والله تعالى انما خلق الانسان لعبادته وبدنه تبع لقلبه والمقصود الذى  
خلق له هو معرفة الله ومحبته وتعظيمه وفساده فى ضد ذلك فلا صلاح  
للقلوب بدون ذلك قط عافانا الله من امراض القلوب وجعلنا ممن يأتيه بقلب  
سليم . ( ١ )

---

( ١ ) انظر صحيح مسلم بشرح النووى ٢٦/١١

وشرح السنة للبخارى ١٣/٨ وعمدة القارى ١٦٦/١١

كتاب الاربعين للنووى ص ٢٨

دليل الفالحين ٢٧/٣ مجموع فتاوى شيخ الاسلام ابن تيمية ١٦٣/١٨

باب صفة عذاب النار

{ ٦ } حدثنا عبدالله حدثني ابي ثنا يحيى بن سعيد عن شعبة قال  
حدثني ابو اسحاق قال سمعت النعمان بن بشير يخطب وهو يقول سمعت  
رسول الله صلى الله عليه وسلم يقول ان اهل النار عذابا يوم القيامة  
رجل يجعل في اخمص (١) قدميه نملان من نار يغلق منها دماغه .

بيان رجال الاسناد

- ١ - يحيى بن سعيد ثقة تقدم في الحديث رقم (٢)
- ٢ - شعبة : هو شعبة بن الحجاج بن الورد العبدي (٢) الازدي (٣)  
مولا هم ابو بسطام الواسطي ثم البصري .  
روى عن سفيان الثوري وسماك بن حرب واهي اسحاق السبيعي وعنه جرير  
ابن حازم ويحيى بن سعيد القطان وخلق امام مشهور وثقة متقن قال عبدالله  
ابن احمد عن ابيه : كان شعبة امة وحده في هذا الشأن - يهني  
في الرجال وبصره بالحديث وثبته و تثقيته للرجال (٤) =

---

{ ٦ } المسند ٢٧١/٤

(١) الأخمص من القدم : الموضع الذي لا يلتصق بالأرض منها عند الوطء

النهاية ٢/٨٠ .

(٢) بفتح العين والثاء نسبة الى المتيك وهو بطن من الأزد وهو عتيك بن

النضر بن الأزد . اللباب ٢/٣٢٢ .

(٣) بفتح الألف وسكون الزاي : نسبة الى أزد شنوءة وهو أزد بن الفوث

ابن بنت بن مالك بن زيد بن كهلان بن سبأ . اللباب ١/٤٦ .

(٤) تهذيب التهذيب ٤/٣٣٨ وما بعدها .

وقال ابن حجر ثقة حافظ متقن ككن الثوري يقول هو امير المؤمنين في الحديث وهو اول من فتش بالعراق عن الرجال وذّب عن السنة وكان عابداً (١).

وقال الذهبي هو امير المؤمنين في الحديث ثبت حجة ويخطى في الاسماء قليلاً مات في اول عام سنة ١٦٠ هـ (٢).

٣ - ابو اسحاق : هو عمرو بن عبدالله بن عبيد ويقال علي ويقال ابن شميرة ابو اسحاق السبيعي (٣) الكوفي والسبيعي من همدان ولد لسنتين بقتنا من خلافة عثمان رضی الله عنه .

روى عن علي بن ابي طالب والمغيرة بن شعبة وقد راها وقيل لم يسمع منهما والنعمان بن بشير وخلق كثير وعنه ابنه يونس وقتادة وسليمان التميمي وشعبة واخرون قال عبدالله بن احمد عن ابيه ابو اسحاق ثقة وقال ابن ميسرة والنسائي ثقة وقال المجلي كوفي تابعي ثقة والشعبي اكبر منه بسنتين (٤) قال عبدالرحمن سمعت ابي يقول ابو اسحاق السبيعي ثقة واحفظ من ابي اسحاق الشيباني ويشبه بالزهري في كثرة الرواية واتساعه في الرجال (٥) قال الذهبي : هو احد الاعلام (٦).

---

(١) تقريب التهذيب ١/١/٣٥١

(٢) انظر الكاشف ١١/٢ تهذيب الاسماء واللغات ١/١/٢٤٤ وما بعد ها

طبقات الحفاظ ص ٨٣ تذكرة الحفاظ ١/١٩٣ ثقات المجلي ل ٢٦ التاريخ

الكبير ٢/٢/٢٤٤ وما بعد ها شذرات الذهب ١/٢٤٧ .

(٣) بفتح السين وسكون الباء الموحدة وفي اخرها عين مهطة هذه النسبة

الى طائفة يقال لها السبعية ، يقولون : الاشياء العلوية والسفلية كلها

سبعة . فقالوا السموات سبعة والارضون سبع والكواكب سبع والاقاليم سبعة

والايام سبعة . انظر اللباب ٢/١٠١ .

(٤) تهذيب التهذيب ٨/٦٣ وما بعد ها

(٥) الجرح والتمديد ٣/٢٤٢ (٦) الكاشف ٢/٣٣٤

وقال ابن حجر ابواسحاق مكثر ثقة عابد اختلط باخرة مات سنة ١٢٩ هـ  
وقيل قبل ذلك (١) وقال الذهبي في الميزان هو من أئمة التابعين بالكوفة  
واثباتهم الا انه شاخ ونسى ولم يختلط وقد تغير قليلا. (٢)

### درجة الحديث

الحديث فيه ابواسحاق وهو ثقة عابد اختلط باخرة وبقبة رجال الاسناد  
ثقات فالحديث صحيح له متابعات صحيحة ومروى في الصحيحين وغيرها كما  
سيأتي في التخريج .

( ٧ ) حدثنا عبد الله حدثني ابي ثنا محمد بن جعفر انا شعبة قال سمعت  
ابا اسحاق يقول سمعت النعمان بن بشير وهو يخطب يقول سمعت رسول الله  
صلى الله عليه وسلم يقول ان اهل النار عذابا يوم القيامة لرجل يوضع  
في اخص قدميه جمرتان يخلى منهما دماغه .

### بيان رجال الاسناد

١ - محمد بن جعفر الهذلي (٣) ابو عبد الله المصري المعروف بخنذر (٤) =

---

(١) تقريب التهذيب ٢٣/٢

(٢) ميزان الاعتدال ٢٧٠/٣

(٣) المسند ٢٧٤/٤

(٤) بضم الهاء وفتح الذال : نسبة الى هذيل بن مدركة بن الياس بن مضر بن  
نزار بن معد بن عدنان واكثر اهل وادي نخلة بالقرب من مكة من هذيل .  
اللباب ٣٨٣/٣ .

(٤) سماه بذلك ابن جريج لانه كان يكثر التشفب عليه واهل الشام يسمون  
المشفب غندرا بضم اوله وسكون ثانية وفتح ثالثة وقد تضم . انظر الكاشف

روى عن شعبة فاكثر وجالسه نحو من عشرين سنة والثوري وابن عيينة وعنه احمد بن حنبل واسحاق بن راهويه ويحيى بن معين واخرون قال عبد الخالق بن منصور عن ابن معين كان من اصح الناس كتابا واران بعضهم ان يخطئه فلم يقدر وقال ابن مهدي كنا نستعين من كتب غندر في حياة شعبة وكان وكيع يسميه الصحيح الكتاب وذكره ابن حبان في الثقات وقال كان من خيار عباد الله ومن اصحهم كتابا على غفلة فيه (١) . وقال ابن حجر ثقة صحيح الكتاب الا انه فيه غفلة مات سنة ٣ أو ١٩٤ هـ (٢) . وقال ابن حجر في مقدمة الفتح هو احد الاثبات المتقين من اصحاب شعبة اعتمده الاثمة كلهم . وقال ابن المبارك اذا اختلف الناس في شعبة فكتاب غندر حكم بينهم لكن قال ابو حاتم يكتب حديثه عن غير شعبة ولا يحتج به وروى له الباقر . (٣) .

- ٢ - شعبة : هو شعبة بن الحجاج ثقة تقدم في الحديث رقم (٦)  
٣ - ابو اسحاق : هو عمرو بن عبد الله ثقة تقدم في الحديث رقم (٦)

#### درجة الحديث

يقال فيه ما قيل لسابقه تماما .

- 
- (١) تهذيب التهذيب ٩٦/٩ وانظر الجرح والتعديل ٢٢١/٢/٣ تذكر  
الحفاظ ٣٠٠/١ طبقات الحفاظ ١٢٥ طبقات ابن سعد ٤٩/٢/٧  
الثقات للمجلى ل ٤٨ والتاريخ الكبير ٥٧/١/١ ميزان الاعتدال  
٥٠٢/٣ ، شذرات الذهب ٣٣٣/١ .  
(٢) تقريب التهذيب ١٥١/٢  
(٣) هدى السارى ص ٤٣٧

تخريج الحديث

الحديث أخرجه الامام احمد من طريق يحيى بن سعيد ومن طريق محمد بن جعفر كلاهما عن شعبة عن ابي اسحاق عن النعمان بن بشير الحديث رقم (٧٠٦) .

فحديث محمد بن جعفر عن شعبة عن ابي اسحاق عن النعمان بن بشير الحديث (٧) .

أخرجه البخاري (١) ومسلم (٢) بهذا الاسناد مثله وحديث يحيى بن سعيد عن شعبة عن ابي اسحاق عن النعمان الحديث رقم (٦) لم أقف عليه عند غير مسند الامام احمد من هذا الطريق .

ولكن لحديث شعبة متابعات كثيرة منها ما أخرجه الترمذي (٣) من طريق وهب بن جرير عن شعبة بهذا الاسناد مثله .

وقال الترمذي حديث حسن صحيح .

وما أخرجه الطيالسي (٤) وأبو عوانة (٥) كلاهما عن شعبة عن ابي اسحاق عن النعمان بنحوه .

و أخرجه ابو نعيم (٦) وأبو عوانة (٧) من طريق أبي داود عن شعبة بهذا الاسناد بنحوه =

---

(١) البخاري ٤١٧/١١ في الرقاق ، باب صفة النار

(٢) مسلم ٨٥/٣ في الايمان ، باب شفاعة النبي (ص) لأبي طالب

(٣) الترمذي ٦٦/٩ في صفة جهنم

(٤) المسند ( منحة المعبود ) ٢٤٠/٢ في قيام الساعة ، باب ما جاء في النار وشدة عذابها .

(٥) المسند ٩٩/١

(٦) حلية الاولياء ٣٤٣/٤

(٧) المسند ٩٩/١



واخرجه البخارى (١) فى رواية اخرى من طريق اسراييل ومسلم (٢) وابوعوانة (٣)  
والحاكم (٤) ثلاثتهم من طريق الأعمش عن ابي اسحاق بهذا الاسناد وقال  
الحاكم سمعت خبيثة يذكر هذا الحديث ايضا عن النعمان بن بشير .  
وقال صحيح على شرط الشيخين ولم يخرجاه ووافقه الذهبى واخرجه  
ابوعوانة فى رواية اخرى من طريق بكر بن بكار بهذا الاسناد بنحوه .

وهو عند البخارى بلفظ :

( ان اهون اهل النار عذابا يوم القيامة رجل على اخمص قدميه جمرتان  
يخلى منهما دماغه كما يخلى الرجل (٥) والققم (٦) ) .

وعند مسلم بلفظ :

( ان اهون اهل النار عذابا من له نعلان وشراكان (٧) من نار  
يخلى منهما دماغه كما يخلى الرجل ما يرى ان احدا أشد منه  
عذابا وانه لا هونهم عذابا ) .

---

(١) البخارى ٤١٧/١١ فى الرقاق

(٢) مسلم ٨٥/٣ فى الايمان

(٣) المسند ٩٩/١

(٤) المستدرک ٥٨٠/٤ فى الأحوال

(٥) الرجل هو الاناء الذى يخلى فيه الماء وسواء كان من حديد او صفرة او  
حجارة او خزف والميم زائدة قيل : لانه اذا نصب كأنه أقيم على أرجل

انظر النهاية ٣١٥/٤

(٦) ما يسخن فيه الماء من نحاس وغيره ويكون ضيق الرأس . النهاية ١١٠/٤

(٧) الشرك : احد سيور النمل التى تكون على وجهها . النهاية ٤٦٧/٢

ما يستفاد من الحديث

الحديث ( ان اهون اهل النار عذابا يوم القيامة . . الخ )  
قال ابن التين : يحتمل ان يراد به ابوطالب . الحديث فيه ان الله  
تبارك وتعالى لا يظلم مثقال ذرة فلا تتزاد انواع العذاب على كل  
من فى النار كيفما كان ، بل لكل واحد حد معلوم على قدر عصيانه وذنبيه  
الا ان اقلهم عذابا لو عرضت عليه الدنيا بحذافير لا فتدى بها من شدة  
ما هو فيه .

قوله صلى الله عليه وسلم :

( ان اهون اهل النار عذابا يوم القيامة رجل يجمل فى اخمص قدميه  
نعلان من نار يغلى منها دماغه ) .

ومهما تشككت فى شدة عذاب النار فقرب اصبعك من النار وقس ذلك به  
ثم اعلم انك اخطأت فى القياس فان نار الدنيا لا تناسب نار جهنم ولكن  
لما كان اشد عذاب فى الدنيا عذاب هذه النار عرف عذاب جهنم  
بها .

ولو وجد اهل الجحيم مثل هذه النار لخاضوها طائعين هربا مما هم فيه

قال تعالى ( نار جهنم اشد حرا ) ( ١ )

ان الله تعالى خلق النار باهوالها فجهنم دليل على عظمة الله وشدة بأسه  
ويطشه وقوة سطوته وانتقامه فى اعدائه فالخسوف منها فى الحقيقة  
خوف من الله واجلال واعظام وخشية لصفاته المخوفة مع ان الله سبحانه  
يخوف بها عباده ويحب منهم ان يخافوه بخوفها وان يخشوه بخشية الوقوع  
فيها وان يحذروه بالحذر منها فالخائف من النار خائف من الله متبوع  
لما فيه محبته ورضاه . ( ٢ )

---

( ١ ) الاية ٨١ من سورة التوبة

( ٢ ) عمدة القارى ٢٣ / ١٢٤ وانظر فتح البارى ١١ / ٤١٧ والتخويف من

النار ص ١٦ وما بعدها .

( ٨ ) حدثنا عبد الله حدثني ابي ثنا عفان ثنا عبد الوارث ثنا ايوب فذكر  
حدثنا قال وحدث عن ابي قلابة عن رجل عن النعمان بن بشير قال كسفت  
الشمس على عهد رسول الله صلى الله عليه وسلم قال وكان يصلي ركعتين ثم  
يسأل ثم يصلي ركعتين ثم يسأل حتى انجلت الشمس قال فقال ان ناسا  
من اهل الجاهلية يقولون او يزعمون ان الشمس والقمر اذا انكسف واحد  
منهما فانما ينكسف لموت عظيم من عظام اهل الارض وان ذاك ليس كذلك  
ولكنهما خلقان من خلق الله فاذا تجلى الله عز وجل لشيء من خلقه خشع له .

بيان رجال الاسناد

١ - عفان : هو عفان بن مسلم بن عبد الله الباهلي (٢) ابو عثمان الصفار (٣)  
البصري سكن بغداد روى عن داود بن ابي الفرات والاسود بن شيبان  
والحماد بن وعبد الوارث بن سعيد وغيرهم وعنه البخاري ومحمد بن اسحاق  
الصنعاني واحمد بن حنبل وغيرهم .

(٨) المسند ٢٦٢/٤

(١) قال ابن الاثير قد تكرر في الحديث ذكر الكسوف والخسوف للشمس والقمر  
فرواه جماعة فيهما بالكاف ورواه فيهما بالخاء ورواه جماعة في الشمس  
بالكاف وفي القمر بالخاء وكثروا رواها فيهما آيتان من آيات الله لا ينكسفان  
لموت احد ولا لحياته والكثير في اللغة وهو اختيار النراء - ان تكون الكسوف  
للشمس والخسوف للقمر يقال كسفت الشمس وكسفها الله وانكسفت وخسفت  
للقمر وخسفه الله وانخسف . انظر النهاية ١٧٤/٤ .  
(٢) نسبة الى باهلة امرأة مالك بن اعصر بن سعد بن قيس عيلان بن مضر حضرت  
اولادها بعد ابيهم فنسبوا اليها . اللباب ١١٦/١ وما بعده .  
(٣) بفتح الصاد وتشديد الفاء وفي اخرها الراء هذه اللفظة تقال لمن يبيع  
الاواني الصفرية . اللباب ٢٤٣/٢ وانظر القاموس مادة ( الصفرة ) ٧٠/٢

قال ابن سعد كان ثقة كثير الحديث ثبتا حجة (١) وقال عبد الله بن احمد بن حنبل سمعت ابي يقول عفان أثبت من عبد الرحمن بن مهدي لزنا عفان عشر سنين بيغداد (٢)

قال الذهبي : عفان الحافظ الثبت الذي يقول فيه يحيى القطان وما ادراك ما يحيى القطان : اذا وافقني عفان لا ابالي من خالفني وقال ابن معين اصحاب الحديث خمسة مالك وابن جبرير وسفيان وعفان وقال ابو حاتم وابن حجر عفان ثقة متقن متين (٣) وقال المعلى : عفان ثقة ثبت صاحب السنة مات سنة ٢٢٠ هـ ولد بعد الثلاثين ومائة (٤)

٢ - عبد الوارث : هو عبد الوارث بن سعيد بن ذكوان التميمي مولا هم التنوري (٥) كنيته ابو عبيدة البصرى احد الاعلام وروى عن عبد العزيز بن صهيب وايوب السخيتاني وعبد الله بن سودة القشيري (٦)

وعنه الثوري وهو اكبر منه وعفان بن مسلم وعلى بن المديني واخرون .

قال احمد كان عبد الوارث صالحا في الحديث وقال يحيى بن معين عبد الوارث من اثبت شيوخ البصريين وهو مثل حماد بن زيد في ايوب وقسال أبوزرعة ثقة وقال أبو حاتم صدوق =

---

(١) تقريب التهذيب ٢٣٠/٧ وما بعدها وانظر تاريخ ابن معين ٤٠٧/٢

تقريب التهذيب ٢٥/٢

(٢) الجرح والتمديد ٣٠/٣/٢

(٣) ميزان الاعتدال ٨١/٣ وما بعدها (٤) الكاشف ٢٧٠/٢

(٥) بفتح التاء المثناة من فوق وضم النون بعدهما الواو وفي اخرها الراء -

هذه النسبة الى التنور وعطه وبيعه والمشهور بهذه النسبة ابو معاذ

احمد بن ابراهيم الجرجاني المعروف بالتنوري . اللباب ٢٢٦/١

(٦) بضم الالف وفتح الشين وسكون الياء تحتها نقطتان وفي اخرها الراء -

هذه النسبة الى قشير بن كعب بن ربيعة بن عامر بن صعصعة قبيلة

كبيرة . اللباب ٣٧/٣

وقال النسائي ثقة ثبت وقال ابن سميد كان ثقة حجة (١)  
وقال الفهسي كان يضرب المثل بفصاحته واليه انتهى في التثبت الا انه  
قد روى متمصب لعمرو بن عبيد وكان حماد بن زيد ينهى المحدثين عن  
الحمل عنه للقدر وقال يزيد بن زريع من اتى مجلس عبد الوارث فلا يقربني (٢)  
وقال ابن حجر يحتمل انه رجع عنه بل الذي اتضح لى انهم اتهموه به لا لجل  
ثنائه على عمرو بن عبيد فانه كان يقول لولا اننى اعلم انه صدوق ما حدثت  
عنه وأئمة الحديث كانوا يكذبون عمرو بن عبيد وينهون عن مجالسته فمن هنا  
اتهم عبد الوارث وقد احتج به جماعة (٣) وقال ابن حجر عبد الوارث  
ثقة ثبت روى بالقدر ولم يثبت عنه (٤)

قال عبد الله بن الاُسود مات سنة ١٧٠ هـ (٥)

٣ - أيوب : هو أيوب بن تيمية كيسان السخثياني (٦) ابو بكر البصرى  
مولى عنزة ويقال مولى جهينة رأى انس بن مالك وروى عن عمرو بن سلمة  
الجرمي (٧) وحميد بن هلال وابى قلابة وغيرهم وعنه الحمادان  
والسفيانان وعبد الوارث وخلق كثير .

---

(١) تهذيب التهذيب ٤٤١/٦ وما بعدها وانظر الجرح والتعديل ٧٥/٦

(٢) ميزان الاعتدال ١٧٧/٢

(٣) مقدمة الفتح هدى السارى ص ٤٢٢

(٤) تقريب التهذيب ٥٢٧/١ (٥) التاريخ الكبير ١١٨/٣/٢

(٦) السخثياني : بفتح السين المهطلة وسكون الخاء المعجمة وكسر التاء  
المثناة من فوقها وفتح الياء اخر الحروف وبعد الالف نون - هذه  
النسبة الى عمل السخثيان وبيمه وهو الجلود الضائية ليست بأدم .

اللباب ١٠٨/٢

(٧) بفتح الجيم وسكون الراء فى اخرها الميم هذه النسبة الى جرم وهى قبيلة  
ينسب اليها ابو بريدة عمرو بن مسلمة الجرمي له صحبة . اللباب ٢٧٢/١

قال علي بن المديني له نحو ثمان مائة حديث وقال ابن سعد كان ثقة ثبتا  
في الحديث جامعا كثير العلم حجة عدلا وقال النسائي ثقة ثبت وقال  
ابن مهدي ايوب حجة اهل البصرة وقال الدارقطني ايوب من الحفاظ  
الاثبات (١) قال يحيى بن معين ايوب ثقة وهو اثبت من ابن عون (٢)  
واذا اختلف ايوب وابن عون في الحديث فايوب اثبت منه (٣)  
قال ابن حجر ثقة ثبت حجة من كبار الفقهاء العباد (٤) وقال الشعبية  
ما رأينا مثله كان سيد الفقهاء مات سنة ١٣١ وله ثلاث وستون سنة (٥).  
٤ - ابو قلابة : هو عبدالله بن زيد بن عمر ويقال عامر بن ناهل بن مالك  
ابن عبيد بن علقمة بن سعد ابو قلابة الجرسي (٦) البصري احد الاعلام  
روى عن ثابت بن الضحاك الانصاري وأنس بن مالك الانصاري والنعمان  
ابن بشير وابي هريرة وآخرين وعنه ايوب ويحيى بن أبي كثير وعاصم  
الأحول وطائفة ذكره ابن سعد في الطبقة <sup>الثانية</sup> من اهل البصرة  
وقال كان ثقة كثير الحديث وكان ديوانه بالشام  
وقال ايوب كان والله من الفقهاء ذوى الالباب  
ما ادركت بهذا المصر رجلا كان اعلم بالقضاء من ابي قلابة -

---

(١) تهذيب التهذيب ٣٩٧/١ وما بعدها

(٢) هو عبدالله الفقيه انظر التهذيب ٣٠٦/١٠

(٣) الجرح والتمديد ٢٥٦/١/١

(٤) التقريب ٨٩/١

(٥) الكاشف ١٤٥/١ وانظر شذرات الذهب ١٨١/١

(٦) أبو قلابة بكسر القاف وخفة وبموحدة . المفضى ص ٢٠٥ الجرسي هذه

النسبة الى جرم وهي قبيلة وهو جرم بن ريان بن عمران بن الحاف

ابن قضاة . اللباب ٢٨٣/١ .

وقال العجلي بصرى تابعى ثقة وكان يحمل على علي ولم يروى عنه شيئا وقال عمر بن عبد العزيز لن تزالوا بخير يا اهل الشام ط دام فيكم هذا . وقال ابن سيرين قد علمنا ان ابا قلابة ثقة (١) وقال ابن حجر أبو قلابة ثقة فاضل كثير الارسال مات بالشام هربا من القضاء سنة اربع ومائة وقيل بعدها . (٢)

### درجة الحديث

الحديث فيه رجل مجهول وهو منقطع الاسناد وقد يكون ذلك الرجل غير ثقة والمبرة في الرواية بالثقة واليقين ولا حجة في المجهول ويقال فيه حديث منقطع فالذى قطع به الحاكم الحافظ ابو عبد الله وغيره من اهل الحديث ان ذلك لا يسمى مرسلا وان الارسال مخصوص بالتابعين بل ان كان من سقط ذكره قبل الوصول الى التابعى شخصا واحدا سمي منقطعا فحسب وان كان اكثر من واحد سمي معضلا ويسمى ايضا منقطعا . وقد صح مخرج هذا الحديث فان ابا قلابة قد روى هذا الحديث عن رجل عن قبيصة العامري وابو قلابة قد ادرك النعمان فروى هذا الخبر عنه ورواه ايضا عن اخر فحدث بكلتا روايتيه ونقول الحديث صحيح بمتابعات الصحيحة والشواهد كما سنأتى في التخريج . (٣)

---

(١) تهذيب التهذيب ٢٢٤/٥ وما بعدها

(٢) التقريب ٤١٧/١ وانظر الجرح والتمديد ٥٧/٢/٢

ميزان الاعتدال ٤٢٥/٢ شذرات الذهب ١٢٦/١

(٣) المحلى لابن حزم ١٤٤/٥ وانظر التقييد والايضاح ص ٧٠ وما بعدها

تدريب الراوى ١٩٥/١ وما بعدها .

الباءات الحثيث ص ٤٧

{ ٩ } حدثنا عبد الله حدثني أبي ثنا زيد بن الحباب ثنا عبد الوهاب الثقفي ثنا ايوب عن ابي قلابة عن النعمان بن بشير قال انكسفت الشمس على عهد رسول الله صلى الله عليه وسلم فخرج فكان يصل ركعتين ويسأل ويصل ركعتين ويسأل حتى انجلت فقال ان رجلا يزعمون ان الشمس والقمر اذا انكسف واحد منهما فانما ينكسفا لموت عظيم من العظما\* وليس كذلك ولكنهما خلقتان من خلق الله عز وجل فاذا تجلى الله عز وجل لشي\* من خلقه خشع له .

### بيان رجال الاسناد

١ - زيد بن الحباب (١) بن ريان ويقال رومان التميمي ابو الحسن العكلى الكوفى اهله من خراسان ورحل فى طلب العلم سكن الكوفة روى عن يونس ابن ابي اسحاق ويوسف بن سليمان المكى والثورى وخلق كثير . وعنه احمد واحمد بن منيع وعلى بن المدينى وغيرهم قال عبد الله بن احمد عن ابيه كان صاحب حديث كياسا قد رحل الى مصر وخراسان فى الحديث وما كان اصبره على الفقر وقد ضرب فى الحديث الى الاندلس وذكره ابن حبان فى الثقات وقال يخطى\* يعتبر حديثه اذا روى عن المشاهير واما روايته على الجاهيل ففيها المناكير وقال الدارقطنى ثقة<sup>(٢)</sup> وقال على بن المدينى ويحى ابن معين ثقة (٣) وقال البخارى سمع الثورى ومعاوية بن صالح (٤) وقال ابن حجر هو صدوق يخطى\* فى حديث الثورى (٥) وقال الذهبى لم يكن به بأس قد يهيم توفى سنة ٢٠٣ هـ (٦)

{ ٩ } المسند ٢٦٩/٤

(١) فى المفضى ( الحباب ) بمضمومة و خفة موحدة اولى و ( ريان ) بحفتوحة وشدة تحتية وبنون و ( رومان ) بضم وسكون واو وميم ونون و ( والعكلى ) فى لب اللباب بضم المهطة وسكون الكاف نسبة الى عكل بطن من تميم .  
المفضى ص ٦٩-١١٤

(٢) تهذيب التهذيب ٤٠٢/٣ وما بعدها (٣) الجرح والتعديل ٥٦٢/٢/١  
(٤) التاريخ الكبير ٣٩١/٢/١ (٥) التقريب ٢٧٣/١  
(٦) الكاشف ٣٣٧/١ وانظر شذرات الذهب ٦/٢



٢ - عبد الوهاب الثقفي ؛ هو عبد المجيد بن الصلت بن عبيد الله بن الحكم بن ابي العاص الثقفي (١) كنيته ابو محمد البصرى .

• روى عن حميد الطويل وايوب السخيتاني واخرين .  
وعنه الشافعى واحمد ويحيى وخلق (٢) وثقه المجلى (٣) وابن سمد (٤)  
وقال ابن معين وغيره ثقة ونقل ابن القطان عن ابن معين قال اخطط باخرة (٥)  
وقال الذهبي هو احد الاشراف مات سنة ١٩٤ وله ست وثمانون سنة (٦)  
ووثقه ابن حجر وقال تخير قبل موته بثلاث سنين (٧)

٣ - أيوب : هو ايوب بن تميم السخيتاني ثقة حافظ ثبت تقدم فى الحديث رقم (٨) .

٤ - ابو قلابة : هو عبد الله بن ابي زيد بن عمرو ثقة كثير الحديث تقدم فى الحديث رقم (٨) .

#### درجة الحديث

الحديث فيه زيد بن الحباب وهو صدوق يخطىء انما يخطىء فى حديث الثورى وهذا ليس منها والحديث صحيح بمطالباته الصحيحة كما سيأتى فى التخرىج .

---

(١) الثقفى : بفتح التاء المثناة والقاف والفاء - هذه النسبة الى ثقيف وهو ثقيف بن منبه بن بكر بن هوازن بن منصور بن عكرمة بن خصفة بن قيس بن عيلان وقيل ان اسم ثقيف قسى نزلوا الطائف وانتشروا فى البلاد فى الاسلام واشتهر بالنسبة اليهم من العلماء ابو محمد عبد الوهاب الثقفى هذا . الباب ٢٤٠/١

(٢) تهذيب التهذيب ٤٤٩/٦ (٣) الثقات ل ٣٨  
(٤) الطبقات ٤٤/٢/٧ (٥) ميزان الاعتدال ٦٨١/٢  
(٦) الكاشف ٢٢١/٢ وانظر الجرح والتمديد ٧١/٦ تذكرة الحفاظ ٣٢١/١  
التاريخ الكبير ٩٧/٢/٣ ، شذرات الذهب ٣٤٠/١  
(٧) التقريب ٥٢٨/١

(١٠) حدثنا عبدالله حدثني ابي ثنا وكيع ثنا سفيان عن عاصم الاحول  
عن ابي قلابة عن النعمان بن بشير ان رسول الله صلى الله عليه وسلم صلى  
في كسوف الشمس نحو من صلاتكم يركع ويسجد .

### بيان رجال الاسناد

١ - وكيع : هو وكيع بن الجراح بن طيخ الرواسي (١) ابو سفيان  
الكوفي روى عن ابيه والاعمش وزكريا بن ابي زائدة وسفيان الثوري وشعبة  
 وغيرهم وعنه شيخه سفيان الثوري وعبد الرحمن بن مهدي واحمد واخرون .  
 قال عبدالله بن احمد بن حنبل سمعت ابي يقول كان وكيع مطبوع الحفظ  
 كان حافظا قال علي بن المديني اوشق اصحاب الثوري يحيى القطان وعبد  
 الرحمن بن مهدي ووكيع بن الجراح هو<sup>١</sup> من الثقات (٢)  
 قال النووي اجمعوا على جلالته وعلمه وحفظه واتقانه وورعه وصلاحه  
 وعبادته وتوثيقه (٣) وقال ابن حجر ثقة حافظ عابد مات في اخر سنة  
 ست او اول سنة سبع و تسعين ومائة وله سبعون سنة وقد روى له الجماعة .  
 (٤)

---

(١٠) المسند ٢٧١/٤

(١) بضم الراء وفتح الواو المهموزة نسبة الى رؤاس وهو الحارث بن كلاب

ابن ربيعة بن عامر بن صعصعة بن قيس عيلان . اللباب ٤٠/٢

(٢) الجرح والتمديد ٣٧/٢/٤ وما بعدها

(٣) تهذيب الأسماء واللغات ١٤٥/٢/١

(٤) تقريب التهذيب ٣٣١/٢ وانظر التهذيب ١٢٣/١١ تذكرة الحفاظ

٣٠٨/١ طبقات خليفة ١٧٠ ، التاريخ الكبير ١٧٩/٢/٤ ،

شذرات الذهب ٣٤٩/١

٢ - سفيان : هو سفيان بن سعيد بن مسروق الثوري (١) أحد الاعلام  
علماء وزهدا .

روى عن ابيه وعبد الملك بن عمير وعاصم الاحول وغيرهم وعنه خلق لا يحصون  
منهم يحيى بن سعيد القطان وعبدالله بن وهيب ووكيع  
 وغيرهم .

قال شعبة وابن عيينة وابن معين وغير واحد من العلماء سفيان امير المؤمنين  
في الحديث .

وقال ابن المبارك كتب عن الف ومائة شيخ ما كتب عن افضل من سفيان .  
كان يحيى بن معين لا يقدم على سفيان في زمانه احدا في الفقه والحديث  
والزهد وكل شئ (٢) .

وقال النسائي هو اجل من ان يقال فيه ثقة وهو احد لا ثقة الذين ارجوا ان  
يكون الله من جعل المحققين اماما .

وقال ابن حجر ثقة حافظ فقيه عابد امام حجة وكان ربما دلس وليد سطة  
٩٧ هـ مات سنة ١٦١ هـ (٣)

---

(١) نسبة الى ثور بن عبد مناة بن اذ وقيل هو من ثور همدان . الكاشف

٣٧٨/١ .

(٢) التاريخ الكبير ٩٦/٣

(٣) وانظر تهذيب التهذيب ١١١/٤

الجرح والتمديد ٢٢٢/١/٢

الكاشف ٣٧٨/١ .

تقريب التهذيب ٣١١/١ .

تذكرة الحفاظ ٢٠٣/١ .

طبقات المدلسين ص ٧٠ ، شذرات الذهب ٢٥٠/١

٣ - عاصم الاحول : هو عاصم بن سليمان الاحول كنيته ابو عبد الرحمن  
المصرى مولى بنى تميم ويقال مولى عثمان ويقال آل زياد .  
روى عن انس وعمر بن سلمة الجرمي وابى قلابه واخرين وعنه شعبية  
والسفيانان وحماد بن زيد وجماعة .

قال سفيان ادركت حفاظ الناس اربعة وفي رواية ثلاثة وقال عبد الرحمن بن  
مهدي كان من حفاظ اصحابه وقال احمد شيخ ثقة من الحفاظ للحديث  
وقال ابن معين ثقة وذكره ابن حبان في الثقات وقال الدارقطني هو اثبت  
من عاصم بن ابى النجود (١)

وقال ابن حجر عاصم الاحول ثقة لم يتكلم فيه الا القطان وكأنه بسبب  
دخوله في الولاية (٢) قيل لا حمد بن حنبل ان يحس القطان يتكلم فيه  
فصحب وقال ابن سعد وقد احتج به الجماعة (٣) مات سنة ١٤٢ هـ .

٤ - ابو قلابه هو عبد الله بن زيد ثقة كثير الحديث تقدم في الحديث رقم  
(٨)

#### درجة الحديث

رجالهم ثقات والحديث صحيح .

---

(١) تهذيب التهذيب ٤٢/٥ وانظر ايضا الجرح والتعديل ٣٤٣/٦

ميزان الاعتدال ٣٥٠/٢ ،

الكشاف ٤٩/٢

شذرات الذهب ٢١٠/١ ،

(٢) تقريب التهذيب ٣٨٤/١

(٣) هدي الساري ص ٤١١

{ ١١ } حدثنا عبد الله حدثني أبي ثنا محمد بن جعفر ثنا شعبة وثنا  
حجاج أنا شعبة عن عاصم الأجلع عن أبي قلابة عن النعمان بن بشير  
قال انكسفت الشمس على عهد رسول الله صلى الله عليه وسلم فصلى وكان  
رسول الله صلى الله عليه وسلم يركع ويسجد قال حجاج مثل صلاتنا .

### بيان رجال الاسناد

١ - محمد بن جعفر احد الاثبات المتقين في الحديث تقدم في الحديث  
رقم (٧)

٢ - شعبة : هو شعبة بن الحجاج ثقة حافظ ثبت تقدم في الحديث  
رقم (٦) .

٣ - حجاج : هو حجاج بن ارطاة بن ثور بن هبيرة النخعي . (١)  
ابو ارطاة الكوفي القاضي روى عن الشعبي حديثا واحدا وهو سماك بن  
حرب ويحيى بن كثير وجماعة . وعنه شعبة والثوري والحمادان وغيرهم قال  
ابن عيينة سمعت ابن ابي نجيح يقول ما جاءنا مثله يعني للحجاج بن  
ارطاة . وقال الثوري عليكم به فانه ما بقي احد اعرف بما يخرج من رأسه  
منه وقال العجلي كان فقيها وكان احد مفتي الكوفة وكان جازا الحديث  
الا انه صاحب ارسال وكان يرسل عن يحيى بن ابي كثير ومكحول وقال ابن  
عدي عاب الناس عليه تدليسه عن الزهري وغيره ربما اخطأ في بعض  
الروايات فأما يعتمد الكذب فلا وهو ممن يكتسب حديثه (٢)  
وقال الامام الرازي لم يسمع حجاج من الزهري شيئا (٣) =

---

{ ١١ } المسند ٢٧٧/٤

(١) بفتح النون والخاء نسبة الى النخع وهي قبيلة من مذحج واسم النخع جسر

من عمرو بن علة وقيل له النخع لانه انتزع من قومه اى بعد عنهم . اللباب

٣٠٤/٣ وانظر المعنى ص ٨١ .

(٢) تهذيب التهذيب ١٩٦/٢ وما بعدها

(٣) كتاب المراسيل ص ٤٧

وقال احمد كان من الحفاظ وقال ابن معين : ليس بالقوى وهو صدوق مدلس

وقال عبدالله بن احمد : حدثنا ابي سمعت يحيى يذكر ان حجاجا لم ير

الزهري وكان سىء الرأى فيه جدا ما رأيت اسوأ رأيا فى احد منه فى حجاج

وابن اسحاق ، وليث ، وهمام ، لا نستطيع ان نراجعه فيهم .

وقال النسائى ليس بالقوى . وقال الدارقطنى وغيره : لا يحتج به ، تركه ابن

المبارك ويحى القطان وابن مهدى وابن معين واحمد كذا قال ابن حبان

وهذا القول فيه مجاوزة (١)

وقال الذهبى هو أحد الأعلام على لين فيه وقال ابو حاتم صدوق يدلس

اذا قال : ثنا فهو صالح (٢)

قال ابن حجر هو أحد الفقهاء صدوق كثير الخطأ والتدليس مات سنة ١٤٥هـ (٣)

٤ - شعبة : هو شعبة بن الحجاج ثقة حافظ ثبت تقدم فى الحديث

رقم (٦)

٥ - عاصم الأحول : هو عاصم بن سليمان الاحول ثقة ثبت تقدم فى

الحديث رقم (١٠)

٦ - ابو قلابة : هو عبدالله بن زيد ثقة كثير الحديث تقدم فى الحديث

رقم (٨)

### درجة الحديث

الحديث فيه حجاج بن ارطأة وهو صدوق كثير الخطأ والتدليس وبقية رجال

الاسناد ثقات والحديث صحيح بمتابعاته الصحيحة والشواهد كما سيأتى

فى التخرىج .

---

(١) ميزان الاعتدال ٤٥٨/١ وما بعدها (٢) الكاشف ٢٠٥/١

(٣) تقريب التهذيب ١٥٢/١ وانظر التاريخ الكبير ٣٧٨/٢/١

ديوان الضعفاء للذهبي ص ٥١ والمجروحين ٢٢٥/١ ، تاريخ يحيى

ابن معين ١٠٠/٢

### تخريج الحديث

الحديث رواه الامام احمد رحمه الله من طريق عفان عن عبد الوارث ومن طريق زيد بن الحباب عن عبد الوهاب كلاهما عن ايوب عن ابي قلابة عن النعمان ابن بشير الحديث رقم ٨ ، ٩  
ومن طريق وكيع عن سفيان ومن طريق محمد بن جعفر وحجاج عن شعبة كلاهما عن عاصم الأُحول عن ابي قلابة عن النعمان بن بشير الحديث رقم ( ١٠ ، ١١ ) احاديث الأربعة رقم ( ٨ ، ٩ ، ١٠ ، ١١ ) لم أقف على من خرجهم عند غير احمد والظاهر انه تفرد بالأسانيد المذكورة اعلاه .

أما حديث عفان عن عبد الوارث عن ايوب عن ابي قلابة عن النعمان بن بشير الحديث رقم ( ٨ ) ذكره الحافظ بن كثير . ( ١ )  
ويوجد لأحاديث احمد متابعات منها ما أخرجه ابو داود ( ٢ ) من طريق عبد الوارث البصرى والطحاوى ( ٣ ) من طريق عبدالله بن عمرو كلاهما عن ايوب عن ابي قلابة عن النعمان بن بشير الحديث رقم ( ٨ ، ٩ ) ،  
ولفظه عند ابي داود مختصر ( قال كسفت الشمس على عهد النبي صلى الله عليه وسلم فجعل يصلى ركعتين ركعتين ويسأل عنها حتى انجلت ) وعند الطحاوى بنحو لفظ المسند .

- 
- ( ١ ) جامع المسانيد والسنن ص ١٢ من مرويات النعمان  
( ٢ ) سنن ابي داود ٥٦/٤ ( عون المعبود ) فى الصلاة ، باب من قال  
يركع ركعتين .  
( ٣ ) شرح معانى الآثار ٣٣٠/١ فى الصلاة ، باب الكسوف كيف

و حديث عاصم الأحول عن أبي قلابة عن النعمان أخرجه الطحاوي (١)  
من طريق شريك وسنين .

والنسائي (٢) من طريق الحسن بن صالح كلاهما عن عاصم الأحول عن

أبي قلابة عن النعمان بن بشير الحديث رقم (١٠، ١١) .

و حديث شعبة عن عاصم الأحول أخرجه الطيالسي (٣) والطحاوي (١) من

طريق سميد بن عامر كلاهما عن شعبة عن عاصم الأحول عن أبي قلابة

عن النعمان بن بشير الحديث رقم (١١) .

ولفظه عند الطحاوي ( ان النبي صلى الله عليه وسلم كان يصلي في كسوف

الشمس كما تصلون ركعة وسجدتين )

والرواية الثانية له ( ان النبي صلى الله عليه وسلم صلى في الكسوف نحواً

من صلاة تكم هذه يركع ويسجد ) .

ولفظه عند النسائي ( ان رسول الله صلى الله عليه وسلم صلى حين انكسفت

الشمس مثلاً صلاتاً يركع ويسجد )

ولفظه عند الطيالسي ( انه صلى في الكسوف نحواً من صلاة تكم يركع

ويسجد مرتين ) .

وللحديث متابعات :

أولاً : من حديث قتادة عن أبي قلابة عن النعمان أخرجه الحاكم (٤)

والنسائي (٢) كلاهما من طريق معاذ بن هشام عنه عن أبي قلابة عن النعمان

ابن بشير بنحوه وقال الحاكم هذا حديث صحيح على شرط الشيخين ولم

يخرجاه بهذا اللفظ .

---

(١) شرح معاني الآثار ١/٣٣٠ في الصلاة ، باب صلاة الكسوف كيف هي ؟

(٢) النسائي ٣/١٤٥ في الكسوف ، باب كيف صلاة الكسوف

(٣) المسند ( منحة المعبود ) ١/١٤٨ باب من روى انها ركعتان .

(٤) المستدرک ١/٣٣٢ في الكسوف .



ثانياً : من حديث خالد الحذاء عن ابي قلابة اخبره ابن ماجه ( ١ )  
وابن خزيمة ( ٢ ) والنسائي ( ٣ ) والبيهقي ( ٤ ) وابن حزم ( ٥ ) والشافعي ( ٦ )  
كلهم من طريق عبد الوهاب عن خالد الحذاء عن ابي قلابة عن النعمان بن  
بشير .

وفيه عند البيهقي وابن حزم والنسائي زيادة ( فاذا رأيتم ذلك فصلوا كأهت  
صلاة صليتموها من المكتوبة )

وقال الامام البيهقي : هذا مرسل ابو قلابة لم يسمعه من النعمان بن  
بشير انما رواه عن رجل عن النعمان وليس فيه هذه اللفظة الاخيرة وأورد  
أئمة الاخرين بنحو اللفظ المسند .

ثالثاً : حديث الحسن عن النعمان . اخبره البيهقي ( ٧ ) والنسائي ( ٨ )

كلاهما من طريق قتادة عنه عن النعمان بن بشير وفيه عند البيهقي والنسائي  
لفظه ( ولكهما خلقتان من خلق الله عز وجل ويحدث في خلقه ما يشاء  
فأيهما انخسف فصلوا حتى ينجلي او يحدث الله عز وجل امرا )  
وقال هذا اشبه ما يكون محفوظا وقد قيل عن ابي قلابة عن قبصة الهلالي .

---

( ١ ) ابن ماجه ٤٠١/١ في اقامة الصلاة والسنة فيها باب ما جاء في الاستسقاء

( ٢ ) صحيح ابن خزيمة ٣٢٩/٢ في الصلاة ، باب ذكر علة لما تنكسف  
الشمس اذا انكسفت .

( ٣ ) النسائي ١٤٥/٣ في الكسوف ، باب كيف صلاة الكسوف

( ٤ ) سنن الكبرى ٣٣٢/٣ في صلاة الكسوف ، باب من صلى في الكسوف  
ركعتين .

( ٥ ) المحلى ١٤٤/٥ في احكام صلاة الكسوف

( ٦ ) مسند الشافعي ١٨١/١

( ٧ ) سنن الكبرى ٣٣٣/٣ ، ٣٣٤٠

( ٨ ) النسائي ١٥٤/٣

وللهديث شواهد :

- منها حديث المفيرة بن شعبة رضى الله عنه ما اخرجه البخارى (١)  
ومسلم (٢) والطحاوى (٣) والطيالسى (٤)  
لفظه عند البخارى ( كسفت الشمس على عهد رسول الله صلى الله عليه وسلم  
يوم مات ابراهيم فقال الناس : كسفت الشمس لموت ابراهيم ، فقال صلى  
الله عليه وسلم : ان الشمس والقمر لا ينكسفان لموت احد ولا لحياته فاذا  
رأيتم فصلوا أو ادعوا الله ) . وفيه عند مسلم لفظة ( وصلوا حتى ينكسف ) .  
ويشهد له ايضا حديث ابى بكر رضى الله عنه اخرجه البخارى (١)  
والطحاوى (٣) والنسائى (٥) والطيالسى (٦) وابن خزيمة (٧) لفظه عند  
البخارى ( كنا عند رسول الله صلى الله عليه وسلم فانكسف الشمس فقام  
النبي صلى الله عليه وسلم يجرد رءوسه حتى دخل المسجد فدخلنا فصلى بنا  
ركعتين حتى انجلت الشمس فقال صلى الله عليه وسلم ان الشمس والقمر  
لا ينكسفان لموت أحد فاذا رأيتوهما فصلوا وادعوا حتى يكشف ما بكم ) .  
وذكره الطيالسى مختصرا قال ( ان رسول الله صلى الله عليه وسلم صلى  
صلاة الكسوف ركعتين ) وأورده النسائى بنحو لفظ البخارى وزاد ابن  
خزيمة لفظة ( ولات (٨) اليه الناس فصلى ركعتين كما تصلون فلما كشف  
عنها خطبنا ) .

(١) البخارى ٥٢٦/١ فى الكسوف ٥٣٦

(٢) مسلم ٢١٨/٦ فى الكسوف

(٣) شرح معانى الآثار ١/٣٣٠ باب صلاة الكسوف كيف هي ؟

(٤) مسند الطيالسى ١/١٤٧ الحديث رقم ٢١٣

(٥) النسائى ٣/١٥٢ باب الامر بالدعاء فى الكسوف .

(٦) المسند ١/١٤٨ الحديث رقم ٢١٦

(٧) صحيح ابن خزيمة ٢/٣١٠ الحديث رقم ١٣٧٤

(٨) لات اليه الناس : أى اجتمعوا حوله . يقال لات به يلوت والآت بمعنى .



### ما يستفاد من الحديث

الكسوف لغة : التغير الى السواد ومنه كسف وجهه وكسفت الشمس اسودت  
وزهب شعاعها . والمشهور في استعمال الفقهاء ان الكسوف للشمس والخسوف  
للقمر واختاره ثعلب وذكره الجوهري انه افصح وقيل يتعين ذلك وقال الحافظ  
ابن حجر :

ولا شك ان مدلول الكسوف لغة غير مدلول الخسوف لأن الكسوف التغير  
الى سواد والخسوف النقصان .

قوله صلى الله عليه وسلم ( ان اناسا من اهل الجاهلية يقولون او يزعمون  
ان الشمس والقمر اذا انكسف واحد منهما فانما ينكسف لموت عظيم من  
عظماة اهل الارض . . . الحديث ) وفي رواية ابن حبان :

( فقال الناس : انما كسفت لموت ابراهيم ) الحديث فيه ابطال كل ذلك قال  
الخطابي : كانوا في الجاهلية يعتقدون ان الكسوف يوجب حدوث تغير  
في الارض من موت او ضرر فأعلم النبي صلى الله عليه وسلم انه اعتقاد  
باطل . وان الشمس والقمر خلقا ن مسخران لله ليس لهما سلطان في  
غيرهما ولا قدرة على الدفع عن انفسهما وفي حديث عائشة رضي الله عنها  
( يا أمة محمد لو تعلمون ما اعلم لضحكتم قليلا ولبكيتم كثيرا ) يستفاد من  
الزجر عن كثرة الضحك **والحث على كثرة البكاء** والتحقق بما سيصير اليه المرء  
من الموت والفناء والاعتبار بآيات الله تعالى .

ويستفاد من حكمة وقوع الكسوف تبين انموذج ما سيقع في القيامة وصورة  
عقاب من لم يذنب ، والتنبه على سلوك طريق الخوف مع الرجاء لوقوع الكسوف  
بالكواكب ثم كشف ذلك عنه ليكون المؤمن من ربه على خوف ورجاء .  
وفي الكسوف اشارة الى تقبيح رأى من يعبد الشمس او القمر  
وهمل بعضهم الأمر في قوله تعالى :

( لا تسجدوا للشمس ولا للقمر واسجدوا لله الذي خلقهن ) ( ١ )

على صلاة الكسوف لأنه الوقت الذي يناسب الاعراض عن عبادتهما لهما  
يظهر فيهما من التفسير والنقص المنزه عنه المعبود جل وعلا سبحانه  
وتعالى .

أما مشروعية صلاة الكسوف امر متفق عليه ، لكن اختلفوا في الحكم وفي الصفة  
فالجمهور على انها سنة مؤكدة وصريح ابو عوانة بوجوبها .  
أقوال الفقهاء في حكم صلاة الكسوف :

اتفقوا على ان صلاة كسوف الشمس سنة مؤكدة يسن لها الجماعة . وهن  
عن مالك انه اجراها مجرى الجمعة .  
ونقل الزين المنير عن ابي حنيفة انه اوجبها .  
اختلف العلماء في كيفيتها كما يلي :

قال مالك والشافعي واحمد : انها ركعتان في كل ركعة ركوعان يطيل  
في الأولى منهما القراءة على نحو سورة البقرة ثم يطيل في الركوع والسجود  
مناسبا في ذلك النظير في كل بالاضافة الى ما قبله ، ليتوخى بالفراغ  
منها حالة التجلي وقال ابو حنيفة صفتها كصلاتها هذه في ركعتي النافلة  
في كل ركعة ركوع واحد ثم يدعو بعدها حتى تتجلى والله اعلم . (١)

(١) انظر المصادر التالية :

فتح الباري ٥٢٧/٢ وما بعدها نيل الاوطار ٣٧٠/٣ وما بعدها  
شرح فتح القدير ٥٢/٣ وما بعده ، المغني لابن قدامة ٤٢٠/٢  
المقتع لابن قدامة ٢٦٢/١ وما بعده  
المجموع شرح المذهب ٥٠/٥ وما بعده الروض المربع شرح زاد  
المستقنع ٥٢٤/٣ وما بعده  
الافصاح لابن هبيرة ١٧٨/١

### باب فضل الصف الأول

( ١٢ ) حدثنا عبدالله حدثني ابي ثنا زيد بن الحباب حدثني حسين ابن واقد حدثني سماك بن حرب عن النعمان بن بشير قال سمعت النبي صلى الله عليه وسلم يقول ان الله عز وجل وملائكته يصلون ( ١ ) على الصف الأول او الصفوف الأولى .

### بيان رجال الاسناد

- ١ - زيد بن الحباب صدوق يخطى\* تقدم في الحديث رقم ( ٩ )
- ٢ - حسين بن واقد المروزي ( ٢ )

( ١٢ ) { المسند ٢٦٩/٤

( ١ ) الصلاة والصلوات وهى العبادة المخصوصة واصلمها فى اللغة الدعاء فسميت ببعض اجزائها وقيل اصلها فى اللغة التعظيم وسميت به العبادة المخصوصة صلاة لما فيها من تعظيم الرب تعالى وقوله فى التشهد الصلوات لله : اى الأُدعية التى يراد بها تعظيم الله تعالى هو مستحقها لا تليق بأحد سواه .  
وأما قولنا : اللهم صل على محمد فمعناه : عظمة فى الدنيا باعلاء ذكره واظهار دعوته وابقاء شريعته وفى الاخرة بتشفيعه فى أمته  
وتضعيف اجره ومثوبته . النهاية ٥٠/٣  
وقال محمد بن ابي بكر الصلاة الدعاء والصلاة من الله الرحمة . مختار

الصحاح ص ٣٦٨

( ٢ ) بفتح الميم وسكون الراء وفتح الواو وفى اخرها زاي - هذه النسبة الى مرو الشاهجان وبيغداد درب يقال له درب المروزي اى محلة المروزة .

اللباب ١٩٩/٣ .

أبو عبدالله قاضي مرو (١) مولى عبدالله بن عامر بن كريس .

روى عن عبدالله بن بريدة وثابت البناني وعبدالله بن انس وايوب السخيتاني وغيرهم .

وعنه الأعمش وهو أكبر منه وزيد بن الحباب وعبدالله بن المبارك وغيرهم .

قال ابو زرعة والنسائي ليس به بأس وقال ابن حبان كان على قضاء مرو وكان

من خيار الناس وربما اخطأ في الروايات . وجزم ابن حبان في الثقات بالاول

وكناه ابا على وكذا كناه البخاري وابو حاتم والدارقطني وكذا ذكره مسلم

والنسائي والحاكم وابو احمد وغيرهم (٢) وثقه ابن معين وغيره (٣)

وسئل ابو زرعة عن حسين بن واقد قال : ليس به بأس (٤)

وقال ابن المبارك من مثله (٥) وقال ابن حجر ثقة له أوهام مات سنة

تسع ويقال سبع وخمسين ومائة (٦)

---

(١) هي مرو الشاهجان هذه مرو العظمى أشهر مدن خراسان وقصبتها  
وبين مرو ونسبور سبعون فرسخا . أما لفظ مرو بالعربية الحجارة  
البيض التي يقتدح بها الا ان هذا عربي ومرو ما زالت عجمية ثم لم  
أربها من هذه الحجارة شيئا البتة وأما شاهجان فهي فارسية  
معناها نفس السلطان لأن الجان هي النفس او الروح والشاه  
هو السلطان سميت بذلك لجلالتها عندهم . انظر معجم البلدان

١١٢/٥ - ١١٣

(٢) تهذيب التهذيب ٣٧٣/٢ وما بعدها

(٣) ميزان الاعتدال ٥٤٩/١

(٤) الجرح والتعديل ٦٦/٢/١

(٥) الكاشف ٢٣٥/١

(٦) التقريب ١٨٠/١ وانظر التاريخ يحيى بن معين ١١٩/٢

٣ - سماك بن حرب : هو سماك بكسر أوله و تخفيف الميم ، ابن حرب ابن اوس بن خالد الذهلي (١) البكري (٢) الكوفي كنيته ابوالمخيرة .  
روى عن جابر بن سمرة والنعمان بن بشير وانس بن مالك والشعبي وجماعة وعنه ابنه سعيد واسماعيل بن ابي خالد والشعبة والثوري وغيرهم قال صالح <sup>بن</sup> أحمد عن ابيه سماك اصح حديثا من عبدالمك بن عمير وقال المعجلي بكري جائز الحديث الا انه كان في حديث عكرمة ربما وصل الشئ<sup>ء</sup> وكان الثوري يضعفه بعض الضعف .

قال ابو حاتم صدوق ثقة وهو كما قال احمد وقال النسائي ليس به بأس وفي حديثه شئ<sup>ء</sup> وقال ابن حبان في الثقات يخطئ كثيرا (٣)  
قال عبدالرحمن سألت ابي عن سماك بن حرب فقال : صدوق ثقة (٤)  
وقال الذهبي ثقة ساء حفظه وقال ابن المبارك ضعيف الحديث وكان شعبية يضعفه وقواه جماعة (٥) وقال يحيى بن معين هو احب الي من ابراهيم بن مهاجر ورأى انس بن مالك ووثقه (٦)  
وقال المعجلي جائز الحديث . وقال ابن المديني : روايته عن عكرمة مضطربة وقال يعقوب بن شيبة ليس من المثبتين (٧) وقال ابن حجر صدوق وقد تفرغ باخرة فكان ربما يلحق ما تسنة ثلاث وعشرين ومائة (٨) .

#### درجة الحديث

في اسناد الحديث زيد بن الحباب وهو صدوق يخطئ<sup>ء</sup> وفيه سماك بن حرب وهو صدوق ايضا و تفرغ باخرة والحديث حسن بشواهد<sup>ه</sup> وقد ارمز له السيوطي بذلك<sup>(٩)</sup>.

- 
- (١) نسبة الى زهل بن معاوية بن الحارث بن معاوية بن ثور بن مرتع بطن من كندة . اللباب ١/٥٣٦  
(٢) بفتح الباء الموحدة وسكون الكاف وفي اخرها الراء - هذه النسبة الى جماعة ممن اسهم ابو بكر وبكر فأما الأول فأبو بكر الصديق رضي الله عنه واما الثاني فبكر ابن وائل انظر اللباب ١/١٧٠  
(٣) تهذيب التهذيب ٤/٢٣٢ وما بعدها (٤) الجرح والتعديل ٢/٢٧٩  
(٥) الكاشف ١/٤٠٣ (٦) التاريخ يحيى بن معين ٢/٢٣٩  
(٧) ميزان الاعتدال ٢/٢٣٣ (٨) التقريب ١/٣٣٢ (٩) الجامع الصغير ٣



تخريج الحديث

الحديث رواه الامام احمد رحمه الله من طريق زيد بن الحباب عن حسين بن واقد عن سماك بن حرب عن النعمان بن بشير الحديث رقم (١٢) فالحديث اخرجه البزار (١) من طريق علي بن الحسن بن شقيق عن حسين بن واقد عن سماك بن حرب عن النعمان بن بشير بهذا الاسناد مثله .  
وأورده الهيثمي (٢) وقال رواه احمد والبزار ورجاله ثقات .  
ونذكره الحافظ بن كثير . (٣)

وللحديث شواهد

يشهد له حديث البراء بن عازب رضى الله عنه اخرجه ابن ماجه (٤)  
وأبو داود (٥) والبيهقي (٦) والدارمي (٧) وابونعيم (٨) وابو  
خزيمة (٩) كلهم اوردوا بهذا اللفظ ( ان الله وملائكته يصلون على الصفا الاول )  
وهو لفظ المسند والزيادة فى المسند ( او الصفوف الاولى )

- 
- (١) كشف الاستار ٢٤٧/١ فى الصلاة باب فضل الصفا الاول
  - (٢) مجمع الزوائد ٩١/٢ باب فى الصفا الاول
  - (٣) جامع المسانيد والسنن ص ٤ من مرويات النعمان
  - (٤) سنن ابن ماجه ٣١٩/١ فى الصلاة باب فضل <sup>الصف</sup> المقدم
  - (٥) سنن ابى داود ( عون المعبود ) ٣٦٤/٣ فى الصلاة باب تسوية الصفوف .
  - (٦) شرح السنة ٣١/٣ فى الصلاة ، باب فضل الصفا الاول
  - (٧) سنن الدارمي ٢٨٩/١ فى الصلاة ، باب فضل من يصل الصفا فى الصلاة .
  - (٨) حلية الاولياء ٢٧/٥
  - (٩) الصحيح ٢٦/٣ فى الصلاة باب ذكر صلوات الرب وملائكته على واصل الصفا الاول .

وفيه عند ابو نعيم الزيادة ( من منح المنحة لمن او اهدى زقاقا (٢) كان له مثل عتق رقبة قال وكان رسول الله صلى الله عليه وسلم يقول : ان الله وملائكته يصلون على الصفوف الاولى وكان رسول الله صلى الله عليه وسلم يسمح مناكبهم بصدورهم اذا قام في الصلاة ويقول : استووا ولا تختلفوا فيختلف قلوبكم ، وكان رسول الله صلى الله عليه وسلم يقول : زينوا القرآن باصواتكم . وقال ابو نعيم رواه الجهم الغفير عن طلحة بن مصرف (٣) وجاء عند ابن خزيمة بزيادة ( زينوا القرآن باصواتكم ) وقال حسبه قال : ويشهد لحديث النعمان ايضا حديث عبد الرحمن بن عوف عن ابيه رضى الله عنه اخرجه ابن ماجه (٤) ويشهد كذلك حديث جابر رضى الله عنه (٥) رواه البزار وفيه عبد الله بن محمد بن عقيل وفيه كلام وقد وثقه جماعة .

وحديث ابى امامة (٦) لفظه ( ان الله وملائكته يصلون على الصف الاول قالوا يا رسول الله وعلى الثانى قال ان الله وملائكته يصلون على الصف الاول قالوا يا رسول الله وعلى الصف الثانى قال وعلى الصف الثانى وقال رسول الله صلى الله عليه وسلم سوا صفوفكم وحاذوا بين مناكبكم ولينوا في ايدى اخوانكم وسددوا الخلل فان الشيطان يدخل فيما بينكم بمنزلة الحذف - يعنى اولاد الضأن الصفار . رواه احمد والطبرانى فى الكبير ورجال احمد موثوقون .

- 
- (١) المنحة عند العرب على معنيين : احدهما ان يعطى الرجل صاحبه صلة فتكون له ، والاخرى ان يمنحه شاة او ناقة ينتفع بلبنها ووبرها زمانا ثم يردها . النهاية ٣٦٤/٤
- (٢) الزقاق بالضم ، يريد من دل الضال او الاعى على طريقه وقيل اراد به من تصدق بزقاق من النخل وهى السكة منها والاول اشبه لان هدى من الهدية لا من الهدية . النهاية ٣٠٦/٢
- (٣) طلحة بن مصرف يضم فكسر مع التشديد كما فى المثنى ص ٢٣٢ بن عمرو ابن كعب الكوفى قال ابن حجر ثقة قارى فاضل مات سنة ١٢ او بعدها التقريب ٣٨٠/١
- (٤) سنن ابن ماجه ٣١٩/١ فى الصلاة ، باب فضل الصف المقدم .
- (٥) مجمع الزوائد ٩٢/٢ (٦) مجمع الزوائد ٩١/٢

ما يستفاد من الحديث

الحديث فيه ان الله تعالى وملائكته يصلون على الصف الاول وقد تقدم الكلام على ان الصلاة من الله تعالى والمراد به الرحمة واعلم ان الصف الممدوح الذي وردت الاحاديث بفضلته هو الصف الاول الذي يلي الامام سواء جاء صاحبه متقدما او متأخرا وسواء تخلله مقصورة ونحوها ام لا هذا هو الصحيح الذي يقتضيه ظواهر الاحاديث وصرح به المحققون وقال طائفة من العلماء بأن الصف الاول هو المتصل من طرف المسجد الى طرفه لا يتخلله مقصورة ونحوها فان تخلل الذي يلي الامام شيء فليس بأول بل الأول ما لا يتخلله شيء وان تأخر وقيل الصف الأول عبارة عن مجيء الانسان الى المسجد اولا وان صلى في صف متأخر .

قال الامام النووي رحمه الله هذان قولان غلط صريح وانما اذكره ومثله لانه على بطلانه لثلاثا يفتر به والله اعلم .

أما ان تباعد الصف الأول عن الامام ففيه نظروا ان كان لا حائل بينهما وكانت الصلاة في المسجد وهو عالم بصلاة الامام صحت الصلاة لأن كل موضع من المسجد موضع الجماعة وان كان في غير المسجد فان كان بينه وبين الامام مسافة بعيدة لم تصح صلاته فان كانت مسافة قريبة صحت صلاته والله اعلم بالصواب . ( ١ )

---

( ١ ) مسلم بشرح النووي ١٦٠ / ٤ المجموع شرح المهدب ١٧٤ / ٤

باب تسوية الصفوف عند الاقامة وبعدها

( ١٣ ) حدثنا عبدالله حدثني ابي ثنا وكيع ثنا مسعر عن سماك بن حرب عن النعمان بن بشير قال كان رسول الله صلى الله عليه وسلم يسوى بين الصفوف كما تسوى القداح (١) او الرماح .

بيان رجال الاسناد

- ١ - وكيع : هو وكيع بن جراح ثقة تقدم في الحديث رقم ( ١٠ )
- ٢ - مسعر : هو مسعر بن كداح بكسر اوله و تخفيف ثانيه ابن ظهير الهلالي (٢) كنيته ابو سلمة الكوفي . وثقه العجلي واحمد وابن معين وابن ابي حاتم وقال ابن عمار مسعر حجة ومن بالكوفة مثله (٣)
- وقال سفيان بن عيينة كان مسعر عندنا من معادن الصدق . وقال هشام الدستوائي ما رأيت مثله كان من أثبت الناس . وقال احمد بن حنبل كان مسعر ثقة خيار حديثه حديث اهل الصدق وسئل ابو زرعة عن مسعر فقال كوفى ثقة (٤) وقال القطان : ما رأيت مثله وقال شعبة : كما نسميه المصحف من اتقانه (٥) . وقال ابن حجر ثقة ثبت فاضل مات سنة ثلاث او خمس وخمسين ومائة . (٦)

٣ - سماك بن حرب صدوق تغير باخرة فكان ربما دلس يلحق تقدم في الحديث رقم ( ١٢ )

درجة الحديث

الحديث فيه سماك بن حرب وهو صدوق و تغير باخرة فكان ربما دلس وبقية رجال الاسناد ثقات والحديث صحيح بمتابعاته الصحيحة والحديث مروى في الصحيحين كما سيأتى في التخریج .

( ١٣ ) المسند ٢٧٠ / ٤

( ١ ) القدح بالكسر هو السهم الذى كانوا يستقسمون به او الذى يرمى به عن

القوس . النهاية ٢٠ / ٤

( ٢ ) بكسر الهاء هذه النسبة الى هلال بن عامر بن صعصعة بن معاوية بن بكر ابن هوازن وقيل نسبة الى هلال بن ربيعة بن زيد مائة بن عوف بن سعد بن

الخزرج بن تميم بن النمر بن قاسط بطن من النمر . اللباب ٣ / ٣٩٦

( ٣ ) تهذيب التهذيب ١٠ / ١١٤ ( ٤ ) الجرح والتمديد ١ / ٤ / ٣٦٨

( ٥ ) الكاشف ٣ / ١٣٢

( ٦ ) التقريب ٢ / ٢٤٣ وانظر تاريخ يحيى بن معين ٢ / ٥٦٠ ميزان الاعتدال ٤ / ٩٩

{ ١٤ } حد ثنا عبدالله حدثني ابي ثنا ابو معاوية ثنا مسعر عن سماك بن حرب عن النعمان بن بشير قال كان رسول الله صلى الله عليه وسلم يقيم الصفوف كما تقام الرماح او القداح .

### بيان رجال الاسناد

١ - ابو معاوية : هو محمد بن خازم بمجمعتين ابو معاوية ~~الضري~~ الكوفى عمى وهو صغير ابن ثمان او اربع سنين .

قال الوكيع ما ادركنا احدا كان اعلم باحاديث الاعمش من ابي معاوية وقال العجلي كوفى ثقة . وقال يعقوب بن شيبة كان من الثقات وربما دلس وكان يري الارحاء .

وقال النسائي ثقة وذكره ابن حبان فى الثقات وقال كان حافظا متقنا ولكنه كان مرجئا . وقال ابن سعد كان ثقة كثير الحديث يدلس وكان مرجئا وقال النسائي ثقة فى الأعمش (١) وقال الامام الذهبى ثقة ثبت ما علمت فيه مقالا يوجب وانه مطلقا (٢) وقال ابن حجر ثقة احفظ الناس لحديث الأعمش وقد يمهم فى غيره مات سنة خمس وتسعين ومائة وله اثنان وثمانون سنة وقد رمى بالارحاء (٣)

٢ - مسعر : هو مسعر بن كداح ثقة ثبت فاضل تقدم فى الحديث (٣١٣) .

٣ - سماك بن حرب صدوق وقد تخير باخرة فكان ربما دلس تقدم فى

الحديث رقم (١٢) .

### درجة الحديث

الحديث فيه ابو معاوية وقد يمهم فى الأعمش وفيه سماك بن حرب وهو صدوق والحديث صحيح بمتابعاته الصحيحة وهو مروى فى الصحيحين كما سيأتى فى التفریح .

{ ١٤ } المسند ٢٧١/٤

(١) تهذيب التهذيب ١٣٧/٩ وما بعدها (٢) ميزان الاعتدال ٥٣٣/٣

(٣) التقريب ١٥٧/٢ وانظر التاريخ الكبير ٧٤/١/١ الجرح والتعديل ٢٤٦/٢/٣

الكاشف ٣٧/٣ التاريخ ابن معين ٥١٢/٢ ، شذرات الذهب ٣٤٣/١

{ ١٥ } حدثنا عبد الله حدثني ابي ثنا يحيى بن سعيد عن شعبة حدثني عمرو بن مرة قال سمعت سالم بن ابي الجعد قال سمعت النعمان بن بشير عن رسول الله صلى الله عليه وسلم يقول لتسون صفوفكم اوليخالفن الله بين وجوهكم .

### بيان رجال الاسناد

- ١ - يحيى بن سعيد ثقة متقن تقدم في الحديث رقم (٢)
- ٢ - شعبة : هو شعبة بن الحجاج ثقة حافظ تقدم في الحديث رقم (٦)
- ٣ - عمرو بن مرة بن عبد الله بن طارق الجملي (١) بفتح الجيم والميم المرادى (٢) كنيته ابو عبد الله ، الكوفي الاُعمى .
- قال ابو حاتم صدوق ثقة كان يرى الارجاء وقال معاذ بن معاذ عن شعبة ما رأيت احدا من اصحاب الحديث الا يدلس الا ابن عون وعمرو بن مرة (٣)
- قال ابن عيينة عن مسعر عمرو بن مرة من معادن الصدق عندنا . وسئل أحمد ابن حنبل عنه فركاه ووثقه يحيى بن معين (٤) وقال ابو حاتم : ثقة يرى الارجاء وقال مسعر لم يكن بالكوفة أفضل منه (٥)
- وقال ابن حجر ثقة عابد كان لا يدلس ورمى بالارجاء مات سنة ١١٨ وقيل قبلها . (٦)

{ ١٥ } المسند ٢٧١/٤

- (١) بفتح الجيم والميم ويعد ها اللام - هذه النسبة الى جمل بن كنانة بن ناجية بن مراد وهو بطن من مراد . اللباب ٢٩٢/١
- (٢) بضم الميم وفتح الراء ويعد الالف دال مهملة - هذه النسبة الى مراد واسمه يحابر بن مالك/أد بن زيد بن يشجب بن عريب بن زيد بن كهلان بن سبأ . اللباب ٣/١٨٨ .
- (٣) تهذيب التهذيب ١٠٢/٨
- (٤) الجرح والتعديل ٢٥٧/٦
- (٥) ميزان الاعتدال ٢٨٨/٣
- (٦) التقريب ٧٨/٢ وانظر الكاشف ٣٤٣/٢ هدى السارى ص ٤٣٢

٤ - سالم بن ابي الجعد هورافع الاشجعي (١) مولا هم الكوفي قال ابن معين وابوزرعة والنسائي ثقة ذكره ابن حبان في الثقات وقال ابن سعد كان ثقة كثير الحديث وقال المعجلي ثقة تطبى . وقال ابراهيم الحريي ججمع على ثقته (٢) وقال الذهبي هو من ثقات التابعين لكنه يدللس ويرسل حديثه عن النعمان بن بشير وعن جابر في الصحيحين (٣) وقال ابن حجر ثقة وكان يرسل كثيرا مات سنة سبع او ثمان وتسعين وقيل مائة او بعد ذلك ولم يثبت انه جاوز المائة (٤)

#### درجة الحديث

الحديث فيه سالم بن ابي الجعد وهو يرسل كثيرا وبقية رجال الاسناد ثقات والحديث صحيح بمتابعاته الصحيحة وهو مروى في الصحيحين من طريق سالم بن ابي الجعد كما سيأتى في التخريج .

{ ١٦ } حدثنا عبدالله حدثني ابي ثنا حسين بن علي عن زائدة عن سماك عن النعمان بن بشير قال كان رسول الله صلى الله عليه وسلم يسوينا فسي الصفوف حتى كأننا يحاذي بنا القداح فلما اراد ان يكبر رأى رجلا شاخصا صدره فقال لتسون صفوفكم او ليخالفن الله بين وجوهكم .

#### بيان رجال الاسناد

١ - حسين بن علي بن الوليد الجعفي (٥) مولا هم =

(١) هذه النسبة الى اشجع بن ريث بن غطفان بن سعد بن قيس عيلان قبيلة مشهورة . اللباب ٦٤/١

(٢) تهذيب التهذيب ٤٣٢/٣ (٣) ميزان الاعتدال ١٠٩/٢

(٤) التقريب ٢٧٩/١ انظر الجرح والتعديل ١٨١/١/٢ الكاشف ٣٤٣/١ تاريخ ابن معين ١٨٦/٢ كتاب المراسيل ص ٨٠

{ ١٦ } المسند ٢٧٢/٤

(٥) بضم الجيم وسكون العين المهملة هذه النسبة الى قبيلة وهي ولد جعف بن سعد العشيرة من مذهج . اللباب ٢٨٤/١

أبو عبد الله ويقال أبو محمد الكوفي المقرئ (١) روى عن الأعمش وزائدة  
واسرائيل بن موسى وغيرهم .

وعنه أحمد وابن معين وأبو بكر بن أبي شيبة وغيرهم .

قال أحمد ما رأيت أفضل من حسين وسميد بن عامر . وقال ابن معين ثقة

وقال موسى بن داود كُت عند ابن عيينة فجاء حسين الجعفي فقام سفيان  
فقبل يده وقال العجلي ثقة . وكان الثوري إذا رآه عانقه وقال هذا راهب  
جعفي (٢)

وقال ابن حجر ثقة عابد مات سنة ثلاث أو أربع ومائتين وله أربع أو خمس  
وثمانون سنة . (٣)

٢ - زائدة هو زائدة بن قدامة الثقفى (٤) أبو الصلت الكوفى . روى عن

عبد الملك بن عمير وسليمان التيمي وسماك بن حرب وخلق وعنه ابن

المبارك وحسين بن علي الجعفي وابن عيينة وجماعة . قال عثمان بن زائدة

قدمت الكوفة فقلت للثوري من اسمع قال عليك بزائدة وقال أبو أسامة حدثنا

زائدة وكان من أصدق الناس وأبره وقال أحمد الميثون في الحديث أربعة

سفيان وشعبة وزهير وزائد بن قدامة وقال أيضا إذا سمعت الحديث

عن زائدة وزهير فلا تبال إن سمعته عن غيرهما وقال أبو زرعة

صدوق من أهل العلم وقال أبو حاتم والعجلي والنسائي وابن سعد

وابن حبان ثقة . وقال الدارقطني من الأثبات الأئمة (٥) =

---

(١) يضم الميم وسكون القاف وفي آخرها راء - هذه النسبة إلى قراءة القرآن

واقراءه . الباب ٢٤٧/٣

(٢) تهذيب التهذيب ٣٥٧/٢

(٣) تقريب التهذيب ١٧٧/١ وانظر الجرح والتعديل ٥٥/٢/١ الكاشف

٢٣٢/١ التاريخ ابن معين ١١٨/٢ شذرات الذهب ٥/٢

(٤) نسبة إلى ثقيف وهو ثقيف بن ضبة بن بكر وقيل اسم ثقيف / قسي الباب ٢٤٠/١

(٥) تهذيب التهذيب ٣٠٦/٣



وقال ابن حجر ثقة ثبت صاحب سنة مات سنة ستين ومائة وقيل بعدها . (١)  
٣ - سماك بن حرب صدوق وتغير باخرة فكان ربما دلس تقدم في الحديث

رقم (١٢) .

### درجة الحديث

الحديث فيه سماك بن حرب وهو صدوق وتغير باخرة فكان ربما دلس وبثية  
رجالته ثقات والحديث صحيح بمصابماته الصحيحة وهو مروى في الصحيحين  
كما سيأتى في التخريج ان شاء الله .

{ ١٧ } حدثنا عبدالله حدثني ابي ثنا بهز ثنا حماد بن سلمة انا سماك  
ابن حرب عن النعمان بن بشير قال كان رسول الله صلى الله عليه وسلم يسوينا  
في الصفوف كما تقوم القداح حتى اذا ظن انا قد اخذنا ذلك عنه وفهمناه  
اقبل ذات يوم بوجهه فاذا رجل منتبذ بصدرة فقال لتسون صفوفكم أو  
ليخالفن الله بين وجوهكم .

### بيان رجال الاسناد

١ - بهز: هو بهز بن أسد الحمصي (٢) ابوالأسود البصرى روى عن شعبية  
وحماد بن سلمة وسليمان بن المغيرة وغيرهم وعنه احمد بن حنبل وعبدالرحمن  
بن بشر بن الحكم ومحمد بن حاتم السمين وغيرهم . قال احمد اليه المنتهى  
في التثبت ووثقه ابن معين وابو حاتم وابن سعد وزادا بن سعد كثير الحديث  
حجة وقال العجلي كان ثقة ثبت في الحديث رجل صالح صاحب سنة  
وهو اثبت الناس في حماد بن سلمة وذكره ابن حبان في الثقات (٣) وقال  
الذهبي حجة امام (٤) وقال ابن حجر ثقة ثبت مات بعد الطائنين وقيل قبلها . (٥)

(١) تقريب التهذيب ٢٥٦/١ وانظر الجرح والتعديل ٦١٣/٢/١ الكاشف ١٧/١

التاريخ ابن معين ١٧١/٢ تذكرة الحفاظ ٢١٥/١ طبقات ابن سعد ٢٦٣/٦

التاريخ الكبير ٤٣٢/١/٢

{ ١٧ } المسند ٢٧٦/٤

(٢) بفتح العين و تشديد الميم - هذه النسبة الى العم ، وهو بطن في تميم وهم ولد  
مرة بن وائل بن عمرو بن مالك بن فهم بن غنم بن دوس يقال لهم بنو العلم .

الليباب ٣٥٩/٢ (٣) تهذيب التهذيب ٤٩٧/١ (٤) الكاشف ١٦٤/١

(٥) التقريب ١٠٩/١ وانظر ميزان الاعتدال ٣٥٣/١ الجرح والتعديل ٣١/١/١

التاريخ ابن معين ٦٤/٢ هدى السارى ص ٣٩٣ .

٢ - حماد بن سلمة بن دينار البصرى كنيته ابو سلمة ويقال مولى قريش وقيل غير ذلك روى عن خاله حميد الطويل واسحاق بن عبدالله وسماك بن حرب وخلق كثير وعنه الثورى وشعبة وابن مهدي وآخرون .  
قال احمد حماد بن سلمة أثبت فى ثابت بن معمر وقال ايضا فى الحمادين ما منهما الا ثقة . وقال ابن المدينى من تكلم فى حماد فاتهموه فى الدين وقال ابن سعد كان ثقة كثير الحديث .  
وربما حدث بالحديث المنكر وقال العجلي ثقة رجل صالح حسن الحديث ووثقه النسائى (١)

وقال ابن معين اذا رأيت من يقع فيه فاتهمه فى الاسلام (٢) وقال ابن حجر ثقة عابد وتفسير حفظه بأخرة وقد روى له الجماعة ومات سنة تسع وسبعين ومائة وله احدى وثمانون سنة (٣)  
٣ - سماك بن حرب صدوق وتغير بأخرة فكان ربما دلس يلحن تقدم فى الحديث رقم (١٢) .

#### درجة الحديث

يقال فيه ما قيل لسابقه تماما وهو مروى فى الصحيحين من طريق شعبة عن عمرو بن مرة عن سالم بن ابى الجعد عن النعمان بهذا الاسناد كما سيأتى فى التفریح .

---

(١) تهذيب التهذيب ١١/٣ وما بعده

(٢) الكاشف ٢٥١/١

(٣) التقريب ١٩٧/١ انظر فى الجرح والتمديد ١٤٠/٢/١

التاريخ ابن معين ١٣١/٢ التاريخ الكبير ٢٢/١/٢

ميزان الاعتدال ٥٩٠/١ هدى السارى ص ٣٩٩ .

( ١٨ ) حدثنا عبد الله حدثني ابي ثنا وكيع ثنا زكريا عن ابي القاسم الجدلي قال ابي وحدثنا يزيد بن هارون انا زكريا عن حسين بن الحرث ابي القاسم انه سمع النعمان بن بشير قال اقبل رسول الله صلى الله عليه وسلم بوجهه على الناس فقال اقيموا صفوفكم ثلاثا والله لتقيم صفوفكم او ليخالفن الله بين قلوبكم قال فرأيت الرجل يلزق كعبه بكعب صاحبه وركبته بركبته ومنكبه بمنكبه .

### بيان رجال الاسناد

- ١ - وكيع : وهو وكيع بن جراح ثقة تقدم في الحديث رقم ( ١٠ )
  - ٢ - زكريا : هو زكريا بن ابي زائدة وابوزائدة اسمه خالد بن ميمون بن فيروز الهمداني (١) وكنيته ابو يحيى الكوفي .
- روى عن عامر الشعبي وسماك بن حرب وخالد بن سلمة وعبد الملك بن عمير وغيرهم وعنه الثوري وشعبة ووكيع وغيرهم . قال القطان ليس به بأس وليس عندي مثل اسماعيل بن ابي خالد وقال عبد الله بن احمد عن أبيه ثقة حلوا الحديث ما اقربه من اسماعيل ابن ابي خالد . ووثقه العجلي والنسائي ويعقوب بن سفيان وابوبكر البزار وابن سعد (٢) وقال ابو زرعة وابو حاتم وابوداود صدوق الا انه كان يدلس عن الشعبي وقال أبو حاتم لين الحديث وابواسرائيل احب الي منه (٣) وقال ابن حجر ثقة وكان يدلس مات سنة سبع او ثمان او تسع واربعين ومائة (٤)

---

( ١٨ ) المسند ٢٧٦/٤

- (١) بفتح الهاء وسكون الميم وفتح الدال المهملة وبعد الالف نون هذه النسبة الى همدان واسمه اوسلة بن مالك بن زيد بن ربيعة اوسلة بن الخيار بن مالك بن زيد بن كهلان بن سبأ بن يشجب بن يعرب بن قحطان الشعبي العظيم . اللباب ٣/٣٩١
- (٢) تهذيب التهذيب ٣/٣٢٩ وما بعدها .
- (٣) هدى السارى ص ٤٠٣
- (٤) التقريب ٢/٢٦١ وانظر الكاشف ١/٣٢٣ ميزان الاعتدال ٢/٧٣ التاريخ الكبير ٢/١/٤٢١ الجرح والتعديل ١/٢/٥٩٣ تاريخ ابن معين ٢/١٧٣ شذرات الذهب ١/٢٢٤

٣ - ابي القاسم الجدلي هو الحسين بن الحرث والصحيح الحارث الكوفي  
الجدلي (١) ابو القاسم . روى عن ابن عمر وعبد الرحمن بن زيد الخطاب  
والنعمان بن بشير وغيرهم .

وعنه ابو مالك الاشجعي وزكريا بن ابي زائدة وشعبة والحجاج وغيرهم  
قال ابن المديني معروف وذكره ابن حبان في الثقات (٢) وقال ابن حجر  
صدوق وقد روى له الجماعة (٣)

٤ - يزيد بن هارون بن وادي يقال زادن بن ثابت السلمي مولاهم  
ابو خالد الواسطي احد الاعلام الحفاظ المشاهير قيل اصله من بخارى  
قال ابن حجر : ثقة متقن عابد ولد سنة ثمانى عشرة ومائة ومات سنة ست  
ومائتين وقد قارب التسعين روى له الجماعة (٤)

٥ - زكريا : هو زكريا بن ابي زائدة ثقة كان يدلس تقدم فى هذا  
الحديث (١٨)

٦ - حسين بن الحارث هو ابو القاسم الجدلي المذكور فى هذا الحديث  
وهو صدوق .

#### درجة الحديث

فى اسناد الحديث زكريا بن ابي زائدة وهو ثقة وكان يدلس وفيه ايضا  
ابى القاسم الجدلي وهو صدوق فالحديث صحيح بمتابعاته الصحيحة  
كما سيأتى فى التفريغ .

---

(١) بفتح الجيم : منسوب الى جديلة الانصار وهم اهمم . اللباب ٢٦٣/١

(٢) تهذيب التهذيب ٣٣٣/٢

(٣) تقريب التهذيب ١٧٤/١ وانظر الجرح والتمديد ٥٠/٢/١ الكاشف ٢٢٩/١

(٤) تقريب التهذيب ٣٧٢/٢ وانظر التهذيب ٣٦٦/١١ وما بعدها ، تذكرة

الحفاظ ٣١٨/١ طبقات الحفاظ ١٣٢ طبقات ابن سعد ٦٢/٢/٧

التاريخ الكبير ٣٦٨/٢/٤ هدى السارى ص ٤٥٣ شذرات الذهب ١٦/٢

( ١٩ ) حدثنا عبدالله حدثني ابي ثنا وكيع عن سفيان عن سماك عن النعمان بن بشير قال صلى بنا رسول الله صلى الله عليه وسلم فرأى رجلا خارجا صدره من الصف فقال استوتوا ولا تختلفوا فتختلف قلوبكم .

### بيان رجال الاسناد

- ١ - وكيع : وهو وكيع بن جراح ثقة تقدم في الحديث رقم ( ١٠ )
- ٢ - سفيان : هو سفيان بن سعيد الثوري ثقة امير المؤمنين في الحديث تقدم في الحديث رقم ( ١٠ )
- ٣ - سماك : هو سماك بن حرب صدوق و تثير باخرة فكان ربما دلس تقدم في الحديث رقم ( ١٢ )

### درجة الحديث

في اسناد الحديث سماك بن حرب وهو صدوق فكان ربما دلس والحديث صحيح بمتابعاته الصحيحة كما سيأتي في التخريج .

( ٢٠ ) حدثنا عبدالله حدثني ابي ثنا محمد بن جعفر ثنا شعبة عن عمرو بن مرة قال سمعت سالم بن ابي الجعد قال سمعت النعمان بن بشير قال سمعت رسول الله صلى الله عليه وسلم يقول لتسون صفوفكم في صلاتكم أوليخالفن الله بين وجوهكم .

### بيان رجال الاسناد

- ١ - محمد بن جعفر احمد الاثبات المتقنين تقدم في الحديث رقم ( ٧ )
- ٢ - شعبة : هو شعبة بن الحجاج ثقة حافظ تقدم في الحديث رقم ( ٦ )
- ٣ - عمرو بن مرة هو عمرو بن مرة بن عبدالله بن طارق الجملي ابو عبدالله الكوفي الاعمى هو احد الاثبات والثقات كان لا يدلس تقدم في الحديث ( ١٥ )

٤ - سالم بن ابي الجعد ثقة وكان يرسل كثيرا تقدم في الحديث رقم (١٥)

### درجة الحديث

الحديث فيه سالم بن ابي الجعد ثقة وكان يرسل كثيرا وبقية رجاله ثقات  
والحديث صحيح بمطابعات الصحيحة وهو مروى في الصحيحين من حديث  
سالم بن ابي الجعد كما سيأتي في التخريج ،

{ ٢١ } حدثنا عبدالله حدثني ابي ثمال محمد بن جعفر وحجاج قال ثنا  
شعبة عن سماك بن حرب قال سمعت النعمان بن بشير يقول كان رسول الله  
صلى الله عليه وسلم يسوى الصنف حتى يجعله مثل الرمح او القدح قال  
فراى صدر رجل ناتئا (١) فقال رسول الله صلى الله عليه وسلم يا عباد الله  
لتسون مفوفكم اوليخالفن الله بين وجوهكم .

### بيان رجال الاسناد

- ١ - محمد بن جعفر أحد الأثبات المتقنين تقدم في الحديث رقم (٧)
- ٢ - حجاج : هو حجاج بن أرطاة بن ثور هو أحد الفقهاء صدوق كثير  
الخطأ والتدليس تقدم في الحديث رقم (١١)
- ٣ - شعبة : هو شعبة بن الحجاج ثقة حافظ تقدم في الحديث رقم (٦)
- ٤ - سماك بن حرب صدوق وتخير باخرة فكان ربما دلس تقدم في  
الحديث رقم (١٢) .

### درجة الحديث

في اسناد الحديث حجاج بن ارطاة وهو صدوق كثير الخطأ والتدليس  
والحديث صحيح بمطابعات الصحيحة وهو مروى في الصحيحين كما سيأتي  
في التخريج .

{ ٢١ } المسند ٢٧٧/٤

(١) نتأ ونتوأ كمنع : اي انبتر وانفتح وارفع . والمراد به هنا خارجا عن  
الصف . القاموس ٢٩/١ وانظر مختار الصحاح ص ٦٤٤

تخريج الحديث

الحديث رواه الامام احمد رحمه الله من طريق وكيع وابو معاوية كلاهما عن

مسعر عن سماك بن حرب عن النعمان بن بشير الحديث ( ١٣ ، ١٤٤ )

ومن طريق حسين بن علي عن زائدة ومن طريق بهز عن حماد بن سلمة ومن

طريق وكيع عن سفيان كهلم عن سماك بن حرب عن النعمان بن بشير الحديث

( ١٦ ، ١٧٤ ، ١٩٤ ) ومن طريق محمد بن جعفر وحجاج كلاهما عن

شعبة عن سماك بن حرب عن النعمان الحديث ( ٢١ )

ومن طريق يحيى بن سعيد ومحمد بن جعفر كلاهما عن شعبة عن عمرو

ابن مرة عن سالم بن ابي الجعد عن النعمان بن بشير الحديث ( ٥ - ٢٠ )

ومن طريق وكيع ويزيد بن هارون كلاهما عن زكريا عن ابي القاسم الجذلي

عن النعمان بن بشير الحديث ( ١٨ )

فحديث مسعر عن سماك بن حرب عن النعمان اخرجه ابونعيم ( ١ ) من

طريق يزيد بن هارون عنه به مثله وذكره الحافظ بن كثير ( ٢ ) الحديث

• ( ١٣ ، ١٤٤ )

وحديث حماد بن سلمة عن سماك بن حرب عن النعمان الحديث ( ١٧ )

اخرجه الطيالسي ( ٣ ) من طريق شعبة وابوداود ( ٤ ) من طريق موسى

بن اسماعيل كلاهما عنه به نحوه .

وحديث سفيان عن سماك بن حرب عن النعمان الحديث ( ١٩ ) اخرجه

عبد الرزاق ( ٥ ) بهذا الاسناد ولفظه ( يقومنا في الصلاة كأننا يقوم بنا

القداح ففعل بنا ذلك مرارا حتى اذا رأى أن قد علمنا تقدم فرأى صدر

رجل خارجا فقال عباد الله المسلمين لتقيمن صفوفكم أوليخالفن الله بين

وجوهكم ) .

---

( ١ ) حلية الاولياء ٢٤١/٧

( ٢ ) جامع المسانيد والسنن ( مرويات النعمان ) ص ٤

( ٣ ) المسند ١٣٦/١ في الصلاة باب الامر بتسوية الصف الاول ثم الذي يليه

منحة المعبود .

( ٤ ) سنن ابي داود ( عون المعبود ) ٣٦٢/٢ في الصلاة باب تسوية الصفوف

( ٥ ) المصنف ٤٤/٢

و حديث شعبة عن سماك بن حرب عن النعمان بن بشير الحديث (٢١) أخرجه  
البخوي (١) من طريق علي بن الجعد وابوعوانة (٢) من طريق ابوالنضر  
والطيالسي (٣) ثلاثهم عنه به نحوه و حديث محمد بن جعفر عن شعبة عن  
سماك بن حرب عن النعمان الحديث (٢١) أخرجه ابن ماجه (٤) من طريق  
محمد بن بشار بن نحوه و حديث حجاج عن شعبة عن سماك عن النعمان  
و حديث حسين بن علي عن زائدة عن سماك بن حرب عن النعمان الحديث  
(٢١ ، ١٦) لم اقف على من خرجهما عند غير مسند الامام احمد بهذين  
الاسنادين والظاهر انه تفرد بهما .

اما حديث سماك بن حرب عن النعمان أخرجه مسلم (٥) وابوداود (٦)  
والبخوي (٧) والبيهقي (٨) وابوعوانة (٩) والترمذي (١٠)  
رواه ابوداود والبخوي وابوعوانة والنسائي اربعتهم من طريق حاتم بن ابي  
صغيرة وفي رواية اخرى لابي داود من طريق حماد وابوعوانة في رواية  
من طريق سفيان كلاهما عنه به .  
ورواه مسلم والبيهقي من طريق ابو خيثمة عنه به والطيالسي من طريق شعبة  
والترمذي من طريق أبو عوانة والبيهقي من طريق ابراهيم بن طهمان وابن  
ماجه من طريق شعبة وعبد الرزاق (١١) من طريق الثوري وابونعيم (١٢)  
من طريق مسعر والنسائي (١٣) والبيهقي (٨) كلاهما من طريق أبو الاحوص  
والبخوي (٧) من طريق شعبة كلهم عن سماك بن حرب عن النعمان بنحوه .

- 
- (١) شرح السنة ٣٦٤/٣ في الصلاة باب تسوية الصفوف واتمامه
  - (٢) المسند ٤١/٢
  - (٣) المسند ١٣٦/١ في الصلاة
  - (٤) سنن ابن ماجه ٣١٨/١ في الصلاة باب تسوية الصفوف
  - (٥) مسلم ١٥٦/٤ في الصلاة باب تسوية الصفوف واقامتها
  - (٦) سنن ابي داود (عون المعبود) ٣٦٣/٢ في الصلاة باب تسوية الصفوف
  - (٧) شرح السنة ٣٦٧/٣ في الصلاة باب تسوية الصفوف واتمامه
  - (٨) السنن الكبرى ١٠٠/٣ ، ٢١/٢
  - (٩) المسند ٤٠/٢
  - (١٠) الترمذي ٢٩٧/١ في الصلاة باب ما جاء في اقامة الصفوف
  - (١١) المصنف ٤٤/٢
  - (١٢) حلية الاولياء ٢٤١/٧
  - (١٣) النسائي ٨٩/٢ في الصلاة باب يقوم الامام الصفوف



فحديث شعبة عن عمرو بن مرة عن سالم بن ابي الجعد عن النعمان بن بشير  
الحديث (١٥، ٢٠) رواه البخارى (١) من طريق هشام بن عبد الملك  
والطيالسي (٢) والبيهقي (٣) من طريق سليمان بن حرب وابوعوانة (٤)  
من طريق ابوعامر وهاشم بن القاسم وبشر بن عمرو ثلاثتهم عنه به نحوه.  
وحديث محمد بن جعفر عن شعبة عن عمرو بن مرة عن سالم بن ابي الجعد  
عن النعمان الحديث (٢٠) ذكره الحافظ بن كثير (٥)  
واخرجه مسلم (٦) من طريق محمد بن المثنى وابن بشار كلاهما عنه به نحوه.  
وأما حديث وكيع ويزيد بن هارون عن زكريا عن ابي القاسم الجدلي عن  
النعمان الحديث (١٨) رواه ابو داود (٧) والبيهقي (٣) كلاهما من  
طريق عثمان بن ابي شيبة عن وكيع عنه به نحوه وذكره الحافظ بن كثير (٥)  
وحديث زكريا عن ابي القاسم الجدلي عن النعمان رواه ابن هبان (٨)  
من طريق ابن ابي غنية والدارقطني (٩) من طريق سعيد بن يحيى الاُموي  
كلاهما عنه به نحوه .

---

(١) البخارى ٢/٢٠٦ فى الاذان باب تسوية الصفوف عند الاقامة ويعد هما

(٢) المسند ٣/١٠٨

(٣) السنن الكبرى ٣/١٠٠ فى الصلاة ، باب اقامة الصفوف وتسويتها

(٤) المسند ٢/٤٠

(٥) جامع المسانيد والسنن عند مرويات النعمان ص ٤

(٦) مسلم ٦/١٥٦ فى الصلاة باب تسوية الصفوف واقامتها

(٧) سنن ابي داود ٢/٣٦٢ فى الصلاة ، باب تسوية الصفوف

(٨) موارد الظمآن الى زوائد ابن هبان ص ١١٤ فى الصلاة ،

باب ما جاء فى الصف فى الصلاة .

(٩) سنن الدارقطني ١/٢٨٢ فى الصلاة ، باب الحث على استواء

الصفوف .

النعمان بن بشير

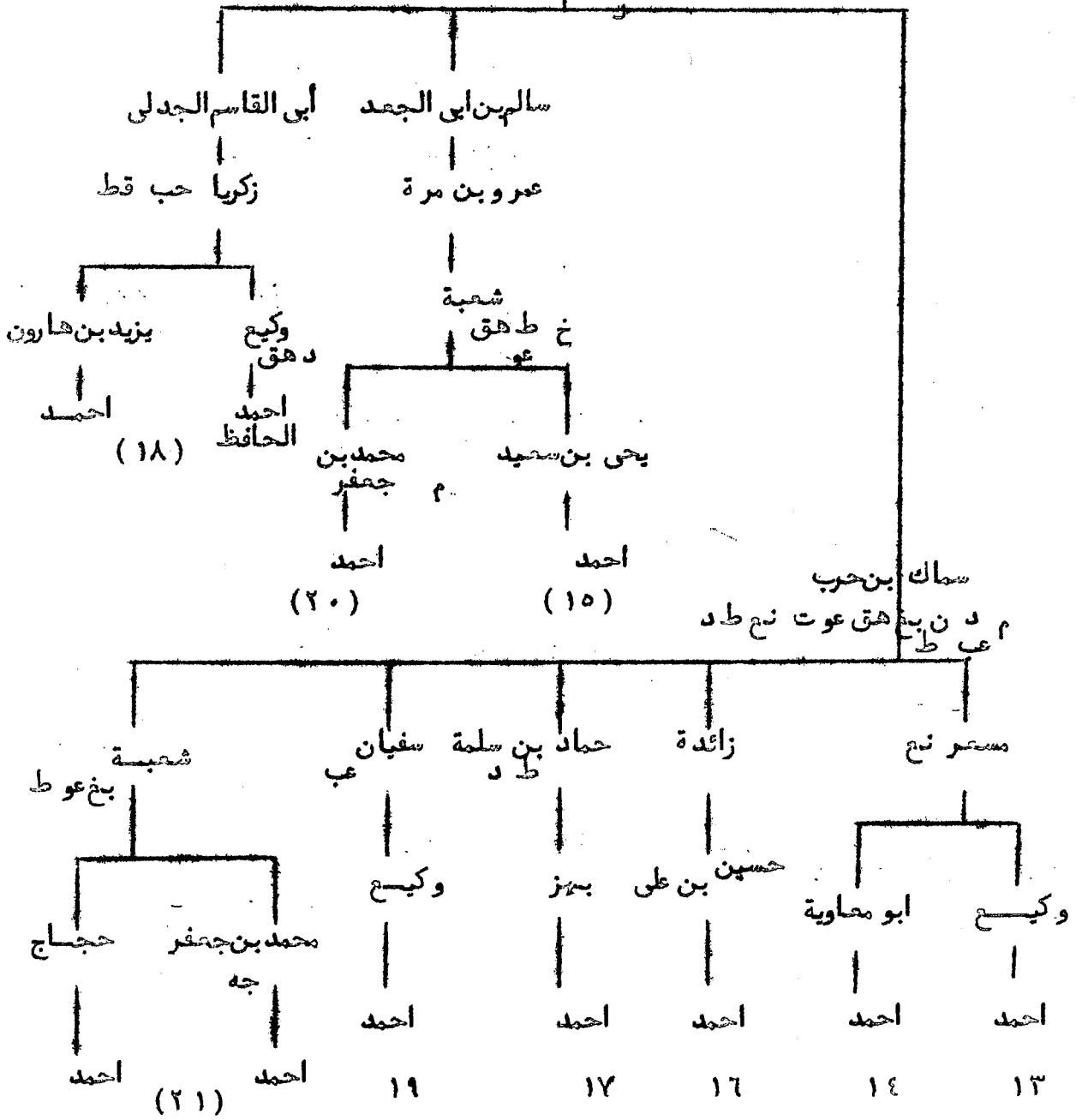

(قط) الدارقطني (ط) الطيالسي (حب) ابن حبان (ع) عبد الرزاق  
 (عز) ابو عوانة (نع) ابو نعميم (هق) البيهقي (بنغ) البغوي  
 (خ) البخاري (م) مسلم (ت) الترمذي (جه) ابن ماجه  
 (د) الداود (ن) النسائي

ما يستفاد من الحديث

قوله صلى الله عليه وسلم ( لتسون صفوفكم أو ليخالفن الله بين وجوهكم )  
اللام فى التسوية للتأكيد .

قال البيضاوى هذه اللام هى التى يلتقى بها القسم والقسم هنا مقدر  
ولهذا أكد بنون التوكيد .

معنى تسوية الصفوف أى اعتدال القائمىن بها على سمت واحد ويراد بها  
أيضا سد الخلل الذى فى الصف .

أما قوله صلى الله عليه وسلم : ( أوليخالفن الله ) بفتح اللام الأولى لأنها  
لام التأكيد وبكسر اللام الثانية وفتح الفاء ولفظ الله مرفوع بالفاعلية  
وكلمة ( أو ) ههنا لأحد الأمرين لأن الواقع أحد الأمرين أما إقامة  
الصفوف وأما المخالفة .

والمعنى ليخالفن الله ان لم تقيموا الصفوف وهذا وعيد لمن لم يقيم  
الصفوف بعذاب من جنس ذنبهم لاختلاف فهم فى مقامهم وقيل يوقع بينكم  
العداوة والبغضاء واختلاف القلوب لأن مخالفتهم فى الصفوف مخالفة  
فى الظاهر واختلاف الظاهر<sup>سبب</sup> لاختلاف الباطن وقيل هو على حقيقته  
والمراد تشويه الوجوه بتحويل خلقه عن وضعه بجعله موضع  
الققاء وهذا نظير الوعيد فىمن رفع رأسه قبل الامام ان يجمـل  
الله رأسه رأس حمار لأن تقدم الشخصى على غيره مظنة  
الكبر المفسد للقلب الداعى الى القطيعة والعيان بالله .

### حكم تسوية الصفوف عند العلماء

هي من سنة الصلاة عند ابي حنيفة والشافعي ومالك رحمهم الله .  
وزعم ابن حزم انه فرض لأن اقامة الصلاة فرض وما كان من الفرض فهو فرض أهـ .  
الأصل في الأمر الوجوب ولا سيما فيه الوعيد على ترك تسوية الصفوف فدل  
على أنها واجبة .

قال الكرمانى : هذا الوعيد من باب التفليظ والتشديد تأكيدا وتحريضا  
على فعلها وليس بسديد لأن الامر المقرون بالوعيد يدل على الوجوب  
بل الصواب ان يقول فلتكن التسوية واجبة بمقتضى الأمر ولكنها ليست  
من واجبات الصلاة بحيث انه اذا تركها فسدت صلاته او نقصتها  
غاية ما فى الباب اذا تركها يأثم والله اعلم (١)

قال شيخ الاسلام ابن تيمية رحمه الله :  
فاذا كان تقويم الصف وتعديله من تمامها واقامتها بحيث لو خرجوا  
عن الاستواء والاعتدال بالكلية حتى يكون رأس هذا عند النصف الأسفل من  
هذا لم يكونوا مصطفين ولكنوا يوء مرون بالاعادة وهم بذلك اولى من  
الذى صلى خلف الصف وحده فأمره النبي صلى الله عليه وسلم ان يعيد  
صلاته فكيف بتقويم افعالها وتعديلها بحيث لا يقيم صلته فى الركوع  
والسجود أهـ . (٢)

---

(١) انظر فتح البارى ٢/٢٠٧

عمدة القارى ٥/٣٥٣ نيل الاوطار ٢/١٩٦

شرح ثلاثيات مسند الامام احمد ١/٤٣٢

حاشية الروغنى المربع ٢/٨

(٢) مجموع فتاوى ٢٢/٥٥٦

باب ما جاء في وقت صلاة العشاء الآخرة

{ ٢٢ } حدثنا عبد الله حدثني أبي ثنا هشيم انا ابو بشر عن هبيب بن سالم عن النعمان بن بشير قال انا اعلم الناس او كأعلم الناس بوقت صلاة رسول الله صلى الله عليه وسلم للعشاء كان يصلها بمد سقوط القمر في الليلة الثالثة من اول الشهر.

بيان رجال الاسناد

١ - هشيم : هو هشيم بن بشير بن القاسم بن دينار السلمي (١) أبو معاوية بن ابي خازم الواسطي قيل انه بخارى الأصل ، قال الذهبي : كان مذهبه جواز التدليس بمن (٢) وقال ابن سعد : كان ثقة كثير الحديث ثبتا يدلس كثيرا فما قال في حديثه انا فهو حجة وما لم يقل فليس بشيء اهـ (٣)  
وقال العجلي : واسطي ثقة وكان يدلس (٤) وقال ابن حجر : ثقة ثبت كثير التدليس والارسال الخفي ولد سنة اربع ومائة ومات سنة ثلاث وثمانين ومائة وقد روى له الجماعة أهـ (٥)  
لكن قال عبدالرحمن بن مهدي ويحيى بن سعيد القطان هشيم في حصين أثبت من سفيان ، وشعبة (٦) وقال الحافظ ابن حجر في مقدمة الفتح : هو احد الأئمة متفق على توثيقه الا انه كان مشهورا بالتدليس ثم قال : واحتج به الأئمة كلهم والله اعلم. (٧)

{ ٢٢ } المسند ٢٧٠/٤

- (١) بضم السين وفتح اللام نسبة الى سليم بن منصور بن عكرمة بن خصفة ابن قيس عيلان بن مضر وهي قبيلة مشهورة . الباب ١٢٨/٢ وما بعده  
(٢) ميزان الاعتدال ٣٠٧/٤ (٣) الطبقات ٧٠/٢/٧  
(٤) الثقات ل ٥٨ (٥) تقريب التهذيب ٣٢٠/٢  
(٦) تهذيب التهذيب ٦٠/١١ وما بعدها  
(٧) هدى السارى ٤٤٩ وانظر تذكرة الحفاظ ٢٤٨/١ طبقات المفسرين للداودي ٣٥٢/٢ طبقات الحفاظ ١٠٥ التاريخ الكبير ٢٤٢/٢/٤ ديوان الضعفاء للذهبي ص ٣٢٥ الجرح والتعديل ١١٥/٢/٤ الكاشف ٢٢٤/٣ كتاب المراسيل لأبي حاتم ص ٢٣١

٢ - أبو بشر هو جعفر بن اياس وهو ابن أبي وحشية (١) اليشكري (٢)  
ابو بشر الواسطي بصرى الأصل قال احمد وكان شعبة يقول لم يسمع أبو  
بشر من حبيب بن سالم .

وقال ابن معين وابوزرعة وابوحاتم والمجلى والنسائي ثقة وقال ابن معين  
طعن عليه شعبة فى حديثه عن مجاهد وقال ابن عدى ارجوانه لا بأس  
به (٣) وقال الذهبي ابو بشر احد الثقات وكان من كبار العلماء معدود  
فى التابعين فانه روى عن عباد بن بشر اليشكري احد الصحابة حديثا فى  
السنن/ وعنه شعبة وهشيم وجماعة (٤) وقال ابن حجر ثقة من اثبت الناس  
فى سعيد بن جبير وضعفه شعبة فى حبيب بن سالم وفى مجاهد . مات  
سنة خمس وقيل ست وعشرين ومائة (٥)

٣ - حبيب بن سالم الانصارى مولى النعمان بن بشير وكانته روى عنه وعن  
حبيب بن يساف عنه على اختلاف فى ذلك وقيل عن أبيه عن النعمان  
ابن بشير وروى عن ابي هريرة . وعنه بشير بن ثابت وابو بشر وقتادة وغيرهم  
قال ابو حاتم ثقة وقال البخارى فيه نظر وقال ابو احمد بن عدى ليس فى  
متون احاديثه حديث منكر بل قد اضطرب فى أسانيد ما يروى عنه وقال  
الآجرى عن ابي داود ثقة وذكره ابن حبان فى الثقات (٦) وقال ابن  
حجر لا بأس به (٧)

(١) ضبطه صاحب التقريب بفتح الواو وسكون المهملة وكسر المعجمة و تشقيل  
التحتانية .

(٢) بفتح الياء وسكون الشين وضم الكاف وبعدها را - هذه النسبة الى يشكر  
بن وائل بن قاسط بن وهب بن أفضى بن دعى بن جديلة بسن  
أسد بن ربيعة وهو اخو بكر و تغلب ابنى وائل ، وقيل هو يشكر  
ابن بكر بن وائل وهو أصح . اللباب ٤١٣/٣ .

(٣) تهذيب التهذيب ٨٣/٢

(٤) ميزان الاعتدال ٤٠٢/١

(٥) تقريب التهذيب ١٢٩/١ وانظر الجرح والتعديل ٤٧٣/١/١ والكاشف ٨٣/١

(٦) تهذيب التهذيب ١٨٤/٢

(٧) التقريب ١٤٩/١ وانظر ميزان الاعتدال ٤٥٥/١ الكاشف ٢٠٢/١ الجرح

والتعديل ١٠٢/٢/١ تاريخ ابن معين ٩٨/٢

### درجة الحديث

في اسناد الحديث حبيب بن سالم وهو لا بأس به ومتابعات الحديث كلها تدور في حبيب بن سالم كما سيأتي في التخريج والحديث بهذا الاسناد حسن .

( ٢٣ ) حدثنا عبدالله حدثني ابي ثنا يزيد انا شعبة عن ابي بشر عن بشير بن ثابت عن حبيب بن سالم عن النعمان بن بشير قال اني لا أعلم الناس او من اعلم الناس بوقت صلاة رسول الله صلى الله عليه وسلم المشاء كان يصلها مقدار ما يغيب القمر ليلة ثالثة او رابعة .

### بيان رجال الاسناد

١ - يزيد: هو يزيد بن هارون بن وادي اجمعوا على توثيقه تقدم في

الحديث رقم ( ١٨ )

٢ - شعبة : هو شعبة بن الحجاج ثقة حافظ تقدم في الحديث رقم ( ٦ )

٣ - أبو بشر هو جعفر بن اياس الواسطي ثقة ثبت تقدم في الحديث ( ٢٢ )

٤ - بشير بن ثابت الانصاري مولى النعمان بن بشير بصرى روى عن حبيب

بن سالم وعنه ابو بشر جعفر بن ابي وحشية وشعبة .

قال عثمان الدارمي عن ابن معين ثقة روى له حديثا واحدا في وقت المشاء

ومنهم من اسقطه من الاسناد وصحح الترمذي اثباته وذكره ابن حبان في الثقات (١)

وقال الذهبي ثقة ( ٢ )

سئل يحيى بن معين عن بشير بن ثابت الذي يروى عنه ابو بشر ما حاله قال

ثقة ( ٣ ) وقال ابن حجر ثقة وقال ابن حبان وهم من قال فيه بغير ياء ( ٤ )

٥ - حبيب بن سالم لا بأس به تقدم في الحديث رقم ( ٢٢ )

### درجة الحديث

يقال فيه ما قيل لسابقه تماما .

( ١ ) تهذيب ٤٦٣/١

( ٢٣ ) المسند ٢٧٢/٤

١٠٢/١

( ٢ ) الكاشف ١٥٨/١ ( ٣ ) الجرح والتعديل ٣٧٣/١/١ ( ٤ ) تقريب التهذيب :

( ٢٤ ) حدثنا عبدالله حدثني أبي ثنا عفان وسريج قال ثنا ابو عوانة عن  
ابي بشر عن بشر بن ثابت عن حبيب بن سالم عن النعمان بن بشير قال  
والله اني لا أعلم الناس بوقت هذه الصلاة صلاة المشاء الاخرة كان رسول الله  
صلى الله عليه وسلم يصلها لسقوط القمر لثثة .

### بيان رجال الاسناد

- ١ - عفان : هو عفان بن مسلم بن عبدالله الصفار ثقة متقن تقدم في الحديث ( ٨ )
- ٢ - سريج : هو سريج بن نعمان بن مروان الجوهري ( ١ ) اللؤلؤي ( ٢ )  
ابو الحسين ويقال ابو الحسن البغدادي اصله من خراسان ( ٣ ) من كبار  
شيوخ البخاري وثقه ابن معين والعجلي وابن سعد والنسائي والدارقطني  
وقال ابو داود ثقة غلط في احاديث ( ٤ ) وقال الذهبي ثقة ( ٥ ) وقال الحافظ  
ابن حجر ثقة بهم قليلا مات يوم الاضحى سنة سبع عشر ومائتين . ( ٦ )
- ٣ - ابو عوانة : هو وضاح بن عبدالله اليشكري ( ٧ ) مولى يزيد بن عطاء  
أبو عوانة الواسطي البزار وكان من سبى جرجان رأى الحسن وابن سيرين  
روى عن ابي بشر وعثمان بن عبدالله بن موهب احد الثقات الاثبات وعمرو  
بن دينار وغيرهم وعنه شعبة وابو داود الطيالسي وعفان وغيرهم وثقه ابو زرة  
وأبو حاتم واحمد ويحيى وابن سعد والعجلي وقال ابن عبد البر اجتمعا  
على انه ثقة ثبت حجة فيما حدث من كتابه وقال اذا حدث من حفظه  
ربما غلط ( ٨ )

( ٢٤ ) المسند ٢٧٤ / ٤

- ( ١ ) بفتح الجيم والهاء بينهما واوساكة : نسبة الى بيع الجوهري . الباب ٣١٣ / ١
- ( ٢ ) بضم اللامين بينهما واوساكة نسبة الى بيع اللؤلؤ . الباب ١٣٥ / ٣
- ( ٣ ) قال ياقوت الحموي بانها بلاد واسعة او حدودها ما يلي العراق وقيل  
حدودها ما يلي الهند طخرستان و غزنة وسجستان وكرمان وليس ذلك منها  
انما هو اطراف حدودها . معجم البلدان ٣٥٠ / ٢ وما بعدها .
- ( ٤ ) تهذيب التهذيب ٤٥٧ / ٣
- ( ٥ ) ميزان الاعتدال ١١٦ / ٢
- ( ٦ ) التقريب ٢٨٥ / ١ وانظر التاريخ الكبير ٢٠٥ / ٢ / ٢ الجرح والتمديد ٣٠٤ / ١ / ٢
- ( ٧ ) الكاشف ٣٤٩ / ١ هدى الساري ص ٤٠٤ شذرات الذهب ٣٨ / ٢
- ( ٨ ) بفتح اليا وسكون الشين وضم الكاف نسبة الى يشكر بن وائل بن قاسط بن  
هنب وقيل هو يشكر بن بكر بن وائل وهو اصح . الباب ٤١٣ / ٣
- ( ٨ ) التهذيب ١١٦ / ١١ وما بعدها



وقال ابن حجر ثقة ثبت مات سنة خمس اوست وسبعين ومائة وقد روى له الجماعة (١) وقال الذهبي مجمع على ثقته وكتابه متقن بالمرّة (٢)

- ٤ - ابو بشر هو جعفر بن اياس الواسطي ثقة ثبت تقدم في الحديث (٢٢)  
٥ - بشر بن ثابت ثقة تقدم في الحديث رقم (٢٣)  
٦ - حبيب بن سالم لا بأس به تقدم في الحديث رقم (٢٢)

### درجة الحديث

يقال فيه ما قيل لسابقه تماما .

### تخرج الحديث

- الحديث رواه الامام احمد من طريق هشيم عن ابي بشر عن حبيب بن سالم عن النعمان بن بشير الحديث (٢٢) ومن طريق يزيد عن شمعة ومن طريق عفان وسريج عن ابي عوانة كلاهما عن ابي بشر عن بشير بن ثابت عن حبيب بن سالم عن النعمان بن بشير الحديث (٢٣ ، ٢٤)  
فحديث حبيب بن سالم عن النعمان اخرجه ابن حبان (٣) من طريق محمد ابن المنشر عنه به نحوه .  
و حديث ابي بشر عن حبيب بن سالم عن النعمان بن بشير الحديث (٢٢)  
اخرجه النسائي (٤) من طريق رقة عنه به نحوه .  
و حديث هشيم عن ابي بشر عن حبيب بن سالم عن النعمان بن بشير الحديث (٢٢)  
ذكره الحافظ بن كثير (٥)

---

(١) تقريب التهذيب ٣٣١/٢

(٢) ميزان الاعتدال ٣٣٤/٤ وانظر تذكرة الحفاظ ٢٣٦/١

الكاشف ٢٣٥/٣ الجرح والتعديل ٤٠/٢/٤ شذرات الذهب ٢٨٧/١

(٣) موارد الظمآن ص ٩٠ في المواقيت ، باب وقت صلاة العشاء

(٤) النسائي ٢٦٤/١ في الصلاة باب تعجيل العشاء

(٥) جامع المسانيد والسنن (مرويات النعمان ص ٢)

واخرجه ابوشية (١) والحاكم (٢) والبيهقي (٣) والطيالسي (٤)  
رواه ابوشية بهذا الاسناد مثله والحاكم من طريق عمرو بن عون الواسطي  
عنه به نحوه والبيهقي بهذا الاسناد نحوه .

وفي رواية اخرى من طريق رقية بن مصقلة عنه به مثله .  
وحديث ابوبشر عن بشر بن ثابت عن هبيب بن سالم عن النعمان بن بشير  
اخرجه ابن حزم (٦) بهذا الاسناد مثله .

وابوحاتم (٧) والدارسي (٨) والدارقطني (٥) ثلاثتهم من طريق ابى  
عوانة عنه به نحوه .

وحديث يزيد عن شعبة عن ابى بشر عن بشر بن ثابت عن النعمان بن بشير  
الحديث (٢٣) ذكره الحافظ ابن كثير (٩) واخرجه ابوحاتم (٧) من  
طريق احمد بن سنان عنه به والدارقطني (٥) من طريق عبدالمك  
الدقيق عنه به نحوه ثم قال : الا انه قال ليلة الثالثة اورابعة شك  
شعبة .

رواه هشيم ورقية وسفيان بن حسين عن ابى بشر عن هبيب بن سالم عن  
النعمان وقالوا ليلة الثالثة ولم يذكرو بشرا .

---

(١) المصنف ٣٣٠/١ فى الصلاة

(٢) المستدرک ١٩٤/١ فى الصلاة

(٣) السنن الكبرى ٣٧٣/١ فى الصلاة باب دخول وقت العشاء بخيوبة  
الشفق .

(٤) المسند ٧٢/١ فى الصلاة باب ما جاء فى وقت العشاء وكراهية النوم قبلها .

(٥) سنن الدارقطني ٢٦٩/١ فى الصلاة باب صفة صلاة العشاء الاخرة

(٦) المحلى ١٨١/٣ فى الصلاة

(٧) العلل ١٧٧/١ فى الصلاة

(٨) سنن الدارسي ٢٧٥/١ فى الصلاة باب وقت العشاء

(٩) جامع المسانيد والسنن ص ٢

وأما حديث ابو عوانة عن ابي بشر عن بشر بن ثابت عن حبيب بن سالم  
عن النعمان بن بشير الحديث (٢٤) اخرجه البيهقي (١) من طريق  
مسدد وابوداود (٢) والترمذى (٣) من طريق محمد بن عبد الطك والنسائي<sup>(٤)</sup>  
من طريق عفان . اريعتهم عن ابي بشر بن ثابت عن حبيب بن سالم عن  
النعمان بن بشير مثله .

و حديث عفان وسريج عن ابي عوانة عن ابي بشر عن بشر بن ثابت عن  
حبيب بن سالم عن النعمان بن بشير الحديث (٢٤) .  
ذكره الحافظ بن كثير . (٥)

---

(١) السنن الكبرى ٤٤٨/١ في الصلاة باب من قال بتعجيل العشاء

(٢) سنن ابي داود ٨٨/٢ في الصلاة باب تعجيل العشاء

(٣) الترمذى ٢٠٧/١ في الصلاة باب ما جاء في وقت صلاة العشاء الاخرة

(٤) النسائي ٢٦٤/١ في الصلاة باب تعجيل العشاء

(٥) جامع المسانيد والسنن ل (٢)

العثمان بن بشير

حب حبيب بن سالم

محمد بن الفتش

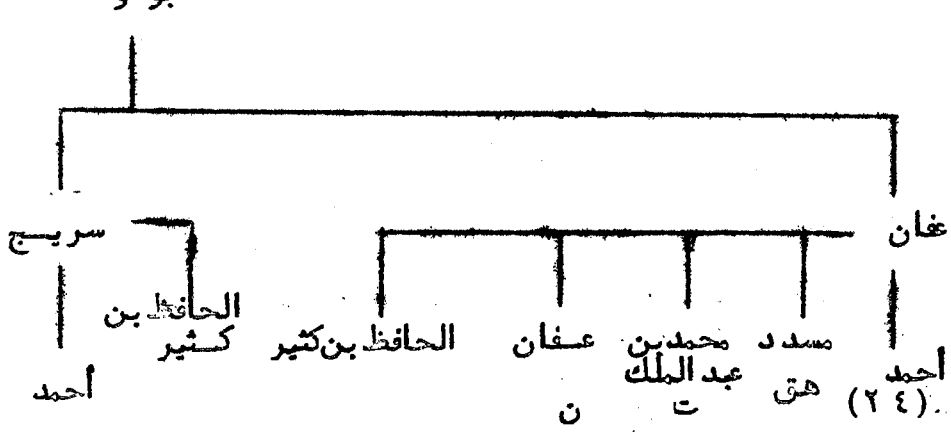
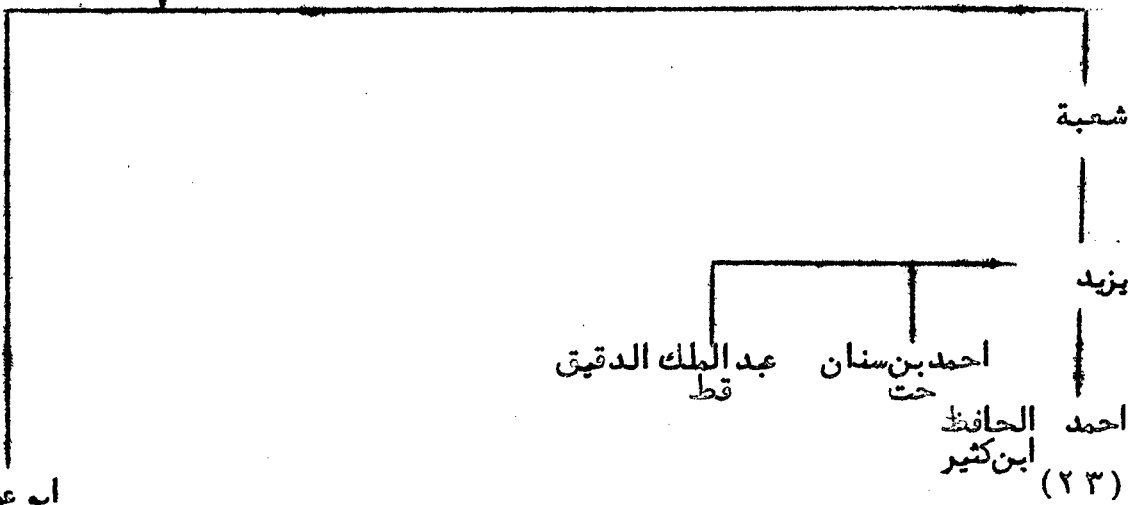
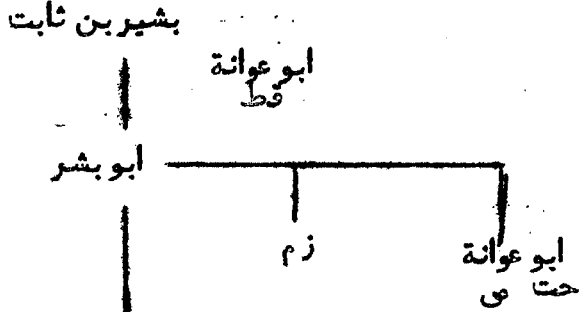
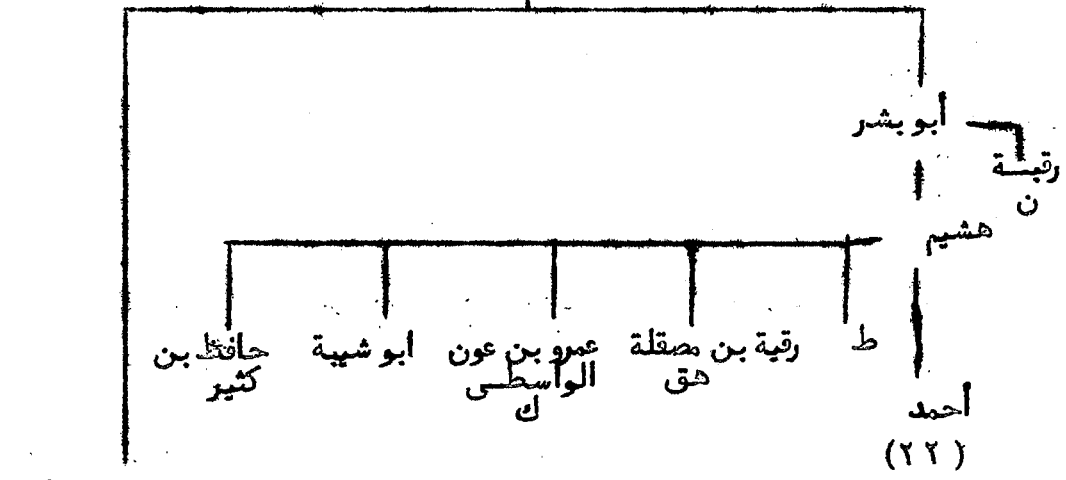

(ش) ابوشيبة (ك) الحاكم (هق) البيهقي (ط) الطيالسي (حب) ابن حبان  
(زم) ابن حزم (حت) ابو حاتم (ت) الترمذي (د) ابو داود  
(ص) الدارمي (قط) الدارقطني (ن) النسائي

ما يستفاد من الحديث

الحديث ( انا علم الناس بوقت هذه الصلاة صلاة المشاء الاخرة  
كان رسول الله صلى الله عليه وسلم يصلها لسقوط القمر لثالثة )  
قوله ( لسقوط القمر ) اى وقت غروبه او سقوطه الى الغروب .  
وقوله ( لثالثة ) اى فى ثلاثة من الشهر .  
الحديث فيه اجماع الامة على ان وقت العشاء مفيب الشفق واختلفوا فى  
الشفق هل هو الحمرة ام البياض .  
فقال مالك والشافعى واحمد : هو الحمرة ، وقال ابو حنيفة هو البياض  
واختلف الفقهاء فى اخر وقت العشاء المختار فقال مالك والشافعى واحمد  
( فى المشهور عنهم ) الى ثلث الليل واختلف اصحاب ابى حنيفة فمنهم  
من قال :  
الى قبل ثلث الليل ومنهم من قال : الى ثلث الليل ومنهم من قال : الى  
نصف الليل ( وهو قول اخر للشافعى ) والرواية الاخرى عن احمد .  
وقال ابو حنيفة وقت الجواز الى طلوع الفجر وقال مالك وقت الضرورة للمغرب  
والعشاء الى قبل طلوع الفجر بمقدار اربع ركعات : ثلاث للمغرب وواحد  
للعشاء وقال الشافعى واحمد وقت الضرورة فى العشاء الاخرة الى ان يطلع  
الفجر فمن أدرك من عشاء الاخرة ركعة قبل ان يطلع الفجر فقد ادركها  
والله أعلم . ( ١ )

---

( ١ ) عون المعبود ٨٨/٢ وانظر المجموع شرح المذهب ٣٧/٣ المصنف

٣٨٢/١ الافصاح على المذاهب الاربعة ١٠٥/١ ،

مجمع الأنهر وشرح ملتقى الأبحر ٧٠/١ ،

وشرح فتح القدير ١٩٦/١ .

باب ما جاء في القراءة في الصلاة يوم الجمعة

( ٢٥ ) حدثنا عبدالله حدثني أبي ثنا عبدالرحمن بن مهدي ثنا مالك عن  
ضمرة بن سعيد عن عبيدالله بن عبدالله ان الضحاك بن قيس سأل النعمان  
بن بشير بما كان النبي صلى الله عليه وسلم يقرأ في الجمعة مع سورة الجمعة  
قال هل أتاك حديث الفاشية .

بيان رجال الاسناد

١ - عبدالرحمن بن مهدي بن حسان المنبري ( ١ ) مولاهم ابو سعيد البصري  
الحافظ الامام العلم روى عن مالك وشعبة وسفيانين وغيرهم وعنه احمد ويحيى بن  
معين واخرون .

قال ابو حاتم ما رأيت مثل عبدالرحمن وقال علي بن المديني اعلم الناس بالحدوث  
عبدالرحمن بن مهدي وقال ابو حاتم ثقة وقال ابن سعد كان ثقة كثير الحديث  
ونكره ابن حبان في الثقات وقال كان من الحفاظ المتقين واهل الورع في الدين  
من حفظ وجمع وتفقه وصنف وأبى الرواية الا عن الثقات وقال الشافعي  
لا أعرف له نظير في الدنيا ( ٢ ) وقال ابن حجر ثقة ثبت حافظ عارف بالرجال  
والحدوث قال ابن المديني ما رأيت أعلم منه ما سنة ١٩٨ هـ وهو ابن ثلاث  
وسبعين سنة ( ٣ )

٢ - مالك : هو مالك بن أنس بن مالك بن أبي عامر بن عمرو بن الحارث  
الأصمعي ( ٤ ) ابو عبدالله المدني الفقيه احد الأعلام الاسلامي دار  
الهجرة روى عن عامر بن عبدالله بن الزبير ونافع مولى ابن عمر وضمرة بن سعيد  
 وغيرهم وعنه يحيى بن سعيد وعبدالرحمن بن مهدي واخرون قال ابن حجر هو امام  
دار الهجرة رأس المتقين وكبير المشتهين حتى قال البخاري اصح الأسانيد كلها ،  
مالك عن نافع عن ابن عمر ولد سنة ثلاث وتسعين ومات سنة تسع وسبعين ومائة  
وقد روى له الجماعة أهـ ( ٥ )

{ ٢٥ } المسند ٢٢٠ / ٤

( ١ ) بفتح العين وسكون النون وفتح الراء الموحدة : نسبة الى العنبرة بن عمر بن تميم  
ويقال لهم بالمنبر ايضا . اللباب ٣٦٠ / ٢

( ٢ ) التهذيب ٢٧٩ / ٦ وما بعدها .

( ٣ ) التقريب ٤٩٩ / ١ وانظر الكاشف ١٨٨ / ٢ التاريخ الكبير ٣ / ١ / ٣٥٤ الجرح

والتعديل ٢٨٨ / ٢ / ٢ ثقات المحلي ل ٣٧ طبقات ابن سعد ٣ / ٢ / ٥٠  
تذكرة الحفاظ ٣٢٩ / ١ طبقات الحفاظ ١٣٩ شذرات الذهب ١ / ٣٥٥

( ٤ ) بفتح الألف وسكون الصاد وفتح الباء نسبة الى ذى أصبح واسمه الحارث بن عوف  
بن مالك بن زيد بن شداد بن زرة وهو من يعرف بن قحطان واصبح صارت قبيلة أهـ  
اللباب ١ / ٦٩٠

( ٥ ) التقريب ٢٢٣ / ٢ وانظر التهذيب . ٥ / ١ تذكرة الحفاظ ٢٠٧ / ١ طبقات الحفاظ  
٩٨ طبقات ابن سعد ٧ / ١ / ١٤٠ طبقات المفسرين للداودي ٢ / ٢٩٣ وفيات

٣ - ضمرة بن سعيد بن ابي حنة بمهطة ثم نون وقيل بالباء الموحدة واسمه عمرو بن غزينة بن عمرو بن عطية بن خنساء بن مبدول الانصاري (١) .  
روى عن عمه الحجاج بن عمرو بن غزينة وابي سعيد الخدرى وعبيد الله بن عبدالله بن عتبة وغيرهم وعنه ابنه موسى ومالك وابن عيينة وغيرهم .  
قال احمد وابن معين وابو حاتم والنسائي والعجلي ثقة وذكره ابن حبان فى الثقات (٢) وقال ابن حجر ثقة (٣)

٤ - عبيد الله بن عبدالله بن عتبة بن مسعود الهذلى (٤) ابو عبدالله المدنى روى عن ابيه وارسل عن عم ابيه عبدالله بن مسعود وعمار بن ياسر والنعمان بن بشير وجماعة وعنه اخوه عون وسعيد بن ابراهيم وضمرة بن سعيد وغيرهم قال الواقدي (٥) كان عالما وكان ثقة فقيها كثير الحديث والعلم شاعرا وقال العجلي كان أعمى وكان احد فقهاء المدينة تابعى ثقة رجل صالح جامع للعلم وقال ابو زرعة ثقة مأمون امام . وقال ابن حبان فى الثقات كان من سادات التابعين وقال ابن عبد البر كان عالما فاضلا مقدا فى الفقه ثقيا شاعرا محسنا لم يكن بعد الصحابة الى يومنا فيمسا علمت فقيه اشعر منه ولا شاعر افقه منه . (٦)

- 
- (١) بفتح الالف وسكون النون وفتح الصاد المهبطة وفى اخرها راء . هذه النسبة الى الانصار وهم جماعة من اهل المدينة من الصحابة من اولاد الأوس والخزرج وقيل لهم الانصار لئصرتهم رسول الله صلى الله عليه وسلم . اللباب ١/٨٩
- (٢) تهذيب التهذيب ٤/٤٦١ (٣) تقريب التهذيب ١/٣٧٤ وانظر فى الجرح والتعديل ٢/٢/٤٦٦ الكاشف ٢/٣٨
- (٤) بضم الهاء وفتح الذال وبعدها لام وهذه النسبة الى هذيل بن مدركة ابن الياس بن مضر بن نزار بن معد بن عدنان واكثر اهل وادى نخلة بالقرب من مكة من هذيل . اللباب ٣/٣٨٣
- (٥) هو محمد بن عمرو ابو مسلم عبد الرحمن بن واقد . التهذيب ١٢/٣٣٧
- (٦) تهذيب التهذيب ٧/٢٤

وقال الذهبي كان من بحور العلم (١) وقال ابن حجر ثقة فقيه ثبت مات سنة  
اربع وتسعين وقيل سنة ثمان وقيل غير ذلك (٢)

٥ - الضحاك بن قيس بن خالد بن وهب الفهري (٣) القرشي ابو أنيس  
ويقال ابو امية وابو عبد الرحمن أخو فاطمة بنت قيس وهي اكبر منه مختلف في  
صحته روى عن النبي صلى الله عليه وسلم وعن عمرو بن حبيب بن مسلمة وعنه  
معاوية بن أبي سفيان وهو اكبر منه والحسن البصري وسميد بن جبير وسمك  
بن حرب وعبد الملك بن عمير وجماعة . شهد فتح دمشق وسكنها الى حين وفاته  
وشهد صفين (٤) مع معاوية وغلب على دمشق ودعا الى بيعة ابن الزبير  
ثم دعا الى نفسه وقتل بمرج رهط (٥) فو قتله لعروان بن الحكم سنة أربع  
او خمس وستين وكان مولده قبل وفاة النبي صلى الله عليه وسلم بنحو ست  
سنين او اقل (٦) قال ابن حجر أبو انيس الأمير المشهور صحابي صغير (٧)

#### درجة الحديث

رجال الاسناد كلهم ثقات والحديث صحيح وهو مروى في صحيح مسلم من  
طريق ضمرة بن سميد عن عبيد الله بن عبد الله عن الضحاك بن قيس عن  
النعمان بهذا الاسناد كما سيأتى في التخريج .

(١) الكاشف ٢٢٨/٢ (٢) تقريب التهذيب ٥٣٥/١ وانظر الجرح والتمديد  
٣١٩/٢/٢ شذرات الذهب ١١٤/١

(٣) بكسر الفاء وسكون الواو وفي آخرها رأء - هذه النسبة الى فهر بن مالك

بن النضر بن كنانة . الباب ٤٤٨/٢ .

(٤) بكسرتين وتشديد الفاء . وهو موضع بقرب الرقة على شاطئ الفرات من

الجانب الغربي بين الرقة وبالسن وكانت وقعة صفين بين علي رضي الله

عنه ومعاوية في السنة ٣٧ غرة صفر . انظر معجم البلدان ٤١٤/٣ .

(٥) مرج رهط : بفتح وسكون ، الأرض الواسعة فيها نبت كثير مكان بناوحى

دمشق . معجم البلدان ١٠١/٥ .

(٦) التهذيب ٤٤٨/٤

(٧) تقريب التهذيب ٣٧٣/١ وانظر التاريخ الكبير ٣٣٢/٢/٢ الجرح

والتمديد ٤٥٧/١/٢ الكاشف ٣٦/٢ التاريخ ابن معين ٢٧٢/٢



{ ٢٦ } حدثنا عبدالله حدثني ابي ثنا عبد الرحمن بن مهدي قال  
ثنا مالك عن ضمرة بن سعيد عن عبيدالله بن عبدالله ان الضحاك بن  
قيس سأل النعمان بن بشير بما كان النبي صلى الله عليه وسلم يقرأ في  
الجمعة مع سورة الجمعة قال هل أتاك حديث الفاشية .

### بيان رجال الاسناد

- ١ - عبد الرحمن بن مهدي ثقة فقيه ثبت تقدم في الحديث  
رقم (٢٥) .
- ٢ - مالك بن أنس رأس المتقنين وكبير المحدثين تقدم في  
الحديث رقم (٢٥) .
- ٣ - ضمرة بن سعيد ثقة تقدم في الحديث رقم (٢٥)
- ٤ - عبيدالله بن عبدالله بن عتبة ثقة فقيه ثبت تقدم في  
الحديث رقم (٢٥) .
- ٥ - الضحاك بن قيس بن خالد الفهري صحابي صغير تقدم  
في الحديث رقم (٢٥) .

### درجة الحديث

يقال فيه ما قيل لسابقه تماما .

### تخریج الحديث

الحديث رواه الامام احمد من طريق عبد الرحمن بن مهدي عن  
مالك عن ضمرة بن سعيد عن عبيدالله بن عبدالله عن الضحاك  
بن قيس عن النعمان بن بشير الحديث ( ٢٥ ، ٢٦ ) وهو مكرر  
لحديث ٢٦ .

فحديث مالك عن ضمرة بن سعيد عن عبيد الله بن عبد الله عن الضحاك بن قيس عن النعمان بن بشير أخرجه الامام مالك (١) والشافعي (٢) كلاهما بهذا الاسناد مثله وأخرجه النسائي (٣) من طريق قتيبة وابوداود (٤) من طريق القعنبي ( محمد بن مسلمة والدارمي (٥) من طريق خالد بن مخلد والبيهقي (٦) من طريق بحر بن نصر والطحاوي (٧) من طريق ابو عاصم . كلهم عنه به مثله . ومن طريق ضمير بن سعيد عن عبد الله بن عبد الله عن الضحاك بن قيس عن النعمان أخرجه مسلم (٨) وابو ماجه (٩) والطحاوي (٧) والبيهقي (٦) . أربعتهم من طريق سفيان عنه به مثله وأخرجه الدارمي (٥) من طريق ابو اويس عنه به مثله . وحديث النعمان هذا أخرجه الدارمي (٥) وعبد الرزاق (١٠) وأبو نعيم (١١) وابن الجارود (١٢) أربعتهم من طريق حبيب بن سالم عن النعمان بمثله وذكره الحافظ بن كثير (١٣)

---

(١) الموطأ عن ٨٧ المسند

(٣) سنن النسائي ١١٢/٣ في الصلاة

(٤) سنن ابي داود ٤٧٣/٣ في الصلاة باب ما يقرأ في الجمعة

(٥) سنن الدارمي ٣٦٨/١ في القراءة في صلاة الجمعة

(٦): سنن الكبرى ٢٠٠/٣ في الجمعة باب القراءة في صلاة الجمعة

(٧) شرح معاني الآثار ٤١٤/١ في الصلاة باب التوقيت في القراءة في صلاة

الجمعة .

(٨) مسلم ١٦٧/٦ في الصلاة باب ما يقرأ في صلاة الجمعة

(٩) سنن ابن ماجه ٣٥٥/١ في الصلاة ، باب ما جاء في القراءة في صلاة الجمعة

(١٠) المصنف ٢٩٨/٣ في صلاة العيدين ، باب القراءة في الصلاة يوم العيد

(١١) حلية الاولياء ١٨٤/٧ (١٢) المنتقى ص ١١١

(١٣) جامع المسانيد والسنن ( مرويات النعمان ل ٧ ) .

ما يستفاد من الحديث

الحديث فيه استحباب القراءة في صلاة الجمعة في الركعة الاولى بسورة الجمعة وفي الثانية ( بهل اناك حديث الفاشية ) قال العلماء والحكمة في قراءة سورة الجمعة لاشتغالها على وجوب الجمعة وغير ذلك من احكامها وغير ذلك مما فيها من القواعد والحث على التوكل والذكر وغير ذلك وقراءة سورة الفاشية لما فيه من التذكير بأحوال الآخرة والوعيد ما يناسب قرائتهما في تلك الصلاة الجامعة . وقد ثبت انه عليه الصلاة والسلام قرأ في الجمعة والعديد من ( بسبح اسم ربك الأعلى ) و ( هل اناك حديث الفاشية ) . كما ثبت ايضا انه عليه الصلاة والسلام قرأ في صلاة الجمعة بسورة الجمعة والمنافقين اما حكمة قراءة سورة المنافقين فلتوبيخ حاضريها منهم وتبهيهم على التوبة وغير ذلك مما فيها من القواعد لانهم ما كانوا يجتمعون في مجلس اكثر من اجتماعهم فيها .

وعلى ذلك قال ابن القيم السنة ان يقرأ الامام في صلاة الجمعة بسورة الجمعة والمنافقين او بسبح اسم ربك الأعلى و هل اناك حديث الفاشية او في الأولى بالجمعة وفي الثانية بهل اناك حديث الفاشية . وقد ثبت الا وجه الثالثة فلا وجه لتفضيل بعضها على بعض الا ان الاحاديث التي فيها لفظة كان مشعرة بأنه فعل ذلك في ايام متعددة . وقال ابو حنيفة واصحابه ورواه ابن ابي شيبة في المصنف عن الحسن البصري انه يقرأ الامام بما شاء . وقال ابن عيينه انه يكره ان يعتمد القراءة بما جاء عن النبي صلى الله عليه وسلم لثلاث يجعل ذلك من سننها وليس منها قال ابن العربي وهو مذعوب بن مسعود وقد قرأ فيها ابو بكر الصديق بالبصرة . وحكى ابن عبد البر في الاستذكار عن ابي سحاق المروزي مثل قول سفيان ابن عيينه المذكور اعلاه وحكى عن ابي هريرة مثله ولكن خالفهم جمهور العلماء . ومن خالفهم من الصحابة علي وابو هريرة قال العراقي وهو قول مالك والشافعي وأحمد وأبي ثور . أهـ ( ١ )

باب ما جاء في القراءة في العيدين

( ٢٧ ) حدثنا عبدالله حدثني أبي ثنا سفیان عن ابراهيم يعنى ابن محمد ابن المنتشر عن أبيه عن حبيب بن سالم عن أبيه عن النعمان بن بشير ان النبي صلى الله عليه وسلم قرأ في العيدين بسبح اسم ربك الأعلى وهل أتاك حديث الفاشية وان وافق يوم الجمعة قرأهما جميعا قال ابو عبد الرحمن حبيب بن سالم سمعه من النعمان بن بشير وكان كاتبه وسفيان يخطس فيه يقول حبيب بن سالم عن أبيه وهو سمعه من النعمان .

بيان رجال الاسناد

- ١- سفیان : هو سفیان بن عيينه ثقة تقدم في الحديث ( ٣ )
- ٢- ابراهيم : هو ابراهيم بن محمد بن منتشر بن الاعدع بجيم ودال مهلة الهمداني الكوفي قال احمد وابو حاتم والنسائي ويمتقوب بن سفیان والعجلي وابن سعد ويحيى بن معين ثقة وذكره ابن حبان في الثقات ( ١ ) وقال الذهبي ثقة قانت لله نبيل ( ٢ ) وقال احمد بن حنبل ثقة صدوق صالح ( ٣ ) وقال ابن حجر ثقة وقد روى له الجماعة ( ٤ )
- ٣- ( عن أبيه ) هو محمد بن المنتشر بن الاعدع بن مالك الهمداني الكوفي روى عن عمه مسروق على خلاف وعن ابيه المنتشر وعن ابن عمر وعائشة وحبیب بن سالم وغيرهم وعنه ابنه ابراهيم وعبدالمك بن عمير ومجالس وسماك بن حرب فوثقه احمد وقال خيرا وذكره ابن حبان في الثقات =

( ٢٧ ) المسند ٤ / ٢٧١

( ١ ) تهذيب التهذيب ١ / ١٥٧

( ٢ ) الكاشف ١ / ٩١

( ٣ ) الجرح والتعديل ١ / ١ / ١٤٤ ( ٤ ) تقريب التهذيب ١ / ٤٢

وقال ابن سعد كان ثقة وله احاديث قليلة (١) وقال الذهبي ثقة (٢)

وقال ابن حجر ثقة من الرابعة (٣)

٤ - حبيب بن سالم : لا بأس به تقدم في الحديث رقم (٢٢)

٥ - ( عن أبيه ) لم أقف عليه في كتب التراجم ولا يضر الجهل به لأنه مزيد

في متصل الاسانيد حيث ان حبيبا سمعه من النعمان بخير واسطة .

#### درجة الحديث

الحديث فيه حبيب بن سالم وهو لا بأس به وفيه ايضا ابوه وهو غير معروف ولكن لا يضر ذلك لأن السند متصل بدونه حيث ذكر على التوهم وبقية رجال الاسناد كلهم ثقات والحديث حسن بهذا الاسناد ورواه مسلم من حديث ابراهيم كما سيأتي في التخريج .

{ ٢٨ } حدثنا عبد الله حدثني أبي ثنا يحيى بن سعيد عن شعبة قال حدثني ابراهيم بن محمد عن حبيب بن سالم عن النعمان بن بشير عن النبي صلى الله عليه وسلم أنه كان يقرأ في صلاة الجمعة بسبح اسم ربك الأعلى وهل اناك حديث الفاشية فربما اجتمع العيد والجمعة فقرأ بهاتين السورتين .

#### بيان رجال الاسناد

- ١ - يحيى بن سعيد ثقة متقن تقدم في الحديث (٢)
- ٢ - شعبة : هو شعبة بن الحجاج ثقة حافظ تقدم في الحديث (٦)
- ٣ - ابراهيم : هو ابراهيم بن محمد بن المنتشر ثقة تقدم في الحديث (٢٧)
- ٤ - حبيب بن سالم لا بأس به تقدم في الحديث (٢٢)

#### درجة الحديث

يقال فيه ما قيل لسابقه تماما .

- (١) تهذيب التهذيب ٤٧١/٩ (٢) الكاشف ٩٩/٣
- (٣) تقريب التهذيب ٢١٠/٢ وانظر في الجرح والتعديل ٩٩/١/٤
- { ٢٨ } المسند ٢٧١/٤

( ٢٤ ) حدثنا عبد الله حدثني أبي ثنا عفان ثنا ابو عوانة عن ابراهيم بن محمد بن المنتشر عن أبيه عن حبيب بن سالم عن النعمان بن بشير قال كان رسول الله صلى الله عليه وسلم يقرأ في الميدان والجمعة بسبح اسم ربك الأعلى وهل اتاك حديث الفاشية وربما اجتمعا في يوم واحد فقرأ بهما وقد قال ابو عوانة وربما اجتمعا عيدان في يوم .

### بيان رجال الاسناد

- ١ - عفان : هو عفان بن مسلم ثقة متقن تقدم في الحديث رقم ( ٨ )
- ٢ - ابو عوانة هو وضاح بن عبد الله اليشكر ثقة ثبت تقدم في الحديث ( ٢٤ )
- ٣ - ابراهيم بن محمد بن المنتشر ثقة تقدم في الحديث ( ٢٧ )
- ٤ - ( عن أبيه ) هو محمد بن المنتشر ثقة تقدم في الحديث رقم ( ٢٧ )
- ٥ - حبيب بن سالم الانصاري لا بأس به تقدم في الحديث رقم ( ٢٢ )

### درجة الحديث

يقال فيه ما قيل لسابقه تماما .

( ٣٠ ) حدثنا عبد الله حدثني أبي ثنا وكيع عن سفيان ومسعر قال وعبد الرزاق قال انا سفيان عن ابراهيم بن محمد بن المنتشر عن أبيه عن حبيب بن سالم عن النعمان بن بشير ان النبي صلى الله عليه وسلم كان يقرأ في الميدان والجمعة بسبح اسم ربك الأعلى وهل اتاك حديث الفاشية .

### بيان رجال الاسناد

- ١ - وكيع : هو وكيع بن الجراح ثقة تقدم في الحديث ( ١٠ )
- ٢ - سفيان : هو سفيان بن سعيد الثوري ثقة وأبو الميرالمونين في الحديث تقدم في الحديث ( ١٠ )
- ٣ - مسعر : هو مسعر بن كداح ثقة ثبت فاضل تقدم في الحديث ( ١٣ )

- ٤ - عبد الرزاق : هو عبد الرزاق بن همام بن نافع الحميري (١) مولا هم  
ابوبكر الصنعاني (٢) قال ابن حجر : ثقة حافظ مصنف شهير عمي في  
آخر عمره فتغير وكان يتشيع (٣) قال احمد بن حنبل اتينا عبد الرزاق قبل  
المائتين وهو صحيح البصر ومن سمع منه بعد ما ذهب بصره فهو ضعيف  
السمع (٤) واما بالنسبة للتشيع فلم يكن داعية اليه (٥) قال البخاري مات  
عبد الرزاق سنة احدى عشرة ومائتين (٦) وقد روى له الجماعة (٧)
- ٥ - سفيان : هو سفيان الثوري ثقة تقدم في الحديث (١٠)
- ٦ - ابراهيم بن محمد بن المنتشر ثقة تقدم في الحديث (٢٧)
- ٧ - ابوه محمد بن المنتشر ثقة تقدم في الحديث (٢٧)
- ٨ - حبيب بن سالم الأنصاري لا بأس به تقدم في الحديث (٢٢)

#### درجة الحديث

يقال فيه ما قيل لسابقه تماما .

{ ٣١ } حدثنا عبد الله حدثني أبي ثنا محمد بن جعفر وهاشم قال ثنا  
شعبة عن ابراهيم بن محمد بن المنتشر عن أبيه قال هاشم <sup>يعني</sup> في حديثه  
سمعت أبي يحدث عن حبيب بن سالم عن النعمان بن بشير قال كان رسول  
الله صلى الله عليه وسلم يقرأ في الجمعة قال هاشم في صلاة الجمعة يوم  
الجمعة بسبح اسم ربك الاعلى و هل اتاك حديث الغاشية وربما اجتمع عيدان  
فقرأ بهما .

- (١) بكسر الحاء وسكون الميم وفتح الياء - نسبة الى حمير بن سبأ بن يشجب بن  
يعرب كما في المفتى ص ٢٦ وقال ابن الاثير : هو من اصول القبائل  
التي باليمن <sup>انظر الباب</sup> ٣٩٣/١
- (٢) بفتح الصاد وسكون النون وفتح العين : نسبة الى صنعاء وهي مدينة باليمن  
مشهورة كما في اللباب ٢٤٨/٢ وانظر المفتى ص ٤٧
- (٣) التقريب ٥٠٥/١ (٤) ميزان الاعتدال ٦٩/٢ (٥) التهذيب ٣١٣/٦
- (٦) التاريخ الكبير ١٣٠/٢/٣ وانظر تذكرة الحفاظ ٣٦٤/١ الكاشف ١٩٤/٢  
طبقات ابن سعد ٣٩٩/٥ شذرات الذهب ٢٧/٢ الرسالة المستطرفة ص ٤
- (٧) انظر التقريب ٥٠٥/١
- { ٣١ } المسند ٢٧٧/٤

بيان رجال الاسناد

- ١ - محمد بن جعفر احد الاثبات المتقين تقدم في الحديث (٧)
- ٢ - هاشم : هو هاشم بن القاسم الليثي ثقة تقدم في الحديث (١)
- ٣ - شعبة : هو شعبة بن الحجاج ثقة حافظ تقدم في الحديث (٦)
- ٤ - ابراهيم بن محمد بن المنتشر ثقة تقدم في الحديث (٢٧)
- ٥ - ابو ه : هو محمد بن المنتشر ثقة تقدم في الحديث (٢٧)
- ٦ - حبيب بن سالم الا نصارى لا بأس به تقدم في الحديث (٢٢)

درجة الحديث

يقال فيه ما قيل لسابقه الا <sup>للحديث</sup>ول تاما .

تخريج الحديث

الحديث اخرجه الامام احمد من طريق سفيان عن ابراهيم عن حبيب بن سالم عن النعمان بن بشير الحديث (٢٧) ومن طريق وكيع ومن طريق مسعر ومن طريق عبدالرزاق ثلاثتهم عن سفيان عن ابراهيم عن حبيب بن سالم عن النعمان بن بشير الحديث (٣٠) ومن طريق يحيى بن سعيد ومن طريق محمد بن جعفر ومن طريق هاشم ثلاثتهم عن شعبة عن ابراهيم عن حبيب بن سالم عن النعمان بن بشير الحديث (٢٨، ٣١) ومن طريق عفان عن ابي عوانة عن ابراهيم عن حبيب بن سالم عن النعمان بن بشير الحديث (٢٩) فحديث ابراهيم عن حبيب بن سالم عن النعمان اخرجه ابو شيبة (١) والبيهقي (٢) والنسائي (٣) ومسلم (٤) اريحتهم من طريق جرير عنه به مثله . والطبراني (٥) من طريق غيلان بن جاسع .

- (١) المصنف ١٤١/٢ في الصلوات ، باب ما يقرأ في صلاة الجمعة .
- (٢) السنن الكبرى ٢٠١/٣ الجمعة ، باب القراءة في صلاة الجمعة .
- (٣) سنن النسائي ١٩٤/٣ في الصلاة باب اجتماع العيد وشهودها
- (٤) صحيح مسلم ١٦٧/٦ في الصلاة ، باب ما يقرأ في صلاة الجمعة .
- (٥) المعجم الصغير ٩٧/٢



وحدیث سفیان عن ابراهیم عن حبيب بن سالم عن النعمان بن بشير الحدیث ( ۲۷ ، ۳۰ ) اخرجہ الطحاوی ( ۱ ) من طریق حامد بن یحیى والدارمی ( ۲ ) من طریق محمد بن یوسف وابو نعیم ( ۳ ) من طریق وکیع والحمیدی ( ۴ ) وابو حاتم ( ۵ ) و عبدالرزاق ( ۶ ) کلهم عنه به مثله .

وحدیث وکیع عن سفیان عن ابراهیم عن حبيب بن سالم عن النعمان بن بشير اخرجہ ابو نعیم ( ۳ ) من طریق احمد بن ابی الحواری عنه به .

اما حدیث مسمر و حدیث عبدالرزاق عن سفیان عن ابراهیم عن حبيب بن سالم عن النعمان بن بشير لم أقف علی من خرجهما بهذين الاسنادین عند غیر مسند الامام احمد و حدیث شعبة عن ابراهیم عن حبيب بن سالم عن النعمان بن بشير الحدیث ( ۲۸ ، ۳۱ ) اخرجہ النسائی ( ۷ ) من طریق خالد والبخوی ( ۸ ) من طریق علی بن الجعد والطحاوی ( ۱ ) وابن الجارود ( ۹ ) كلاهما من طریق وهب وذكره الحافظ بن كثير ( ۱۰ ) کلهم عنه به مثله . و حدیث یحیى بن سعید و حدیث محمد بن جعفر و حدیث هاشم ثلاثهم عن شعبة عن ابراهیم عن حبيب بن سالم عن النعمان بن بشير لم أقف علی من خرجهم بهذه الاسانید عند غیر احمد . و حدیث ابو عوانة عن ابراهیم عن حبيب بن سالم عن النعمان بن بشير الحدیث ( ۲۹ ) اخرجہ الترمذی ( ۱۱ ) والبيهقی ( ۱۲ ) وابو داود ( ۱۳ ) والبخوی ( ۸ ) والنسائی ( ۷ ) خمسهم من طریق قتیبة بن سعید والطیالسی ( ۱۴ ) کلهم عنه به مثله .

- 
- ( ۱ ) شرح معانی الآثار ۱/۱۳۴ فی الصلاة باب التوقيت فی القراءة فی الصلاة
  - ( ۲ ) سنن الدارمی ۱/۳۷۶ فی الصلاة ، باب القراءة فی العیدین
  - ( ۳ ) حلیة الاولیاء ۱۰/۲۹
  - ( ۴ ) المسند ۲/۴۰۹ ( ۵ ) العلل ۱/۱۲۷ فی الصلاة
  - ( ۶ ) المصنف ۳/۱۸۰ فی الجمعة
  - ( ۷ ) سنن النسائی ۳/۱۹۴ فی الصلاة ، باب اجتماع العیدین وشهودهما .
  - ( ۸ ) شرح السنة ۴/۲۷۲ فی الصلاة ، باب القراءة فی صلاة الجمعة
  - ( ۹ ) المنتقى ص ۱۰۱
  - ( ۱۰ ) جامع المسانید والسنن ( مرویات النعمان ل ۱ ، ۲ ، ۳ )
  - ( ۱۱ ) الترمذی ۲/۴۱۳ فی الصلاة ، باب ما جاء فی القراءة فی العیدین
  - ( ۱۲ ) السنن الكبرى ۳/۲۹۴ فی صلاة العید ، باب القراءة فی العید
  - ( ۱۳ ) سنن ابی داود ۳/۴۷۲ فی الصلاة ، باب ما یقرأ فی الجمعة
  - ( ۱۴ ) المسند ۱/۱۴۷

النعمان بن بشير

حبيب بن سالم

ابراهيم

جرير شب  
هق ن م

غيلان بن جامع  
طب

ابوعوانة

سفيان

ط  
قنينة  
ت هق د بغن

ح حت عب وكيع نغ محمد بن يوسف حامد بن يحيى

عنان

احمد  
(٢٧)

عبد الرزاق

مسعر

احمد بن ابي الحواري  
نغ

وكيع

احمد  
(٢٩)

احمد

احمد  
(٣٠)

احمد

شعبة

خالد  
ن حافظ

علي بن الجعد  
بيغ

وهب  
طه جر

يحيى بن سعيد

هاشم

محمد بن جعفر

احمد  
(٢٨)

احمد

احمد

(٣١)

(ح) الحميدي (حت) ابو حاتم (عب) عبد الرزاق (بي) الدارقي (طه) الطحاوي  
(نج) ابونعيم (شب) ابوشيبة (تر) الترمذي (هق) البيهقي (طب) الطبراني  
(د) ابوداود (ن) النسائي (م) مسلم (بيغ) البغوي (جر) ابن الجارود (ط) الطيالسي

ما يستفاد من الحديث

الحديث فيه أنه صلى الله عليه وسلم كان يقرأ في صلاة العيدين أي الفطر والأضحى ويوم الجمعة ( بسبح اسم ربك الأعلى ) في الركعة الأولى بعد الفاتحة .

( وهل اتاك حديث الفاشية ) في الركعة الثانية بعدها . قال الامام النووي رحمه الله فيه استحباب القراءة فيهما بهما وما ذكره ابن عباس رضي الله عنه كان يقرأ نارة سورة الجمعة والمنافقين كما عند مسلم (١) وما ذكره النعمان نارة وحكمة القراءة بهما في سورة سبح والفاشية من التذكير بأحوال الآخرة والوعد والوعيد ما يناسب قراءتهما في تلك الصلاة الجامعة وفي الحديث الآخر القراءة في العيد بقاف واقتربت . الأوجه الثلاثة صحيحة فكان صلى الله عليه وسلم في وقت يقرأ في الجمعة الجمعة والمنافقين .

قال العلماء والحكمة في قراءة الجمعة اشتغالها على وجوب الجمعة وغير ذلك من احكامها وغير ذلك مما فيها من القواعد والحث على التوكل والذكر وغير ذلك وقراءة سورة المنافقين لتوبيخ حاضريها منهم وتبهيهم على التوبة وغير ذلك مما فيها من القواعد لأنهم ما كانوا يجتمعون في مجلس اكثر من اجتماعهم فيها . وفي وقت بسبح وهل اتاك وفي وقت يقرأ في العيدين قاف واقتربت . أقوال العلماء في ذلك : قال ابو حنيفة واصحابه انه يقرأ الامام بما شاء وقال ابن عيينة انه يكره ان يتعمد القراءة في الجمعة بما جاء عن النبي صلى الله عليه وسلم لثلا يجعل ذلك من سننها وليس منها قال ابن العربي وهو مذهب ابن مسعود وقد قرأ فيها ابو بكر الصديق رضي الله عنه بالبقرة وخالفهم جمهور العلماء ومن خالفهم من الصحابة على وابو هريرة رضي الله عنهما وقال العراقي وهو قول مالك والشافعي وأحمد وعن ابى هريرة قال كان رسول الله صلى الله عليه وسلم ما يقرأ في صلاة الجمعة بالجمعة

فيحرض به المؤمن وفي الثانية بسورة المنافقين فيقرع به المنافقين قال الهيثمي قلت هو في الصحيح باختصار رواه الطبراني في الاوسط واسناده حسن ومحمد بن

عمارة هو الواضع وهو شيخه عبد الصمد من اهل الرأي وثقها ابن حبان . (٢)

(١) صحيح مسلم بشرح النووي ١٦٨-١٦٧-١٦٦ وانظر عون المعبود ٣/٤٧٢-٤٧٣

(٢) مجمع الزوائد ١٩١/٢

باب قيام شهر رمضان

{ ٣٢ } حدثنا عبدالله حفص بن ابي ثنا زيد بن الخطاب ثنا معاوية بن صالح حدثنا نصيم بن زياد ابو طلحة الانباري انه سمع النعمان بن بشير يقول على منبر حمص قمنا مع رسول الله صلى الله عليه وسلم ليلة ثلاث وعشرين في شهر رمضان الى ثلث الليل الا اول ثم قمنا معه ليلة خمس وعشرين الى نصف الليل ثم قمام بنا ليلة سبع وعشرين حتى ظننا ان لا ندرك الفلاح قال وكما ندعو السحور الفلاح فاما نحن فنقول ليلة السابعة ليلة سبع وعشرين وانتم تقولون ليلة ثلاث وعشرين السابعة فمن اُصوب نحن أو انتم .

بيان درجة الاسناد

- ١ - زيد بن الحباب صدوق يخطئ\* تقدم في الحديث رقم (٩)
- ٢ - معاوية بن صالح بن حدير ، بالمهملة مصفرا الحضرمي (١) ، كنيته ابو عمرو او ابو عبد الرحمن الحمصي (٢) فاض الا ندلس احد الأعلام روى عن اسحاق بن عبدالله ويحيى بن سعيد الانصاري وعبد الرحمن بن جبير وخلق وعنه الثوري وزيد بن الحباب وعبد الرحمن بن مهدي وغيرهم وشقه احمد وعبد الرحمن بن مهدي والعجلي والنسائي وأبو زرعة وابن سعد وذكروا ابن حبان في الثقات وقال البزار ليس به بأس وقال أيضا ثقة (٣) وكان يحيى القطان يتعنت ولا يرضاه وقال ابو حاتم لا يحتج به وكذا لم يخرج له البخاري وقال ابن عدي : هو عندي صدوق (٤) قال عبد الرحمن بن ابي حاتم سألت ابي عن معاوية بن صالح فقال صالح الحديث حسن الحديث يكتسب حديثه ولا يحتج به (٥) وقال الذهبي صدوق امام (٦) وقال ابن حجر صدوق له أوهام مات سنة ثمان وخمسين ومائة وقيل بعد السبعين . (٧)

{ ٣٢ } المسند ٢٧٢/٤

- (١) بفتح الحاء وسكون الضاد المعجمة وفتح الراء وفي اخره ميم - هذه النسبة الى حضرموت وهي من بلاد اليمن في اقصاها . الباب ١/٣٧٠
- (٢) بكسر الحاء وسكون الميم وبالضاد المهملة - هذه النسبة الى حمص وهو بلد بالشام مشهور . الباب ١/٣٨٩
- (٣) تهذيب التهذيب ١٠/٢٠٩ وما بعدها (٤) ميزان الاعتدال ٤/١٣٥
- (٥) الجرح والتعديل ٤/٣٨٢ (٦) الكاشف ٣/١٥٧
- (٧) التقريب ٢/٢٥٩ وانظر التاريخ ابن معين ٢/٥٧٣

٣ - نعيم بن زياد ابو طلحة الأنطاري (١) روى عن بلال المؤمن وابى هريرة  
وعبدالله بن عمرو بن العاص والنعمان بن بشير وعنه معاوية بن صالح قال على  
بن المديني معروف وقال النسائي ثقة ذكره ابن حبان فى الثقات وقال المصنف  
شامى تابعى (٢) وقال الذهبى ثقة (٣) وقال ابن حجر ثقة يرسل (٤)

### درجة الحديث

فى اسناد الحديث زيد بن الحباب وهو صدوق يخطىء وكذلك معاوية بن صالح  
صدوق له اوهام و نعيم بن زياد الأنطاري ثقة يرسل والحديث بهذا الاسناد  
ضعيف وللحديث شواهد صحيحة يتقوى به كما سيأتى فى التخرىج .

### تخرىج الحديث

الحديث رواه الامام احمد من طريق زيد بن الحباب عن معاوية بن صالح عن  
نعيم بن زياد ابو طلحة الانطاري عن النعمان بن بشير الحديث رقم (٣٢) .  
اخرجه النسائي (٥) وابن خزيمة (٦) والحاكم (٧) وابن ابن شيبه (٨) فمن  
طريق احمد بن سليمان اخرجه النسائي ومن طريق عبدة بن عبدالله الخزاز  
اخرجه ابن خزيمة كلاهما عن زيد بن الحباب عن معاوية عن نعيم بن زياد  
ابو طلحة الأنطاري عن النعمان بن بشير بهذا الاسناد مثله واخرجه الحاكم  
من طريق عبدالله بن صالح عن معاوية عن ابى طلحة عن النعمان بن بشير  
بهذا الاسناد مثله وقال الحاكم هذا حديث صحيح على شرط البخارى ولم  
يخرجاه وعقبه الذهبى قائلا ليس الحديث على شرط واحد منهما بل هو حسن  
واخرجه ابن ابى شيبه من طريق زيد بن الحباب عن معاوية بن صالح عن  
نعيم بن زياد عن النعمان بن بشير بهذا الاسناد مثله وذكره الحافظ بن كثير (٩)

(١) بفتح الالف وسكون النون وفتح الميم وفى اخرها الراء - هذه النسبة الى الأنطاري

الباب ٩٠/١ (٢) تهذيب التهذيب ٤٦٤/١٠

(٣) الكاشف ٢٠٧/٣ (٤) التقريب ٣٠٥/٢ وانظر الجرح والتعديل ٤٦١/١/٤

(٥) سنن النسائي ٢٠٣/٣ فى الصلاة ، باب قيام شهر رمضان .

(٦) الصحيح ٣٣٦/٣ فى الصوم ، باب الصلاة جماعة فى قيام شهر رمضان

(٧) المستدرک ٤٤٠/١ فى الصوم

(٨) المصنف ٣٩٤/٢ فى الصلوات باب من كان يرى القيام فى رمضان

(٩) جامع المسانيد والسنن ( مرويات النعمان ل ٩ ) .

و للحدیث شواهد

يشهد لحدیث النعمان بن بشیر رضی الله عنه حدیث جبیر بن نفیر (١)  
عن أبی ذر رضی الله عنه (٢)

(١) جبیر بن نفیر - بنون وفا\* مصفرا ابن مالك بن عامر الحضرمی الحمصی .  
ثقة جلیل ولائیة صحبة وكأنه هو وفد الافرقة فی عهد عمر مات سنة ثمانین  
وقیل بعدهما وقد روى له الجماعة . التقريب ١/١٢٦ .

(٢) ابو ذر الغفاری الصحابی المشهور اسمه جندب بن جنادة علی الأصح  
وقیل برید بموحدة مصفرا او مكر او اختلف فی أبیه فقیل جندب او عبد الله  
تقدم اسلامه وتأخر هجرته فلم يشهد بدرا ومناقبه كثيرة جدا وكان ابو ذر  
رضی الله عنه یوازی ابن مسعود رضی الله عنه فی العلم وجلالته مات سنة  
اثین وثلاثین فی خلافة عثمان رضی الله عنه بالربذة انظر التقريب ٢/٤٢٠  
وتهذيب التهذيب ١٢/٩٠ .

"الربذة" یفتح اوله وثانیه وذل معجمه مفتوحة ایضا قال ابو عمرو :  
سألت ثعلبا عن الربذة اسم القرية فقال ثعلب : سألت عنها ابن الاعرابی  
فقال الربذة الشدة والربذة من قرى المدينة علی ثلاثة ایام قريبة من ذات  
عرق علی طریق الحجاز اذا رحلت من فید تريد مكة وبهذا الموضع قبر  
أبی ذر الغفاری لرضی الله عنه وكان قد خرج اليها ماضيا لعثمان بن  
عقان رضی الله عنه فأقام بها الى ان مات فی سنة ٣٢ كما فی معجم  
البلدان ٣/٢٤ . أما سبب خروجه اليها كان ابو ذر رضی الله عنه زاهدا  
وكان یقرع عمال عثمان ویطلبو علیهم ( والذین یکنزون الذهب والفضة ولا ینفقونها  
فی سبیل الله فیشرهم بعذاب الیم ) الا بقية ٣ من سورة التوبة ویراهم یتسعون  
فی المركب والملا بس حین وجدوا فینکسر ذلک علیهم ویریدون ففریق جمیع ذلک من  
بین ایدیهم فوقع بسبب ذلک بین أبی ذر ومعاوية كلام بالشام فخرج الى المدينة  
فاجتمع اليه الناس فاعلم معاوية بذلك عثمان وخشى من العامة ان تثور منهم فتنة  
فكتب اليه عثمان ان یقدم المدينة فلما قدم اجتمع اليه الناس فقال لعثمان ارید  
الربذة فقال له : افضل فاعتزل ولبس الأصر كما قال ثور الفتنه من ان سيدنا  
==

أخرجه الدارمي (١) وأبو داود (٢) والنسائي (٣) وابن ماجه (٤) وابن خزيمة (٥) والبيهقي (٦) والترمذي (٧) وقال الترمذي حديث حسن صحيح .  
ولفظه عند البيهقي عن أبي ذر قال : شهد نافع رسول الله صلى الله عليه وسلم بشهر رمضان فلم يقن في شيء من الشهر حتى كانت ليلة سابعة بقيت فقام بنا إلى نحو من ثلث الليل ثم لم يقم ليلة سابعة بقيت فلما كانت ليلة خامسة بقيت قام بنا إلى نحو من شطر الليل فقلنا يا رسول الله ==

== عثمان رضي الله عنه هو الذي نفاه إلى الريدة . نقل الامام الطبري واكثر المصادر الإسلامية انه لما ورد ابن السوداء ( عبدالله بن سبأ ) الشام لقي ابا ذر فقال يا أبا ذر الا تصحبك إلى معاوية يقول المال مال الله الا ان كل شيء لله كأنه يريد ان يحتج به دون المسلمين ويمحو اسم المسلمين فأثاه ابو ذر فقال : ما يدعوك إلى ان تسمى مال المسلمين مال الله ؟ فقال معاوية : يردمك الله يا ابا ذر أسنا عباد الله والمال لله والمال لله والخلق خلقه والامره ؟ قال ابو ذر فلا تثقه قال معاوية فاني لا أقول انه ليس لله ولكن سأقول مال المسلمين وأنتى ابن السوداء ( عبدالله بن سبأ ) ابا الدرداء فقال له ابو الدرداء : من أنت اظنك والله يهوديا فأتى ( ابن سبأ ) عبادة بن الصامت فتعلق به ابن الصامت فأتى معاوية فقال . هذا والله الذي بعث عليك ابا ذر .  
تاريخ الطبري ٦٦/٥ وانظر العواصم والقواصم ص ٧٣ .

- (١) سنن الدارمي ٢٦/٢ في الصوم باب فضل قيام شهر رمضان .
- (٢) سنن ابي داود ٢٤٨/٤ في الصلاة باب قيام شهر رمضان
- (٣) سنن النسائي ٢٠٢/٣ في قيام الليل و تطوع النهار ، باب قيام شهر رمضان
- (٤) سنن ابن ماجه ٤٢٠/١ في اقامة الصلاة والسنة فيه ، باب ما جاء في قيام شهر رمضان .
- (٥) في الصحيح ٣٣٧/٣ في الصوم ، الحديث رقم ٢٢٠٥
- (٦) شرح السنة ١٢٤/٤ في الصلاة ، باب قيام شهر رمضان وفضله .
- (٧) الترمذي (٨٠٦) في الصوم ، باب ما جاء في قيام شهر رمضان .

ونفلتا (١) قيام هذه الليلة ؟ فقال : " ان الرجل اذا قام مع الامام حتى ينصرف كتب له قيام ليلة " ثم لم يبق بنا ليلة رابعة بقيت فلما كان ليلة ثالثة بقيت قام بنا حتى خشينا ان يفوتنا الفلاح (٢) قلنا وما الفلاح ؟ قال : السحور قال : فكان يوقظ في تلك الليلة اهله وبناته ونساءه . وقد ورد لفظه عند الاخرين بنحو حديث المسند .

### ما يستفاد من الحديث

الحديث فيه انه صلى الله عليه وسلم لم يصل بالصحابة في ليالى شهر رمضان غير الفريضة وكان اذا صلى الفرض دخل حجرته حتى يبقى سبع من الشهر وهو ان الشهر تسع وعشرون فيكون القيام في قوله ( فقام بنا ) ليلة الثالثة والعشرين ( حتى ذهب ثلث الليل ) فصلى وذكر الله وقرأ القرآن ( فلما كانت السادسة ) اي ما بقي وهي الليلة الرابعة والعشرون ( فلما كانت الخامسة ) وهي الليلة الخامسة والعشرون حتى ذهب نصف الليل ( فقال أبو ذر الغفاري رضي الله عنه فقلت يا رسول الله لو نفلتا قيام هذه الليلة ) قال المظهرى تقديره لو زدت قيام الليل على نصفه لكان خيرا لنا وقال عليه الصلاة والسلام : ( ان الرجل اذا صلى مع الامام حتى ينصرف حسب له قيام الليلة ) اي حصل له ثواب قيام ليلة تامة يعنى الأجر الحاصل بالفرض قال ( فلما كانت الرابعة لم يبق ) اي من الباقية وهي السادسة والعشرون ( فلما كانت الثالثة ) اي من الباقية وهي السابعة والعشرين ( جمع اهله ونساءه والناس فقام بنا حتى خشينا ان يفوتنا الفلاح ) اي السحور ثم لم يبق بنا بقية الشهر اي الثامنة والعشرين والتاسعة والعشرين ==

---

(١) النفل : ما نغله الامام او صاحب الجيش بعض أهل المسكر من شىء زائدا على ما يصيبه من قسمة الغنائم ترغيبا له في القتال والمراد هنا لو قمت بنا طول ليلتنا ونفلتنا من الأجر الذى يحصل من ثواب الصلاة . انظر الفائق ١٣/٤ والفتح الربانى ١١/٥

(٢) اصل الفلاح ، هو البقاء والفوز والظفر وهو من افلح . كما في النهاية ٤٦٩/٣ .



والحديث دليل انه صلى الله عليه وسلم خص القيام بالناس هذه الليالى  
الثلاث لليلة القدر فيهن واهتمامه صلى الله عليه وسلم بالقيام فى  
هذه الليلة و تطويله وبعثه الى اهله واقاربه اشعار بأنها ليلية  
القدر واكثر الاحاديث الصحيحة تدل على ذلك وفيه الدليل الواضح  
ان صلاة التراويح فى مساجد المسلمين سنة سنونة اقامتها بالجماعة  
سنة على وجه الكفاية حتى لو ترك اهل المسجد كلهم الجماعة اسوا<sup>ا</sup> وأثموا  
ولو اقامها البعض فالتخلف عنها تارك للفضيلة وان صلاها بالجماعة  
فى البيت فقد حاز احدى الفضيلتين وهى فضيلة الجماعة دون فضيلة الجماعة  
فى المسجد ووقت التراويح بعد صلاة العشاء الى اخر الليل لانها تتبع  
للعشاء دون الوتر وذهب جماعة من الأئمة الى ان الليل كله وقت لها  
قبل العشاء وبعده والأول هو الأصح .

وعدد ركعاتها عشرون ركعة سوى الوتر وبهذا قال الثورى وابو حنيفة  
والشافعى . وقال مالك ستة وثلاثون وزعم انه الأمر القديم وتعلق بفعل  
اهل المدينة . والصحيح ان عمرضى الله عنه لما جمع الناس على أبى بن  
كعب كان يصلون لهم عشرين ركعة .

أما فعل اهل المدينة ستة وثلاثون ارادوا مساواة اهل مكة فان اهل مكة  
يطوفون سبعا بين كل ترويحتين فجعل اهل المدينة مكان  
كل سبع اربع ركعات . وما كان عليه اصحاب رسول الله صلى  
الله عليه وسلم اولى وأحق أن يتبع (١) .

---

(١) انظر عون المعبود ٢٤٧/٤ والفتح الربانى ١١/٥ وشرح ثلاثيات

مسند الامام احمد ٥٧٦/١ المفنى ١٦٧/٢ المجموع للنووى ٤٨٥/٣

مجمع الأنهر شرح طتقى الأبحر ١٣٦/١ .

كتاب البهوع :

باب اذا اشترى شيئا لغيره بغير اذنه فرضي

{ ٣٣ } حدثنا عبد الله حدثني ابي ثنا اسماعيل بن عبد الكريم بن معقل بن منبه حدثني عبد الصمد يعني ابن معقل قال سمعت وهبا يقول حدثني النعمان بن بشير انه سمع رسول الله صلى الله عليه وسلم يذكر الرقيم (١) فقال ان ثلاثة نفر كانوا في كهف (٢) فوق الجبل على باب الكهف فأوحد عليهم قال قائل منهم تذاكروا ايكم عمل حسنة لعل الله عز وجل يرحمنا فقال رجل منهم قد عملت حسنة مرة كان لي اجراء يعطون فجاءني عمال لي فاستأجرت كل رجل منهم بأجر معلوم فجاءني رجل ذات يوم وسط النهار فاستأجرت به بشر اصحابه فهمل في بقية نهاره كما عمل كل رجل منهم في نهاره لكنه فرأيت علي في الذمام ان لا انقصه ما استأجرت به اصحابه لما جهد في عمله فقال رجل منهم اتعطي هذا مثل ما اعطيتني ولم يعمل الا نصف نهار فقلت يا عبد الله لم ابخسك شيئا من شرطك وانما هو مالي احكم فيه ما شئت قال ففضب وذهب وترك اجره. قال : فوضت حقه في جانب من البيت ما شاء الله ثم مرت بي بعد ذلك بقر فاشترت به فصيلة من البقر فبلخت ما شاء الله فمر بي بعد حين شيخا كان ضعيفا لا اعرفه فقال ان لي عندك حقا فذكرته حتى عرفته فقلت اياك ابغى هذا حقك فمرضتها عليه جميعها فقال يا عبد الله لا تسخر بي ان لم تصدق علي فاعطني حقي قال والله لا أسخر بك انها لحقك مالي منها شيء فدفعتها اليه جميعا . اللهم ان كنت فعلت ذلك لوجهك فافرج عنا قال فانصدع الجبل حتى رأوا منه وأبصروا قال الاخضر قد عملت حسنة مرة كان لي فضل فاصابت الناس شدة فجاءتني امرأة تطلب مني معروفا قال فقلت والله ما هو دون نفسك فأبت علي فذهبت ثم رجعت فذكرتني بالله فأبيت عليها وقلت لا والله ما هو دون نفسك فأبت علي وذهبت فذكرت لزوجهها فقال لها اعطيه نفسك وأغني عيالك فرجعت الي فنادتني بالله فأبيت عليها وقلت والله ما هو دون نفسك فلما رأيت ذلك أسلمت الي نفسها فلما تكشفتها وهممت بها ارتعدت من تحتي فقلت لها ماشأك =

(١) الرقيم : هو اللوح او الكتاب المكتوب فيه اسماء وهم وقصصهم وقال ابن عباس رضي الله عنه : ما ادري ما الرقيم اكتاب ام بنيان . مختار الصحاح ص ٢٥٣ وانظر تفسير الجلالين ص ٣٨٨ .  
(٢) الكهف : هو كالبيت المنقور في الجبل والجمع كهوف أه مختار الصحاح ص ٥٨١ .

قالت أخاف الله رب العالمين قلت لها خفتيه في الشدة ولم أخفه في الرخاء  
فتركتها واعطيتها ما يحق علي بما تكشفتها. اللهم ان كنت فعلت ذلك لوجهك  
فافرّج عنا قال فانصدع حتى عرفوا وتبين لهم. قال الاخر عمت حسنة مرة  
كان لي أبوان شيخان كبيرات وكانت لي غنم فكنت اطعم أبوي واسقيهما ثم  
رجعت الى غنمي قال فأصابني يوم غيث حبسني فلم أبرح حتى أمسيت  
فأتيت اهلي وأخذت محلي (١) فحلبت وغمي قائمة فمضيت الى أبوي  
فوجدتهما قد ناما فشق علي ان أوقظهما وشق علي ان اترك غنمي فما برحت  
جالسا ومحلي على يدي حتى ايقظتهما الصبح فسقيتهما. اللهم ان كنت  
فعلت ذلك لوجهك فافرّج عنا . قال النعمان لكأنني اسمع هذه من  
رسول الله صلى الله عليه وسلم . قال الجبل طاق ففرج الله عنهم فخرجوا .

### بيان رجال الاسناد

١- اسماعيل بن عبد الكريم بن معقل بن منبه ، بالموحدة ابو هشام الصنعاني  
روى عن ابن عمه ابراهيم بن معقل وعمه عبد الصمد ابن معقل وعبد الطك  
بن عبد الرحمن وغيرهم وعنه احمد بن حنبل واسحاق بن راهويه والحسن  
ابن الصباح البزار واحمد بن يوسف وجماعة .  
قال النسائي ليس به بأس وذكره ابن حبان في الثقات وقال ابن معين ثقة  
رجل صدق والصحيفة التي يرويها عن وهب عن جابر ليست بشيء انما هو  
كتاب وقع اليهم ولم يسمع وهب من جابر شيئا قال المزني قد روى ابن خزيمة  
في صحيحه عن الذهلي عنه ابراهيم بن عقيل عن وهب قال هذا ما سألت  
جابر بن عبد الله فذكر حديثا قال فهذا اسناد صحيح وفيه رد على من  
قال انه لم يسمع من جابر وصحيفة همام عن ابى هريرة مشهورة ووفاته قبل وفاة  
جابر فكيف يستكسر سماعه منه وكانا جميعا في بلد واحد . اما امكان السماع  
فلا ريب فيه ولكن هذا في همام أما اخوه وهب الذي وقع فيه البحث فلا ملازمة  
بينهما ولا يحسن الاعتراض على ابن معين بذلك الاسناد فان الظاهر أن ==

{ ٣٣ } المسند ٢٧٤ / ٤

(١) المحلب : بكسر الميم الاناء يحلب فيه . مختار الصحاح ص ١٤٩

ابن معين كان يغلط اسماعيل في هذه اللفظة عن وهب سألت جابرا والصواب  
عنده عن جابر والله اعلم وقال مسلمة بن قاسم جازئ الحديث (١) وقال ابن  
حجر صدوق من التاسعة مات سنة ٢١٠هـ (٢)

٢ - عبد الصمد بن معقل بن منبه اليماني . روى عن عمه وهب بن منبه  
وطاوس وعكرمة . وعنه ابن اخيه اسماعيل بن عبد الكريم واخوه عبد الوهاب بن  
معقل وعبد الرزاق وغيرهم . قال الميموني عن احمد سمع عبد الرزاق منه وكان  
قد عمر اظنه مات أيام هشيم وعبد الصمد وذكره ابن حبان في الثقات  
وقال احمد بن صالح يمانى ثقة (٣) ووثقه الذهبي (٤) قال يحيى بن معين  
عبد الصمد بن معقل ثقة (٥) قال ابن حجر صدوق معمر مات سنة ثلاث  
وثمانين . (٦)

٣ - وهب : هو وهب بن منبه بن كامل اليماني ابو عبد الله الانباوى (٧)  
بفتح الهمزة وسكون الموحدة بعدها نون ، روى عن ابي هريرة وابن عباس  
وابن عمر وغيرهم وعنه ابناه عبد الله وعبد الرحمن وابنا اخيه عبد الصمد وعقيل  
ابنا معقل بن منبه واخرون قال عبد الله بن احمد عن ابيه كان من ابناء فارس  
وقال العجلي تابعى ثقة ووثقه ابو زرعة والنسائي وذكره ابن حبان في الثقات . (٨)

(١) تهذيب التهذيب ٣١٥/١

(٢) تقريب التهذيب ٧٢/١ وانظر الكاشف ١٢٦/١ الجرح والتعديل

١٨٧/١/١ تهذيب الكمال ٩٠/١

(٣) تهذيب التهذيب ٣٢٨/٦ (٤) ميزان الاعتدال ٦٢١/٢

(٥) الجرح والتعديل ٥٠/٦

(٦) التقريب ٥٠٧/١ وانظر تهذيب الكمال ١٦٤/٢ التاريخ الكبير ١٦٤/٤/٢

(٧) الانبااء ؛ يقال في التصريف فلان من الانبااء والنسبة اليه ابناوى وكل من

ولد باليمن من ابناء فارس الذين وجههم كسرى مع سيف بن ذى يزن فليس

من العرب ويسمونهم الانبااء كما في اللباب ٢٦/١

(٨) تهذيب التهذيب ١٦٧/١١ وما بعدها

قال الجوزاني : كتب كتابا في القدر ثم ندم وقال احمد بن حنبل : كان يتهم بشيء من القدر ثم رجع وقال الذهبي كان ثقة صادقا كثير النقل من كتب الاسرائيليات (١) وقال ابن حجر ثقة ولد عام آخر خلافة عثمان رضى الله عنه ومات سنة ١١٤ هـ (٢)

### درجة الحديث

في اسناد الحديث اسماعيل بن عبد الكريم وعبد الصمد بن معقل كلاهما صدوق والحديث بهذا الاسناد حسن وهو صحيح بما له من متابعات وشواهد صحيحة كما سيأتى في التخريج .

### تخريج الحديث

الحديث اخرجه الامام احمد رحمه الله من طريق اسماعيل بن عبد الكريم بن معقل بن منبه عن عبد الصمد بن معقل عن وهب عن النعمان بن بشير الحديث (٣٣) اخرجه ابو نعيم (٣) بهذا الاسناد مثله وفي رواية لابن نعيم (٣) اخرجه من طريق عبد الله بن يحيى القاضى ومن طريق عبد الله ابن سعيد بن ابي عاصم كلاهما عن وهب عن النعمان بن بشير مثله ولفظه مختصر عند ابو نعيم قال : ( عن النعمان بن بشير انه سمع النبي صلى الله عليه وسلم يذكر الرقيم . ان ثلاثة نفر كانوا في كهف فوق الجبل على باب الكهف فذكر حديث الفار بطوله ) واورده الهيثمى وقال رواه هذا الحديث احمد والطبرانى في الأوسط والكبير والبزار من طرق ورجال احمد ثقات (٤) وقال الحافظ وروى عن النعمان بن بشير من ثلاثة اوجه حسان احدها عند احمد والبزار ولكنها عند الطبرانى ورجالها رجال الصحيح (٥) وذكر حديث احمد هذا الحافظ بن كثير . (٦)

(١) ميزان الاعتدال ٣٥٢/٤

(٢) تقريب التهذيب ٣٣٩/٢ وانظر الكاشف ٢٤٥/٣ الجرح والتمديد ٢٤/٢/٤

تذهيب الكمال ١٣٨/٣ . (٣) حلية الاولياء ٢٩/٤

(٤) مجمع الزوائد ١٤٠/٨-١٤٢ في البر والصلة

(٥) الفتح الربانى ١٥٣/٢٠

(٦) جامع المسانيد والسنن (سرويات النعمان ل ٩)

وللحديث شواهد :

يشهد لحديث النعمان بن بشير في هذا الباب اولا حديث ابن عمر رضي الله عنه اخبره البخارى (١) ومسلم (٢) ولفظه عند البخارى ( خرج ثلاثة نفر يمشون فأصابهم المطر فدخلوا في جبل فانحطت عليهم صخرة فقال بعضهم لبعض ادعوا الله بأفضل عمل عملتموه فقال احدهم : اللهم انى كان لى أبوان شيخان كبيران فكنت اخرج فارعى ثم اجبى فأحلب فأجسء بالحلاب فأنتى به أبوى فيشربان ثم اسقى الصبية واهلى وامراتى . فاحتبست ليلة فجئت فاذا هم نائمان ، قال فكرهت ان اوقظهما والصبية يتضاغون (٣) عند رجلى فلم يزل رأبى ودأبهما حتى طلع الفجر . اللهم ان كنت تعلم انى فعلت ذلك ابتغاء وجهك فافرج عنا فرجة نرى منها السماء قال ففرج عنهم . وقال الاخر : اللهم ان كنت تعلم انى كدت احب امرأة من بنات عمى كأشد ما يحب الرجل النساء فقالت لا تتال ذلك منها حتى تعطىها مائة دينار فسميت فيها حتى جمعتها فلما قعدت بين رجلها قالت اتق الله ولا تقض الخاتم الا بحقه (٤) فممت وتركتها فان كنت تعلم انى فعلت ذلك ابتغاء وجهك فافرج عنا فرجة . قال ففرج عنهم الثلثين وقال الاخر : اللهم ان كنت تعلم انى استأجرت أجيما بفرق (٥) من ذرة فاعطيته وأبى ذلك ان يأخذ فعمدت الى ذلك الفرق فزرعته حتى اشترت منه بقرا وراعيها ثم جاء فقال : يا عبدالله اعطنى حتى فقلت : انطلق الى تلك البقر وراعيها فانها لك فقال : استهزى بي ؟ قال فقلت : ما استهزى بك ولكنها لك . اللهم ان كنت تعلم انى فعلت ذلك ابتغاء وجهك فافرج عنا فكشف عنهم .

(١) البخارى ٤٠٨/٤ فى البيوع

(٢) مسلم ٥٥/١٧ فى الرقاق

(٣) يتفاضون بمعجمتين اى يتباكون من الضغاء وهو البكاء بالصوت

(٤) الخاتم كناية عن بكارتها وقوله بحقه اى بنكاح لا بزنا

(٥) الفرق بفتح الراء واسكانها ال لفتان الفتح أجود واشهر وهو انا

يسع ثلاثة آصع . انظر فتح البارى ٤٠٨/٤ - ٤٠٩

ثانياً : يشهد لحدِيث الباب ايضاً حدِيث سالم بن عبد الله رضی الله عنه

اخرجه ابو داود (١) باختصار ،

ثالثاً : حدِيث ابو هريرة رضی الله عنه اخرجه ابن حبان (٢) واورده الهيثمي (٣)

وقال زواه البزار والطبرانی فی الاوسط بأسانيد ورجال البزار وأحد اسانيد

الطبرانی رجالهم رجال الصحيح .

### ما يستفاد من الحدِيث

الحدِيث فيه فضل بر الوالدين وخدمتهما واثارهما عن سواهما من الاولاد

والزوجة وغيرهم وقال تعالى ( وقضى ربك ألا تعبدوا الا اياه وبالوالدين

احساناً اما يبلغن عندك الكبر احد هما او كلاهما فلا تقل لهما أف ولا تنهرهما

وقل لهما قولا كريماً ) (٤) والاحسان الى الوالدين معاشرتهما بالمعروف

والتواضع لهما وامثال امرهما وسائر ما أوجبه الله على الولد لوالديه من الحقوق (٥)

فضل بر الوالدين واثارهما على الولد وتحمل المشقة لاجلها تقرب الى الله

وهو من ذروة اعمال الصالحات يحبه الله وينجي صاحبه ويمكن التوسل

الى الله تعالى به لانه هو الاله الثلاث فعلوه فاستجيب لهم وقد ذكره النبي

صلى الله عليه وسلم فى معرض الثناء عليهم وجميل فضائلهم ويستحب للانسان

ان يدعو فى حال كربه بصالح عمله .

وفيه فضل العفاف والانكفاف عن المحرمات لا سيما بعد القدرة عليها والمهم

بفعلها ويترك لله تعالى خالصاً . وان التوبة تجب ما قبلها .

وفيه جواز الاجارة وفضل حسن العهد وأداء الامانة والسماحة فى المعاملة

وفيه اثبات كرامات الأولياء وهو المذهب الحق وفيه ان المستودع اذا اتجر

فى مال الوديعه كان الربح لصاحب الوديعه . (٦)

(١) ابو داود ٢٤٤/٩ فى البيوع

(٢) موارد الظمان ص ٤٩٦ فى البر والصلة

(٣) مجمع الزوائد ١٤٣/٨ (٤) الاية ٢٣ من سورة الاسراء

(٥) تفسير فتح القدير ١٠٨/١

(٦) فتح البارى ٥١٠/٦ وانظر صحيح مسلم بشرح النووى ٥٦/١٧ الفتح

باب في الرجل يفضل بعض ولده في النحل

{ ٣٤ } حدثنا عبدالله حدثني ابي ثنا ابو معاوية ثنا هشام بن عروة عن ابيه عن النعمان بن بشير ان اباہ نحلہ (١) نحلا فقالت له ام النعمان أشهد لا بنى على هذا النحل فأتى النبي صلى الله عليه وسلم فذكر ذلك له فقال له اوكل ولدك اعطيت ما اعطيت هذا قال لا قال فكره رسول الله صلى الله عليه وسلم ان يشهد له .

بيان رجال الاسناد

١ - ( ابو معاوية ) : هو محمد بن خازم ثقة حافظ وقد بهم تقدمت ترجمته في الحديث ( ١٤ )

٢ - ( هشام بن عروة ) : ابن زبير بن العوام الأسدی (٢) رأى ابن عمر ومسح رأسه ودعا له وجابر وانسا .  
وروى عن ابيه وعمه عبدالله بن الزبير واخويه عبدالله وعثمان وغيرهم وعنه ايوب السخيتاني ووكيع وابو معاوية وخلق كثير .

ووثقه ابن سعد والمجلى وابو حاتم ويعقوب بن شيبة وزاد ابن سعد كان ثبتا كثير الحديث حجة .

وذكره ابن هبان في الثقات وقال كان متقنا فاضلا حافظا (٣) وقال الذهبي وهو احد الاعلام حجة امام لكن في الكبر تناقص حفظه ولم يختلط أبدا ولا عبرة بما قاله ابو الحسن بن القطان من انه اختلط وتغير نسم الرجل تغير قليلا ولم يبق حفظه كهو في حال الشبيبة فنسى بعض =

{ ٣٤ } المسند ٢٦٨/٤

- (١) النحل : العطية والهبة ابتداء من غير عوض ولا استحقاق . يقال نحلته ينحله نحلا بضم . والنحلة بالكسرة : العطية النهاية ٢٩/٥  
(٢) بفتح الالف والسين المهبطه وبعدها الدال المهبطه - هذه النسبة الى اسد وهو اسم عدة من القبائل . اللباب ٥٢/١  
(٣) تهذيب التهذيب ٤٨/١١ وما بعدها



محفوظاته أو وهم فكان ماذا أهو معصوم من النسيان ولما قدم العراق في  
أخر عمره حدث بجملته كثيرة من العلم ، في غضون ذلك يسير احاديث لسم  
يجودها ، ومثل هذا يقع لمالك ولشعبة ولو كيع وكبار الثقات فدع عنك  
الخبط وذر خلط الأئمة الأثبات بالضعفاء والمخلطين فهشام شيخ  
الاسلام ولكن احسن الله عزانا فيك يا ابن القطان .

وكذا قول عبد الرحمن بن خراشة كان مالك لا يرضاه نقم عليه حديثه لأهل  
العراق (١) وقال ابن حجر ثقة فقيه ربما دلس مات سنة ١٤٦ هـ وله  
سبع وثمانون سنة (٢)

٣ - ( عن ابيه ) : هو عروة بن الزبير بن الصوام بن خويلد الأسدي  
ابو عبد الله المدني روى عن ابيه واخيه عبد الله وامه اسما بنت ابي بكر وخالته  
عائشة وعلی بن ابي طالب والنعمان بن بشير وخلق كثير وعنه اولاده عبد الله  
وعثمان وهشام ومحمد ويحيى واخرون .

ذكره ابن سعد في الطبقة الثانية من اهل المدينة وقال كان ثقة كثير الحديث  
فقيها عالما مأمونا وقال الحجلي مدني تابعي ثقة وكان رجلا صالحا لم  
يدخل في شيء من الفتن . وقال خالد ابن نزار عن ابن عيينه كان اعلم  
الناس بحديث عائشة عروة (٣) وقال ابن حجر ثقة فقيه مشهور مات سنة اربع  
وتسعين على الصحيح ومولده في اوائل خلافة عمر الفاروق . (٤)

#### درجة الحديث

رجال الاسناد كلهم ثقات والحديث صحيح .

---

(١) ميزان الاعتدال ٣/٤١ وما بعدها

(٢) تقريب التهذيب ٢/٣١٩ وانظر ترجمته في التاريخ الكبير ٣/٢/١٩٣

الجرح والتعديل ٤/٢/٦٣ الكاشف ٣/٢٢٣ التاريخ ابن معين ٢/٦١٩

شذرات الذهب ١/٢١٨ (٣) تهذيب التهذيب ٧/١٨٠ وما بعدها

(٤) تقريب التهذيب ٢/١٩ وانظر ترجمته في التاريخ الكبير ٤/١/٣١ الكاشف

٢/٢٦٢ الجرح والتعديل ٣/٣٩٥ التاريخ ابن معين ٢/٤٠٠ وشذرات

الذهب ١/١٠٣ .

( ٣٥ ) حد ثنا عبد الله حدثني أبي ثنا عبد الرزاق ثنا معمر عن الزهري  
اغبرني محمد بن النعمان بن بشير وحميد بن عبد الرحمن بن عوف عن  
النعمان بن بشير قال ذهب ابي بشير بن سعد الى رسول الله صلى الله  
عليه وسلم ليشهده على نحل نحلني فقال النبي صلى الله عليه وسلم اكل بنيك  
نحلت مثل هذا قال لا قال فارجمها .

### بيان رجال الاسناد

١ - ( عبد الرزاق ) : هو عبد الرزاق بن همام ثقة حافظ مصنف تقدم  
في الحديث ( ٣٠ )

٢ - ( معمر ) : هو معمر بن راشد الأزدي الحداني ( ١ ) مولا هم  
ابو عروة بن ابي عمرو البصري .

سكن اليمن شهد جنازة الحسن البصري روى عن ثابت البناني والزهري  
وعاصم الاحول ويحيى بن كثير واخرون وعنه شيخه يحيى بن كثير والثوري  
وابن عيينه وعبد الرزاق واخرون وقال معاوية بن صالح عن ابن معين ثقة  
وقال عمرو بن علي كان من اصدق الناس وقال العجلي بصري ثقة رجل صالح  
وقال يعقوب بن شيبة وقال النسائي ثقة مأمون .

وقال احمد بن حنبل عن عبد الرزاق عن ابن جريج عليكم بهذا الرجل  
فانه لم يبق احد من اهل زمانه اعلم منه يعنى معمر وذكره ابن حبان في  
الثقات وقال كان فقيها حافظا متقنا ورعا ( ٢ ) وقال الذهبي احد الاعلام  
الثقات له اوهام معروفة احتملت له في سعة ما اتقن ( ٣ ) وقال ابن حجر  
ثقة ثبت فاضل الا ان في روايته عن ثابت والاعمش وهشام بن عروة شيئا وكذا  
فيما حدث به بالبصرة مات سنة ١٥٤ هـ وهو ابن ثمان وخمسين سنة ( ٤ )

( ٣٥ ) المسند ٢٦٨/٤

( ١ ) بضم الحاء وتشديد الدال : نسبة الى حدان وهو بطن من الأزد وهو حدان  
بن شمس بن عمرو . اللباب ١/٣٤٧ .

( ٢ ) تهذيب التهذيب ١٠/٢٤٣ وما بعدها . ( ٣ ) ميزان الاعتدال ٤/٥٤

( ٤ ) تقريب التهذيب ٢/٢٦٦ وانظر ترجمته في التاريخ الكبير ٤/١/٣٧٨

الكاشف ٣/١٦٤ طبقات بن سعد ٥/٣٩٧ هدى السارى ص ٤٤٤

التاريخ ابن معين ٢/٥٧٧

٣ - ( الزهري ) هو محمد بن مسلم بن عبيد الله بن عبد الله بن شهاب الزهري (١) ابوبكر احد الاعلام (٢) روى عن عبد الله بن عمر بن الخطاب و عبد الله بن جعفر و حميد بن عبد الرحمن بن عوف و محمد بن النعمان بن بشير و خلق كثير و عنه هشام بن عروة و مالك و معمر و آخرون .  
قال البخارى عن على بن المدينى له نحو ألفى حديث و قال ابن سعد ثقة كثير الحديث و العلم و الرواية (٣) و قال الذهبى محمد بن مسلم الزهري الحافظ الحجة كان يدلس فى النادر (٤) و قال ابن حجر هو الفقيه الحافظ متفق على جلالته و اتقانه مات سنة خمس و عشرين و مائة و قيل قبل ذلك بسنة او سنتين (٥)  
٤ - ( محمد بن النعمان بن بشير ) : ابو سعيد روى عن أبيه و جده و عن الزهري قال المجلى مدنى تابعى ثقة ذكره ابن جبان فى الثقات (٦) و قال الذهبى روى عن أبيه و أرسل عن جده و قال ثقة (٧) و قال ابن حجر ثقة (٨) .

٥ - ( حميد بن عبد الرحمن بن عوف ) : الزهري ابو ابراهيم و يقال ابو عبد الرحمن و يقال ابو عثمان المدنى روى عن أبيه و امه كلثوم بنت عقبة بن ابي معيط من المهاجرات و عمر و عثمان و النعمان بن بشير و غيرهم .  
و عنه ابن اخيه سعد بن ابراهيم و ابنه عبد الرحمن و الزهري و غيرهم =

- 
- (١) بضم الزاى و سكون الهاء و فى آخرها الراء - هذه النسبة الى زهرة بن كلاب بن مرة بن كعب بن لؤى . اللباب ٨٢/٢ (٢) الكاشف ٩٦/٣  
(٣) تهذيب التهذيب ٤٤٥/٩ و ما بعدها (٤) ميزان الاعتدال ٤٠/٤  
(٥) تقريب التهذيب ٢٠٧/٢ و انظر ترجمته فى التاريخ الكبير ٢٢٠/١/١  
الجرح و التعديل ٧١/١/٤ تذكرة الحفاظ ١٠٨/١ شذرات الذهب ١٦٢/١  
(٦) تهذيب التهذيب ٤٩٢/٩ (٧) الكاشف ١٠٣/٣  
(٨) التقريب ٢١٣/٢ و انظر التاريخ الكبير ٢٥٠/١/١ الجرح و التعديل ١٠٧/١/٤

= قال العجلي وابوزرعة وابو خراش ثقة قال ابن سعد روى مالك عن الزهري عن عمرو وعثمان كانا يصليان المغرب في رمضان ثم يفطران (١) وقيل لم ير عمر (٢) وقال ابن حجر ثقة مات سنة خمس ومائة على الصحيح وقيل ان روايته عن عمر مرسل (٣)

### درجة الحديث

رجال الاسناد كلهم ثقات والحديث صحيح .

{ ٣٦ } حدثنا عبدالله حدثني أبي ثنا ابواحمد ثنا فطر ثنا ابوالضحى قال سمعت النعمان بن بشير يقول انطلق بي أبي الى رسول الله صلى الله عليه وسلم يعنى يشهده على عطية يعطينيها فقال هل لك ولد غيره قال نعم قال فسو بينهم .

### بيان رجال الاسناد

١ - ( ابواحمد ) : هو محمد بن عبدالله بن الزبير الاسدي مولا هم ابو احمد الزبيرى (٤) الكوفى . روى عن سفیان الثورى ومالك بن مخول ومالك بن انس وفطر بن خليفة وخلق وعنه ابنه طاهر واحمد بن حنبل واحمد بن منيع وآخرون . قال نصر بن على سمعت احمد الزبيرى يقول لا ابالى ان يسرق منى كتاب سفیان انى حفظته كله وقال ابن نمير صدوق من اصحاب الثورى ما علمت الا خيرا مشهور بالطلب ثقة صحيح الكتاب وقال حنبل بن اسحاق عن احمد بن حنبل كان كثير الخطأ فى حديثه سفیان ووثقه ابن معين والعجلي وقال ابو زرعة وابن خراش صدوق وقال ابو حاتم عايد مجتهد حافظ للحديث له اوهام وقال النسائى =

(١) تهذيب التهذيب ٤٥/٣ (٢) الكاشف ٢٥٢/١

(٣) تقريب التهذيب ٢٠٣/١ وانظر فى التاريخ الكبير ٣٤٥/٢/١ الجرح والتعديل ٢٣٥/٢/١

{ ٣٦ } المسند ٢٦٨/٤

(٤) بضم الزاى وفتح الباء وسكون الياء المثناة من تحتها وفى اخرها الراء

مهمله - هذه النسبة الى الزبير بن الصوام رضى الله عنه وغيره . اللباب ٦٠/٢

= ليس به بأس وقال ابن ساعد كان صدوقا كثير الحديث (١) وقال الذهبي حافظ ثبت مولى بنى أسد كان حبالا يبيع الحبال (٢) وقال ابن حجر ثقة ثبت الا انه قد يخطئ في حديث الثوري مات سنة ثلاث ومائتين (٣)

٢ - ( فطر ) هو فطر بن خليفة القرشي المخزومي مولا هم ابو بكر الهنطلي (٤)

الكوفي روى عن ابيه ومولاه عمرو بن حريث وعاصم بن بهدلة وأبو الضحى وغيرهم . وعنه الوكيع والقطان والسفيانان واخرون قال عبد الله بن احمد بن حنبل عن ابيه ثقة صالح الحديث وكان عند يحيى بن سعيد ثقة ووثقه ابن معين والمجلى وزاد المجلى حسن الحديث وكان فيه تشيع قليل وقال ابو حاتم صالح الحديث كان يحيى بن سعيد يرضاه ويحسن القول فيه ويحدث عنه وقال النسائي لا بأس به وقال في موضع اخر ثقة حافظ كيس وقد روى له البخارى مقرونا وقال ابن سعد كان ثقة ان شاء الله تعالى ومن الناس من يستضعفه وكان لا يدع احدا يكتب عنه وقال الساجي صدوق ثقة ليس بمستن كان احمد بن حنبل يقول هو خشبي (٥) مفرط قال الساجي وكان يقدم عليا على عثمان وقال يحيى بن سعيد حدث عن عطاء ولم يسمع منه وقال الدارقطني فطر زائغ ولم يحتج به البخارى وذكره ابن حبان في الثقات . وقال الذهبي شيعي جلد . وقال ابن حجر صدوق روى بالتشيع مات سنة ١٥٣ هـ (٦)

(١) تهذيب التهذيب ٢٥٤/٩ وما بعدها

(٢) ميزان الاعتدال ٥٩٥/٣

(٣) تقريب التهذيب ١٧٦/٤ وانظر في التاريخ الكبير ١٣٣/١/١ الجرح

والتعديل ٢٩٧/٢/٤ الكاشف ٦٠/٣ التاريخ ابن معين ٥٢٣/٢

شذرات الذهب ٧/٢

(٤) بفتح الحاء المهملة وتشديد النون وفي اخرها طاء مهملة هذه النسبة

الى بيع الهنطة واشتهر بها جماعة . اللباب ٣٩٤/١

(٥) بفتح الخاء والشين المعجمة وفي اخرها الباء الموحدة - هذه النسبة الى

الخشبية وهم طائفة من الشيعة يقال لكل واحد منهم خشبي . اللباب ٤٤٤/١

(٦) تقريب التهذيب ١١٤/٢ وانظر تهذيب التهذيب ٣٠٠/٨ وما بعدها الكاشف

٣٨٧/٢ الجرح والتعديل ٩٠/٢/٣ ميزان الاعتدال ٣٦٣/٣ التاريخ

الكبير ١٣٩/١/٤ التاريخ ابن معين ٤٧٧/٢ شذرات الذهب ٢٣٥/١

٣ - ( ابو الضحى ) : هو مسلم بن صبيح بالتصغير الهمداني ابو الضحى الكوفي العطار (١) مشهور بكنيته وقيل مولى آل سعيد بن العاص . روى عن النعمان بن بشير وابن عباس وعبد الرحمن بن هلال وغيرهم وارسل عن علي بن ابي طالب .

وعنه الاعمش وسعيد بن مسروق وفطر بن خليفة وغيرهم . قال ابن معين وابوزرعة والنسائي والمجلى ثقة وذكره ابن حبان في الثقات . وقال ابن سعد كان ثقة كثير الحديث (٢) وقال ابن حجر ثقة فاضل مات سنة مائة (٣)

#### درجة الحديث

الحديث فيه فطر بن خليفة وهو صدوق والحديث صحيح بالمطابعات الصحيحة وهو متفق عليه من طريق ابي حيان التيمي عن الشعبي عن النعمان كما سيأتى في التخریج .

( ٣٧ ) حدثنا عبدالله حدثني ابي ثنا ابو يعلى أنا ابو حيان عن الشعبي عن النعمان بن بشير قال سألت أمي أبي بعض الموهبة لي فوهبها لي فقالت لا أرضى حتى تشهد رسول الله صلى الله عليه وسلم قال فأخذ أبي بيدي وأنا غلام واتى رسول الله صلى الله عليه وسلم فقال يا رسول الله ان أم هذا ابنة رواحة زاولتني على بعض الموهبة له وانى قد وهبتها له وقد أعجبها ان اشهدك قال يا بشير ألك ابن غير هذا قال نعم . قال فوهبت له مثل الذى وهبت لهذا قال لا . قال فلا تشهدنى اذا فانى لا أشهد على جور .

(١) بفتح العين و تشديد الطاء و فتحها و بعد الألف راء هذه النسبة الى بيع

العطار والطيب ينسب اليها جماعة كثيرة من العلماء . اللباب ٢/٣٤٥

(٢) تهذيب التهذيب ١٠/١٣٢

(٣) التقريب ٢/٢٤٥ وانظر الكاشف ٣/١٤١ التاريخ الكبير ٤/١/٢٦٤

الجرح والتعديل ٤/١/١٨٦ التاريخ ابن معين ٢/٥٦٢ .

( ٣٧ ) المسند ٤/٢٦٨

بيان رجال الاسناد

- ١ - ( أبو يعلى ) هو محمد بن الصلت البصرى أبو يعلى التوزى (١) أصله من توز (٢) ويقال بالجيم بلدة بفارس . روى عن الوليد بن مسلم وابن هبينة وعبدالله بن رجاء وغيرهم وعنه البخارى والنسائى وأبو حاتم وآخرون . قال أبو حاتم صدوق كان يعلى علينا من حفظه التفسير وغيره وربطاهم وذكره ابن حبان فى الثقات وقال الدارقطنى ثقة وقال ابن حزم مجهول (٣) وقال عبد الرحمن سئل أبى عنه فقال صدوق (٤) .
- وقال ابن حجر صدوق بهم ما تسنة ثمان وعشرين ومائة (٥)
- ٢ - ( أبو حيان ) هو يحيى بن سعيد بن حيان بمهملة و تحتانية (التميم الكوفى روى عن أبيه وعمه يزيد بن حبان والشعبى والضحاك بن الضمر وغيرهم . وعنه أيوب السختيانى وشعيب الثورى وآخرون قال أبو حاتم سفيان الثورى كان يعظمه ويوثقه وقال ابن معين ثقة وقال العجلي ثقة صالح ميرز صاحب سنة وذكره ابن حبان فى الثقات وقال مسلم كوفى من خيار الناس وقال النسائى ثقة ثبت وقال يعقوب بن سفيان ثقة مأمون وقال ابن حجر ثقة عابد مات سنة ١٤٥ هـ ووثقه الذهبي (٦)
- ٣ - الشعبى : هو عامر بن شراحيل ثقة تقدم فى الحديث (١)

درجة الحديث

فى سند الحديث أبو يعلى وهو صدوق بهم ويقال لهذا الحديث من حيث الصحة كسابقه .

- (١) بفتح التاء المثناة من فوق و تشديد الواو وفى آخرها الزاى يقولون الثياب التوزية وهى مشددة وهو أيضا شوح ينسب اليها جماعة كثيرة . الباب ١/٢٨
- (٢) توز بالفتح وتشديد ثانيه وفتحها أيضا زاي : بلدة بفارس وهى توج وهى فى الاقليم الرابع طولها سبع وسبعون درجة وثلثان وعرضها اربع وثلاثون درجة ونصف وربع كما فى معجم البلدان ٥٦/٢
- (٣) تهذيب التهذيب ٢٣٣/٩ (٤) الجرح والتعديل ٢٨٩/٢/٣
- (٥) التقريب ١٧٢/٢ وانظر ترجمته فى الميزان ٥٨٦/٣ الكاشف ٥٤/٣ التاريخ الكبير ١١٨/١/١
- (٦) تهذيب التهذيب ٢١٤/١١ الجرح والتعديل ١٤٩/٢/٤ التاريخ الكبير ٢٧٦/٢/٤ الكاشف ٢٥٦/٣ ميزان الاعتدال ٣٨٠/٤ تقريب التهذيب ٣٤٨/٢ التاريخ ابن معين ٦٤٥/٢ شذرات الذهب ٢١٧/١

( ٣٨ ) حد ثنا عبدالله حدثنى أبي ثنا محمد بن ابي عدى عن داود عن الشعبي عن النعمان بن بشير قال حطنت ابي بشير بن سعد الى النبي صلى الله عليه وسلم فقال يا رسول الله أشهد انى قد نحللت النعمان كذا وكذا شيئاً سماه قال فقال اكل ولدك نحللت مثل الذى نحللت النعمان قال لا قال فأشهد غيرى . ثم قال اليس يسرك ان يكونوا اليك فى البر سواء قال بلى قال فلا اذا قال عبدالله وجدت فى كتاب ابي بخط يده كتب الى الربيع بن نافع ابو توبة يعنى الحلبي فكان فى كتابه ثنا معاوية بن سلام عن اخيه زيد بن سلام انه سمع ابا سلام قال حدثنى النعمان بن بشير قال كنت الى جانب منبر رسول الله صلى الله عليه وسلم فقال رجل ما أبالي أن لا أعمل عملاً بعد الاسلام الا أن اسقى الحاج وقال آخر ما أبالي أن لا أعمل عملاً بعد الاسلام الا ان اعمر المسجد الحرام وقال آخر الجهاد فى سبيل الله أفضل مما قلتم فزجرهم عمر بن الخطاب رضى الله عنه <sup>تعالى</sup> فقال : لا ترفعوا اصواتكم عند منبر رسول الله صلى الله عليه وسلم وهو يوم الجمعة ولكن اذا صليت الجمعة دخلت فاستفتيته فيما اختلفتم فيه فانزل الله (اجعلتم سقاية الحاج و عمارة المسجد الحرام كمن آمن بالله واليوم الآخر ) . . . الى آخر الاية كلها ( ١ ) الشطر الاخير من الحديث اخرجهم مسلم ( ٢ ) كما سيأتى فى التخرىج .

### بيان رجال الاسناد

١ - ( محمد بن ابي عدى ) هو محمد بن ابراهيم بن ابي عدى ويقال ان كنيته ابراهيم ابو عدى السلمى نزل فيهم ابو عمرو البصرى روى عن سليمان التيمي وحميد الطويل وداود بن شند وغيرهم . وعنه احمد بن حنبل ويحيى بن معين وسفيان بن وكيع وغيرهم وقال النسائي ثقة وذكره ابن حبان فى الثقات ( ٣ ) ووثقه ابو حاتم ( ٤ ) والذهبي ( ٥ ) وابن سعد ( ٦ ) وقال ابن حجر ثقة مات سنة أربع وتسعين ومائة على الصحيح . ( ٧ )

( ٣٨ ) المسند ٢٦٩/٤ ( ١ ) الاية ١٩ من سورة التوبة  
( ٢ ) مسلم ١٤٩٩/٣ فى الامارة حديث رقم ١١١ ( ٣ ) تهذيب التهذيب ١٢/٩  
( ٤ ) الجرح والتعديل ١٨٦/٢/٣ ( ٥ ) الكاشف ١٦/٣  
( ٦ ) تقريب التهذيب ١٤١/٢  
( ٧ ) الطبقات ٤٦/٢/٧ وانظر فى التاريخ الكبير ٢٣/١/١ ميزان الاعتدال  
٦٤٧/٣ تذكرة الحفاظ ٣٢٤/١ شذرات الذهب ٣٤١/١



٢ - ( داود ) هو داود بن ابي هند القشيري (١) مولا هم ابو بكر وا ابو محمد البصرى رأى انس بن مالك وروى عن الشعبي وسماك بن حرب وعاصم الأهل وجماعة .

وعنه شعبة والثوري والحمادان ويحيى القطان ويزيد بن هارون وغيرهم قال ابن عيينه عن ابيه كان يفتى فى زمان الحسن وقال ابن المبارك عن الثوري هو من حفاظ البصريين وقال عبدالله بن احمد عن ابيه ثقة ثقة قال سئل عنه مرة اخرى فقال مثل داود سئل عنه وقال ابن معين والعجلي وابو حاتم والنسائي ويعقوب بن شيبة ثقة وقال ابن سعد كان ثقة كثيرا الحديث وقال الحاكم لم يصح سماعه من أنس . وقال الذهبي كان حافظا وحجة . وقال ابن حجر فى التقريب ثقة متقن كان يهيم باخرة مات سنة تسع وثلاثين ومائة . (٢)

٣ - ( الشعبي ) : هو عامر بن شراحيل ثقة تقدم فى الحديث (١)

#### درجة الحديث

رجال الاسناد كلهم ثقات والحديث صحيح .

#### بيان رجال الاسناد من الشطر الثانى للحديث

١ - ابو توبة هو الربيع بن نافع نزيل طرسوس قال ابن حجر ثقة حجة عابد مات سنة احدى واربعين ومائتين . (٣)

٢ - ( معاوية بن سلام ) بالتشديد بن ابي سلام ابو سلام الدمشقي وكان يسكن حمص روى عن ابيه وجمعه واخيه زيد ويحيى بن ابي كثير وغيرهم وعنه الوليد بن مسلم ومروان بن محمد ومحمد بن شعيب وآخرون ==

- 
- (١) بضم القاف وفتح الشين وسكون الياء تحتها نقطتان وفى اخرها راء هذه النسبة الى قشير بن كعب بن ربيع بن عامر بن صعصعة قبيلة كبيرة ينسب اليها كثير من العلماء . اللباب ٣٧/٣
- (٢) تهذيب التهذيب ٣/٢٠٤ وانظر ميزان الاعتدال ١١/٢ الكاشف ١/٢٩٢ الجرح والتهذيب ١/٢١١/٢ التاريخ الكبير ٢/٢٣٢ تقريب التهذيب ١/٢٣٥ التاريخ ابن معين ٢/١٥٤
- (٣) التقريب ١/٢٤٦ وانظر الكاشف ١/٣٠٥ وتهذيب التهذيب ٣/٢٥١ الجرح والتعديل ١/٢٧٠

= قال أبو زرعة الدمشقي عرضت على أحمد حديثا قال من يروى هذا قلت  
معاوية ابن سلام محدث أهل الشام وهو صدوق الحديث وقال عثمان  
الدارمي عن ابن معين ثقة وقال يعقوب بن شيبة ثقة صدوق وقال أبو هاتم  
لا بأس به وقال النسائي والذهبي وابن حجر ثقة وذكره ابن حبان في  
الثقات. (١)

وقال أبو زرعة الدمشقي محدث أهل الشام وهو صدوق الحديث ومن لم يكتب  
حديثه مسنده ومنقطعه حتى يعرفه فليس بصاحب حديث مات سنة ١٧٠ هـ (٢)

٣ - (زيد بن سلام) بن أبي سلام الأسدي الدمشقي أخو معاوية بن  
سلام (٣) روى عن جده وعدى بن أرطاة وعبد الله بن فروخ وعبد الله بن  
زيد الأزرق وعنه أخوه معاوية ويحيى بن أبي كثير ووثقه النسائي وأبو زرعة  
الدمشقي والدارقطني ويعقوب بن شيبة والذهبي وابن حجر وذكره ابن  
حبان في الثقات وقال العجلي لا بأس به (٤)

٤ - (أبا سلام) هو مطور أبو سلام الأسد الحبشي الأعرج الدمشقي  
ويقال النوبي وقيل إن الحبشي نسبة إلى حي من حمير. روى عن ثوبان  
والحارث بن الحارث الأشعري وأبي مالك الأشعري والنعمان بن بشير وغيرهم  
وأرسل عن حذيفة وأبي ذر وغيرهما وعنه ابنه سلام وحفيده زيد ومعاوية ابنا  
سلام بن أبي سلام وآخرون وذكره سعد في الطبقة الأولى =

---

(١) تهذيب التهذيب ٢٠٨/١٠ (٢) الكاشف ١٥٧/٣

وانظر الجرح والتعديل ٣٨٣/١/٤ التاريخ الكبير ٣٣٥/١/٤

التقريب ٢٥٩/٢ التاريخ ابن معين ٥٧٢/٢

(٣) الجرح والتعديل ٥٦٤/٢/١ وانظر تهذيب التهذيب ٥١٥/٣ وما

بعدها، الكاشف ٣٣٩/١

(٤) تقريب التهذيب ٢٧٥/١ التاريخ الكبير ٣٩٥/١/٢

التاريخ ابن معين ١٨٣/٢

= من تابعى اهل الشام وقال العجلي شامى تابعى وقال البرقاني سمعت

الدارقطنى يقول زيد بن سلام بن ابي سلام عن جده ثقتان .

قال ابن معين وابن المدينى لم يسمع من ثوبان وقال ابن ابي حاتم سمعت

أبى يقول روى مطور عن ثوبان وعمرو بن عبسه والنعمان وابى أمانة مرسل

فسألت أبى هل سمع من ثوبان فقال لا أدرى .

وقال الدارقطنى بينه وبين ابي مالك الأشعري عبدالرحمن بن غنم (١)

وقال ابن حجر ثقة يرسل (٢)

### درجة الحديث

رجال الاسناد لهم ثقات والحديث صحيح . وهو مروى فى صحيح مسلم بهذا  
الاسناد مثله .

{ ٣٩ } حدثنا عبدالله حدثنى أبى ثنا هشيم انا سيار واخبرنا مغيرة وأنا

داود عن الشعبي واسماعيل بن سالم ومجالد عن الشعبي عن النعمان بن

بشير قال نحلنى أبى نحلا قال اسماعيل بن سالم من بين القوم نحلته غلاما

قال فقالت له امى عمرة بنت رواحة ائت النبى صلى الله عليه وسلم فأشهده

قال فأتى النبى صلى الله عليه وسلم فذكر ذلك له فقال انى نحلته ابنى

النعمان نحلا وان عمرة سألتنى أن اشهدك على ذلك فقال ألك ولد سواه

قال قلت : نعم . قال فكلمهم اعطيت مثل ما اعطيت النعمان ؟ فقال : لا

فقال بعض هؤلاء المحدثين هذا جور . وقال بعضهم هذا تلجئة فاشهد

على هذا غيرى وقال مغيرة فى حديثه أليس يسرك ان يكونوا والسك

فى البر واللطف سوا ؟ قال : نعم . قال فاشهد على هذا غيرى وذكر

مجالد فى حديثه ان لهم عليك من الحق ان تعدل بينهم كما ان لك عليهم

من الحق أن يبروك .

(١) تهذيب التهذيب ٢٩٦/١٠

(٢) تقريب التهذيب ٢٧٣/٢ وانظر الكاشف ١٧٣/٣ التاريخ ابن معين ٥٨٥/٢

بيان رجال الاسناد

١ - ( هشيم ) هو هشيم بن بشير بن القاسم السلمى الواسطى مجمع على توثيقه الا انه كان يدلس تقدم فى الحديث ( ٢٢ )

٣ - ( سيار ) هو سيار ابو الحكم العنزى ( ١ ) واسمه وردان وقيل ورد وغير ذلك وهو اخو مساور الوراق لأمه ثقة وليس هو الذى يروى عن طارق بن شهاب ( ٢ ) روى عن بكر بن عبدالله المزنى والشعبى وطارق بن شهاب وغيرهم وعنه شعبة والثورى وهشيم وغيرهم .

قال أحمد صدوق ثقة ثبت فى كل المشايخ وقال ابن معين والنسائى ثقة ( ٣ ) وقال الذهبى صالح بالحديث وقد اكثر عنه أحمد بن حنبل ( ٤ ) وقال الذهبى توفى بواسط ( ٥ ) سنة ١٢٢ ( ٦ )

٣ - ( مغيرة ) هو مغيرة بن مقسم الضبى ( ٧ ) مولا هم ابو هشام الكوفى الفقيه قيل انه ولد اعمى روى عن أبيه وأبى وائل وابراهيم النخعى وعاصم الشعبى وغيرهم .

وعنه شعبة والثورى وابراهيم بن طهمان وزائدة بن قدامه وهشيم واخرون قال حجاج بن محمد عن شعبة كان مغيرة احفظ من حماد وقال ابو بكر بن عياش ما رأيت أحدا أفقه من مغيرة فلزمته وفى رواية كان من أفقهم ( ٨ ) =

---

( ١ ) بفتح الهمزة وسكون النون وفى اخرها زاي - هذه النسبة الى عثربن وائل اخى بكر بن وائل . اللباب ٣٦٢/٢

( ٢ ) التقريب ٣٤٣/١ ( ٣ ) تهذيب التهذيب ٢٩١/٤ وما بعدها

( ٤ ) ميزان الاعتدال ٢٥٣/٢

( ٥ ) سميت واسطاً لأنها متوسطة بين البصرة والكوفة لان منها الى كل واحدة منهما خمسين فرسخاً . انظر معجم البلدان ٣٤٧/٥

( ٦ ) الكاشف ٤١٥/١ وانظر فى التاريخ الكبير ١٦١/٢/٢ الجرح والتعديل

٢٥٤/١/٢ وما بعدها التاريخ ابن معين ٢٤٤/٢ شذرات الذهب ١٦٠/١

( ٧ ) بفتح الضاد وتشديد الباء الموحدة - هذه النسبة الى ضبة بن اد بن

طابخة بن الياس . اللباب ٢٦١/٢

( ٨ ) تهذيب التهذيب ٢٦٩/١٠ وما بعدها .

= وقال الذهبي وثقه ابن معين وابو حاتم والعجلي وابن سعد والنسائي (١)  
وقال الذهبي في الميزان امام ثقة لكن لين احمد بن حنبل روايته عن ابراهيم  
النخعي فقط مع انها في الصحيحين (٢) وقال الحافظ في مقدمة الفتح متفق  
على توثيقه لكن ضعفه احمد بن حنبل روايته عن ابراهيم النخعي خاصة قال :  
كان يدلسها وانما سمعها من حماد . واحتج به الاثمة (٣)  
وقال ابن حجر ثقة متقن الا انه كان يدلس ولا سيما عن ابراهيم توفي سنة ١٣٦ هـ (٤)  
٤ - ( داود ) هو داود بن ابي هند القشيري متقن ثقة تقدم في الحديث  
رقم ( ٣٨ ) .

٥ - ( الشعبي ) هو عامر بن شراحيل ثقة تقدم في الحديث رقم ( ١ )  
٦ - ( اسماعيل بن سالم ) الاسدي (٥) أبو يحيى الكوفي نزل بغداد قبل  
أن تبني ويقال انه اهو محمد بن سالم .  
روى عن الشعبي وحبیب بن ابي ثابت وسعيد بن المسيب وغيرهم وعنه ابنه يحيى  
و هشيم والثوري وغيرهم .

وثقه ابن سعد و احمد بن حنبل وابن معين وابوزرعة وابو حاتم والنسائي وابن  
خراش والدارقطني وذكره ابن حبان في الثقات (٦)  
وقال ابن حجر ثقة ثبت (٧)

٧ - ( مجالد ) هو مجالد بن سعيد الهمداني ليس بالقوى تفرغ في اخر  
عمره تقدم في الحديث (٢)

٨ - ( الشعبي ) هو عامر بن شراحيل ثقة تقدم في الحديث رقم (١)

#### درجة الحديث

الحديث فيه مجالد بن سعيد الهمداني وهو ليس بالقوى وبقيه رجاله ثقات والحديث  
صحيح بالمتابعات الصحيحة وقد روى في الصحيحين كما سيأتى في التخریج .

- 
- (١) الكاشف ١٢٠/٣ (٢) ميزان الاعتدال ١٦٥/٤  
(٣) هدى السارى ص ٤٤٥ وانظر التاريخ الكبير ٣٢٢/١/٤ والجرح والتعديل  
٢٢٨/٢/٤ (٤) التقريب ٢٧٠/٢ التاريخ ابن معين ٥٨١/٢  
(٥) بفتح الالف والسين المهبطه وبعدها الدال المهبطه - هذه النسبة الى أسد  
وهو اسم عدة من القبائل . اللباب ٥٢/١  
(٦) تهذيب التهذيب ٣٠١/١ وما بعد ها .  
(٧) التقريب ٧٠/١ وانظر في ميزان الاعتدال ٢٣٢/١ التاريخ الكبير ٣٥٦/١/١  
الجرح والتعديل ١٧٢/١/١ الكاشف ١٢٣/١ التاريخ ابن معين ٣٥/٢

( ٤٠ ) حد ثنا عبد الله حدثنى أبى ثنا سفيان بن عيينه ثنا الزهري عن محمد بن النعمان بن بشير وحميد بن عبد الرحمن بن عوف اخبراه انهما سمعا النعمان بن بشير يقول نحلنى أبى غلاما فأثيت رسول الله صلى الله عليه وسلم لأشهنده فقال اكل ولدك قد نحلت ؟ قال لا قال فارده .

### بيان رجال الاسناد

- ١ - ( سفيان بن عيينه ) ثقة تقدم فى الحديث ( ٣ )
- ٢ - ( الزهري ) هو محمد بن مسلم الفقيه الحافظ متفق على جلالته واتقانه تقدم فى الحديث ( ٣٥ )
- ٣ - ( محمد بن النعمان بن بشير ) ثقة تقدم فى الحديث رقم ( ٣٥ )
- ٤ - ( حميد بن عبد الرحمن بن عوف ) ثقة تقدم فى الحديث ( ٣٥ )

### درجة الحديث

رجال الاسناد كلهم ثقات والحديث صحيح .

( ٤١ ) حد ثنا عبد الله حدثنى أبى ثنا سفيان ثنا مجالد قال سمعت الشعبي قال سمعت النعمان بن بشير يقول - وكان اميرا على الكوفة - يقول : نحلنى أبى غلاما فأثيت النبى صلى الله عليه وسلم لأشهنده فقال اكل ولدك نحلت قال لا قال فانى لا أشهد على جور .

### بيان رجال الاسناد

- ١ - ( سفيان ) هو سفيان بن عيينه ثقة تقدم فى الحديث ( ٣ )
- ٢ - ( مجالد ) هو مجالد بن سميد الهمداني ليس بالقوى تثير فى اخر عمره .
- ٣ - ( الشعبي ) هو عامر بن شراحيل ثقة تقدم فى الحديث ( ١ )

### درجة الحديث

الحديث فى سنده مجالد بن سميد الهمداني وهوليس بالقوى والحديث صحيح بالمتابعات الصحيحة كما سيأتى فى التخرىج .

( ٤٢ ) حد ثنا عبد الله حدثنى أبى ثنا وكيع عن اسماعيل عن الشعبي وزكريا عن الشعبي عن عبد الله بن عتبة و فطر عن أبى الضحى عن النعمان بن بشير أن بشيرا أتى النبى صلى الله عليه وسلم أراد ان ينحل النعمان نحلا قال فقال النبى صلى الله عليه وسلم هل لك من ولد سواه ؟ قال نعم قال فكلمهم اعطيت ما اعطيته قال لا قال فطر فقال النبى صلى الله عليه وسلم هكذا اى سو بينهم وقال زكريا واسماعيل لا أشهد على جور .

بيان رجال الاسناد

- ١ - ( وكيع ) هو وكيع بن جراح ثقة تقدم في الحديث ( ١٠ )
- ٢ - ( اسماعيل ) هو اسماعيل بن سالم الأُسدي أبو يحيى الكوفي ثقة ثبت تقدم في الحديث ( ٢٩ )
- ٣ - ( الشعبي ) هو عامر بن شراحيل ثقة تقدم في الحديث ( ١ )
- ٤ - ( زكريا ) هو زكريا بن أبي زائدة ثقة وكان يدلّس تقدم في الحديث ( ١٨ )
- ٥ - ( الشعبي ) هو عامر بن شراحيل ثقة تقدم في الحديث ( ١ )
- ٦ - ( عبد الله بن عتبة ) بن مسعود الهذلي ( ٢ ) أبو عبد الله ويقال أبو عبيد الله ويقال أبو عبد الرحمن المدني ويقال الكوفي أدرك النبي صلى الله عليه وسلم ورآه وروى عنه وعن عمه عبد الله بن مسعود وعمه وأبي هريرة وغيرهم وعنه ابنه عبيد الله وعمه عامر الشعبي وغيرهم قال ابن مسعود كان ثقة رفيعا كثير الحديث والفتيا فقيها وذكره ابن حبان في الثقات .
- وقال العجلي تابعي ثقة وذكره العقيل في الصحابة وذكره ابن سعد في الطبقة الأولى من أهل المدينة ممن ولد على عهد رسول الله صلى الله عليه وسلم ( ٢ )
- وقال ابن حجر ثقة وهو من كبار الثانية مات سنة ٧٤ هـ ( ٣ )
- ٧ - ( فطر ) هو فطر بن خليفة صدوق روى بالتشيع تقدم في الحديث ( ٣٦ )
- ٨ - ( أبو الضحى ) هو مسلم بن صبيح الهمداني ثقة فاضل تقدم في الحديث

رقم ( ٣٦ ) .

درجة الحديث

الحديث ورد بسندين فرجال السند الأول كلهم ثقات والحديث صحيح وأما رجال السند الثاني ففيه فطر بن خليفة وهو صدوق روى بالتشيع والحديث صحيح بالمتابعات الصحيحة كما سيأتى في التخرّيج .

- ( ١ ) يضم الهاء وفتح الذال ويعدّها لام - هذه النسبة إلى هذيل بن مدركة ابن الياس بن مضر بن نزار بن معد بن عدنان وأكثر أهل وادي نخلة بالقرب من مكة من هذيل اللباب ٣/٣٨٣ .
- ( ٢ ) تهذيب التهذيب ٥/٣١١
- ( ٣ ) تقريب التهذيب ١/٤٣٢ وانظر ترجمته في التاريخ الكبير ٢/١/٥٧١ الجرح والتمديد ٢/٢/١٢٤ الكاشف ٢/١٠٧ شذرات الذهب ١/٨٢

( ٤٣ ) حدثنا عبد الله حدثني أبي ثنا سريج بن النعمان قال ثنا حماد يعني ابن زيد عن حاجب بن الفضل يعني ابن المهلب بن ابي صفرة عن أبيه عن النعمان بن بشير قال قال رسول الله صلى الله عليه وسلم اعدلوا بين ابنائكم قال ابو عبد الرحمن حدثني القوارى والمقدمي قالوا ثنا حماد بن زيد عن حاجب بن الفضل يعني المهلب بن ابي صفرة عن أبيه عن النعمان بن بشير قال قال رسول الله صلى الله عليه وسلم اعدلوا بين ذبائكم .

### بيان رجال الاسناد

- ١ - سريج بن النعمان الجوهري ثقة بهم قليلا تقدم في الحديث ( ٢٤ )
- ٢ - ( حماد بن زيد ) هو حماد بن زيد بن درهم الأزدي الجهضمي ( ١ ) الأزرق ابواسماعيل البصري ثقة ثبت متفق عليه مات سنة تسع وسبعين ومائة وله احدى وثمانون سنة وقد روى له الجماعة ( ٢ )
- ٣ - ( حاجب بن الفضل ) بن المهلب بن ابي صفرة روى عن ابيه وعنه حماد بن زيد قال سليمان بن حرب كان عامل عمر بن العبد العزيز على عمان وقال اسحاق بن منصور عن ابن مصين ثقة اخراجه حديثا واحدا في النحل . وذكره ابن حبان في الثقات ( ٣ ) وقال ابن حجر ثقة قديم من اصحاب عمر بن عبد العزيز ( ٤ ) .
- ٤ - ( ابو حاجب ) هو الفضل بن المهلب بن ابي صفرة الأزدي ( ٥ ) ابو غسان البصري روى عن النعمان بن بشير وعنه ابنه وثابت البناني وجوير بن حازم . ذكره ابن حبان في الثقات ( ٦ ) وقال ابن حجر صدوق من مشاهير الامراء قتل سنة اثنتين ومائة ( ٧ ) .

### ( ٤٣ ) المسند ٢٧٥/٤

- ( ١ ) بفتح الجيم والضاد وبينهما هاء ساكنة نسبة الى جهضم بن عوف بن مالك بن فهم كما في اللباب ٣١٧/١ وانظر المغنى عن ١٩٠ .
- ( ٢ ) انظر تقريب التهذيب ١٩٧/١ تهذيب التهذيب ٩/٣ وما بعدها شذرات الذهب ٢٩٢/١ الثقات للمجلي ل ١٤ تذكرة الحفاظ ٢٢٨/١ التاريخ الكبير ٢٥/١/٢ .
- ( ٣ ) تهذيب التهذيب ١٣٤/٢
- ( ٤ ) التقريب ١٣٨/١ وانظر الجرح والتعديل ٢٨٤/٢/١ الكاشف ١٩٢/١
- ( ٥ ) هذه النسبة الى ازد شنوءة بفتح الالف وسكون الزاي وكسر الدال المهملة وهو ازد بن الفوث بن بنت بن مالك بن زيد كهلان بن سبأ بن ابي صفرة فنسب الى الازد بن عمران بن عمرو بن عامر . اللباب ٤٦/١ .
- ( ٦ ) تهذيب التهذيب ٢٧٥/١ ( ٧ ) التقريب ٢٧١/٢ وانظر الكاشف ١٧١/٣ الجرح والتعديل ٣١٥/١/٤



رواة الشطر الثاني للحديث

٥ - ( ابو عبد الرحمن ) هو عبد الله بن يزيد العدوي مولى آل عمر  
ابو عبد الرحمن المقرئ (١) القصير أصله من ناحية البصرة وقيل من ناحية  
الأهواز سكن مكة روى عن موسى بن علي بن رباح وعبد الرحمن بن زياد  
وشعبة وغيرهم وعنه البخاري روى له هو والباقون بواسطة احمد بن حنبل  
واسحاق بن راهويه وعلي بن المدني وعبد الله بن عمر القواريري وآخرون .  
وثقه النسائي وقال الخليلي ثقة حديثه عن الثقات يحتج به ويفرد بأحاديث  
وقال ابن سعد كان ثقة كثير الحديث وذكره ابن حبان في الثقات وقال  
ابن قانع مكي ثقة (٢) وقال الذهبي ثقة لقن ( اى أقرأ ) سبعين  
عاما (٣) وقال ابن حجر ثقة فاضل مات سنة ثلاث عشرة ومائة وقد قارب  
المائة . (٤)

٦ - ( القواريري ) هو عبد الله بن عمر بن ميسرة القواريري (٥) ابو سعيد  
المصري نزيل بغداد روى عن حماد بن زيد وعبد الوارث بن سعيد وابن  
عبيدة ويحيى القطان وغيرهم وعنه البخاري ومسلم وابو داود وعبد الله بن احمد  
والنسائي وآخرون وثقه ابن معين والمجلى والنسائي وابن سعد وذكره ابن  
حبان في الثقات (٦) وقال الذهبي هو حافظ روى مائة الف حديث مات في  
سنة ٢٣٥ في ذي الحجة (٧) وقال ابن حجر ثقة ثبت وقد روى له الجماعة . (٨)

---

(١) المقرئ : بضم الميم وسكون القاف وفي آخرها را - هذه النسبة الى قراءة

القرآن واقرائه . اللباب ٣/٢٤٧

(٢) تهذيب التهذيب ٦/٨٣ وما بعدها

(٣) الكاشف ٢/١٤٤

(٤) التقريب ١/٤٦٢ وانظر الجرح والتمديد ٢/٢٠١ والتاريخ ابن معين ٣٣٨/٢

(٥) بفتح القاف والواو وبعد الالف يا ساكنة تحتها نقطتان بين را بين مهملتين

مكسورتين - هذه النسبة لمن يعمل القوارير ويبيعها . اللباب ٣/٦٢

(٦) تهذيب التهذيب ٧/٤٠ وما بعدها (٧) الكاشف ٢/٢٣١

(٨) التقريب ١/٥٣٧ وشذرات الذهب ٢/٨٥

٧ - ( المقدسي ) هو محمد بن ابي بكر المقدسي (١) ابو عبد الله الثقفي مولاهم البصري روى عن عمه عمر بن علي المقدسي وحماد بن زيد وابي داود الطيالسي ويحيى بن سعيد وجماعة . وعنه البخاري ومسلم وعبد الله بن أحمد ويوسف بن يعقوب القاضى وغيرهم وقال ابو زرعة ثقة وقال ابو حاتم صالح الحديث محله الصدق وقال ابن قانع ثقة (٢) وقال الذهبي ثبت محدث (٣) وقال ابن حجر ثقة مات سنة اربع وثلاثين ومائتين وقد روى له الجماعة (٤)

### درجة الحديث

الحديث ورد بسندين ففي السند الاول المفضل بن المهلب وهو صدوق وبقية رجاله ثقات والحديث صحيح بما تبعته الصحيحة كما سيأتى فى التخرىج اما رجال السند الثانى فكلمهم ثقات والحديث صحيح .

(٤٤) حدثنا عبد الله حدثني ابي ثنا سليمان بن حرب ثنا حماد بن زيد عن حاجب بن المفضل بن المهلب عن ابيه قال سمعت التميم بن بشير يخطب قال قال رسول الله صلى الله عليه وسلم اعدلوا بين ابنائكم اعدلوا بين ابنائكم .

### بيان رجال الاسناد

١ - ( سليمان بن حرب ) بن بجيل الازدي (٥) أبو ايوب البصرى سكن مكة وكان قاضيها روى عن شعبة ووهب بن خالد والحماد بن وغيرهم وعنه البخاري واسحاق بن راهويه واحمد بن ابراهيم واحمد بن حنبل وجماعة =

(١) بضم الميم وفتح القاف والداال المهملة المشددة وفى اخرها ميم - هذه

النسبة الى مقدم وهو جد ابي عبد الله محمد بن ابي بكر بن عطاء بن

مقدم المقدسي مولى ثقيف كما فى اللباب ٣/٢٤٧ .

(٢) تهذيب التهذيب ٩/٧٩ (٣) الكاشف ٣/٢٥

(٤) التقريب ٢/١٤٨ وانظر الجرح والتعديل ٢/٣/٢١٣ وشذرات الذهب ٢/٨١

(٤٤) المسند ٤/٢٧٥

(٥) هذه النسبة الى ازدي شنودة ، بفتح الالف وسكون الزاي وكسر الداال المهملة

- وهو ازدي بن الضوث بن نبت بن مالك بن زيد بن كهلان بن سبأ كما فى

اللباب ١/٤٦

= قال ابو حاتم امام من الأئمة لا يدلس ووثقه يعقوب بن شيبة والنسائي وابن خراش وابن سعد وذكره ابن حبان في الثقات (١) وكان سليمان بن حرب لا يسأل عن حديث الا حدث من حفظه وكان عفان يعظمه وقال ابن حجر ثقة امام حافظ مات سنة ١٢٤ هـ وقد روى له الجماعة . (٢)

٢ - ( حماد بن زيد ) ثقة تقدم في الحديث (٤٣)

٣ - حاجب بن الفضل بن المهلب بن ابي صفرة ثقة تقدم في الحديث

رقم (٤٣) .

٤ - ابو الحاجب : هو الفضل بن المهلب بن ابي صفرة صدوق تقدم في

الحديث رقم (٤٣) .

#### درجة الحديث

الحديث فيه الفضل بن المهلب وهو صدوق فالحديث حسن وصحيح بمطالباته

الصحيحة ومتفق عليه من حديث مالك كما سيأتي بيانه في التفريغ .

{ ٤٥ } حدثنا عبدالله حدثني ابي ثنا عبيدالله بن عمر القواريري ثنا حماد

يعنى ابن زيد ثنا حاجب بن الفضل يعنى ابن المهلب عن ابيه عن النعمان

بن بشير ان رسول الله صلى الله عليه وسلم قال قاربوا بين ابناءكم يعنى

سووا بينهم .

#### بيان رجال الاسناد

١ - عبيدالله بن عمر القواريري ثقة ثبت تقدم في الحديث (٤٣)

٢ - حماد بن زيد متفق على توثيقه تقدم في الحديث (٤٣)

٣ - حاجب بن الفضل بن المهلب بن ابي صفرة ثقة تقدم في الحديث (٤٣)

٤ - الفضل بن المهلب بن ابي صفرة صدوق تقدم في الحديث (٤٣)

(١) تهذيب التهذيب ١٧٨/٤ وما بعدها (٢) الجرح والتعديل ٢/٧٦

(٣) التقريب ٣٢٢/١ وانظر الكاشف ٣٩٢/١

{ ٤٥ } المسند ٢٧٨/٤

### درجة الحديث

يقال فيه ما قيل لسابقه تماما .

{ ٤٦ } حدثنا عبدالله حدثني أبي ثنا ابراهيم بن الحسن الباهلي وعبيدالله القواريري ومحمد بن ابي بكر المقدمي قالوا ثنا حماد بن زيد عن حاجب بن المفضل بن المهلب عن أبيه انه سمع النعمان بن بشير يقول قال رسول الله صلى الله عليه وسلم اعدلوا بين ابنائكم اعدلوا بين ابنائكم اعدلوا بين ابنائكم .

### بيان رجال الاسناد

- ١ - ابراهيم بن الحسن بن نجيع ( بفتح النون وكسر الجيم ) الباهلي المقري البصري روى عن حماد بن زيد وحجاج بن محمد وغيرهما وعنه النسائي وأبو هاتم وابوزرعة وقال كان صاحب قرآن وكان بصيرا به وكان شيخا ثقة وذكره ابن حبان في الثقات (١) وقال ابن حجر ثقة مات سنة ٢٣٥ وقد روى له الجماعة . (٢)
- ٢ - عبيدالله القواريري ثقة ثبت تقدم في الحديث (٤٤٣)
- ٣ - محمد بن ابي بكر المقدمي ثقة تقدم في الحديث (٤٤٣)
- ٤ - حماد بن زيد متفق على توثيقه تقدم في الحديث (٤٣)
- ٥ - حاجب بن المفضل بن المهلب ثقة تقدم في الحديث (٤٣)
- ٦ - ( أبوه ) المفضل بن المهلب بن ابي صفرة صدوق تقدم في الحديث (٤٣)

### درجة الحديث

يقال فيه ايضا ما قيل لسابقه تماما .

(١) تهذيب التهذيب ١/١١٥

(٢) التقريب ١/٣٤ وانظر الجرح والتعديل ١/١/٩٩

{ ٤٦ } المسند ٤/٢٧٨

( ٤٧ ) حدثنا عبد الله حدثني أبي ثنا عبد الله بن همر هو القواريري ثنا حماد يعني ابن زيد ثنا حاجب بن المفضل يعني ابن المهلب عن أبيه عن النعمان بن بشير ان النبي صلى الله عليه وسلم قال قاربوا بيسن ابنائكم يعني سوا بينهم قال عبد الله :

حدثني ابراهيم بن الحسن الباهلي وعبيد الله بن عمر القواريري ومحمد بن أبي بكر المقدسي قالوا ثنا حماد بن زيد عن حاجب بن المفضل بسنن المهلب عن أبيه انه سمع النعمان بن بشير يقول قال رسول الله صلى الله عليه وسلم اعدلوا بين ابنائكم اعدلوا بين ابنائكم .

#### بيان رجال الاسناد

رجال الاسناد للشطر الاول للحديث تقدموا في الحديث رقم ( ٤٣ )

ابراهيم بن الحسن الباهلي ثقة تقدم في الحديث رقم ( ٤٦ )

وبقية رجال الاسناد تقدموا في الحديث رقم ( ٤٣ )

#### درجة الحديث

الحديث ورد بطريقتين .

وفي كلا الطريقتين يوجد المفضل بن المهلب وهو صدوق وبقية رجاله كلهم ثقات .

والحديث صحيح بما يبعثه الصحيحة وهو متفق عليه من حديث الشعبي كما سيأتي في التخریج .

تفريغ الحديث

الحديث رواه الامام احمد رحمه الله تعالى من طريق ابو معاوية عن هشام بن عروة عن عروة بن الزبير عن النعمان بن بشير الحديث ( ٣٤ ) .

ومن طريق عبد الرزاق عن معمر بن عمار عن طريق سفيان بن عيينه كلاهما عن الزهري عن حميد بن عبد الرحمن ومحمد بن النعمان بن بشير كلاهما عن النعمان بن بشير الحديثان ( ٣٥ ، ٤٠ )

ومن طريق عبد الله بن عتبة وفطر كلاهما عن ابي الضحى عن النعمان بن بشير الحديثان ( ٤٢ ، ٣٦ )

ومن طريق محمد بن عدي عن داود عن الشعبي عن النعمان بن بشير الحديث ( ٣٨ )

ومن طريق ابو يعلى عن ابي حيان عن الشعبي عن النعمان بن بشير الحديث ( ٣٧ ) .

ومن طريق هشيم عن سيار عن مغيرة عن اسماعيل بن سالم وداود و مجالد ثلاثتهم عن الشعبي عن النعمان بن بشير الحديث ( ٣٩ )

ومن طريق سفيان بن عمار عن مجالد عن الشعبي عن النعمان بن بشير الحديث رقم ( ٤١ ) .

ومن طريق وكيع عن اسماعيل وزكريا كلاهما عن الشعبي عن النعمان بن بشير الحديث ( ٤٢ ) .

ومن طريق سريج بن النعمان وابراهيم بن الحسن وعبيد الله القواريري ومحمد بن بكر المقدسي وسليمان بن حرب خمستهم عن حطاب بن زيد عن هاجب بن الفضل بن المهلب عن الفضل بن المهلب عن النعمان بن بشير الحديث

( ٤٣ ، ٤٧ ، ٤٦ ، ٤٥ ، ٤٤ ) .

فحديث ابو معاوية عن هشام بن عروة عن عروة بن الزبير عن النعمان بن بشير الحديث (٣٤) أخرجه النسائي (١) من طريق احمد بن حنبل عنه به مثله .

و حديث هشام بن عروة بروايته عن ابيه عن النعمان بن بشير أخرجه النسائي (١) من طريق هشام عنه به نحوه و ابو داود (٢) و مسلم (٣) و النسائي (١) في رواية ثلاثتهم من طريق جرير عنه به نحوه .

و حديث عروة بن الزبير عن بشير أخرجه النسائي (١) عنه به نحوه .

و حديث عبد الرزاق عن معمر عن الزهري عن حميد بن عبد الرحمن و محمد ابن النعمان بن بشير عن النعمان بن بشير الحديث (٣٥) أخرجه مسلم (٣) و ابن حزم (٤) و ابن الجارود (٥) و عبد الرزاق (٦) .

أورد ه مسلم من طريق اسحاق بن ابراهيم و عبد بن حميد و يونس ثلاثتهم عنه به نحوه و ابن حزم اورد ه من طريق عبد عن عبد الرزاق عن معمر ( و قال ابن حزم ) ثم اتفق ابراهيم و سفيان و الليث و يونس و معمر كلهم عن الزهري عن محمد بن النعمان بن بشير و حميد بن عبد الرحمن كلاهما عن النعمان بن بشير و لفظه ( قال أتى ابي الى رسول الله صلى الله عليه وسلم فقال : انى نحلته ابني هذا فلا فقال اكل بنيك نحلته ؟ قال لا فأردده هذا لفظ ابراهيم و يونس و معمر و قال سفيان و الليث : أكل ولدك نحلته ؟ و اتفقوا فيما سوى ذلك ) .

---

(١) سنن النسائي ٢٥٩/٦ في النحل

(٢) سنن ابي داود ٤٦٠/٩ في البيوع . باب في الرجل يفضل بعض ولده في النحل .

(٣) صحيح مسلم ٦٧/١١ في الهبات .

(٤) المحلى ١٤٤/٩ في احكام الهبات .

(٥) المنتقى ص ٣٣٠ باب ما جاء في النحل و الهبات .

(٦) المصنف ٩٦/٩ في النحل . باب في تفضيل الابناء في النحل .

و حديث الزهري بروايته عن حميد بن عبد الرحمن و محمد بن النعمان بن بشير  
عن النعمان بن بشير اخرجه البخارى (١) و مسلم (٢) والنسائى (٣) وابن  
هزم (٤) والطحاوى (٥) والبقوى (٦) والبيهقى (٧) و مالك (٨) و عبيد  
الرزاق (٩).

اخرجه البخارى و مسلم والنسائى وابن هزم والطحاوى والبقوى والبيهقى كلهم  
من طريق مالك.

وأخرجه مسلم والبيهقى كلاهما من طريق ابراهيم بن سعيد والنسائى وابن  
هزم كلاهما من طريق الأوزاعى ورواه ابن هزم فى رواية من طريق معمر  
والطحاوى فى رواية من طريق شعبة والبيهقى فى رواية اخرجه من طريق  
احمد بن شيبان واخرجه عبد الرزاق من طريق ابن جرير . كلهم عنه به  
نحوه . ورواه الامام مالك بهذا الاسناد نحوه . و حديث سفيان بن عيينه

عن الزهري عن حميد بن عبد الرحمن و محمد بن النعمان بن بشير . كلاهما  
عن النعمان بن بشير الحديث (٤٠) اخرجه النسائى (٣) وابن ماجه (١٠)  
والحميدى (١١) و عبد الرزاق (٩) والطحاوى (٥) اخرجه النسائى من طريق  
محمد بن منصور و قتيبة بن سعيد وابن ماجه من طريق هشام بن عمار والطحاوى  
من طريق يونس كلهم عنه به نحوه واخرجه الحميدى و عبد الرزاق بهذا الاسناد نحوه .

---

(١) صحيح البخارى ٢١١/٥ فى الهبة ، باب الهبة للمولد

(٢) صحيح مسلم ٦٥/١١ فى الهبات (٣) سنن النسائى ٢٥٨/٦ فى النحل

(٤) المحلى ١٤٤/٩ (٥) شرح معانى الآثار ٨٦-٨٧

(٦) شرح السنة ٢٩٦/٨ فى العطايا والهدايا باب الرجوع فى هبة الولد والتسوية

بين الأولاد فى النحل .

(٧) السنن الكبرى ١٧٨/٦ فى الهبات باب رجوع الوالد فيط و هب من ولده

(٨) الموطأ ص ٢٨٥ فى الاقضية ، باب النحل

(٩) المصنف ٩٧/٩ فى النحل ، باب فى تفضيل/فى البناء  
التحل

(١٠) سنن ابن ماجه ٧٩٥/٢ فى الهبات ،

باب الرجل ينحل ولده .

(١١) المسند ٤٠٩/٢



و حديث عبد الله وفطر بروايتها عن ابي الضحى عن النعمان بن بشير

الحديث (٤٢، ٢٦٠)

اخرجه النسائي (١) من طريق يحيى وعبد الله كلاهما عنه به نحوه واخرجه

الطحاوى (٢) من طريق ابونعيم وفى اسناد اخر من طريق يحيى عنه به

ولفظه ( ذهب بن ابي الى رسول الله صلى الله عليه وسلم ليشهده على

شيء أعطانيه . فقال لك ولد غيره ؟ قال نعم فقال بيده الا سويت

بينهم ) فلم يخبر فى هذا الحديث انه امره برده وانما قال الا سويت

بينهم على طريق المشهورة وان ذلك لو فعله كان افضل).

و حديث الشعبي بروايتها عن النعمان بن بشير اخرجه البخارى (٣) ومسلم (٤)

والنسائي (٥) والطحاوى (٦) والبيهقى (٧) وعبد الرزاق (٨) وابونعيم (٩)

وابن حبان (١٠)

اخرجه البخارى ومسلم والنسائي والبيهقى اريحتهم من طريق ابو حبان التميمى

عن الشعبي عن النعمان بن بشير بنحوه .

واخرجه مسلم والبخارى والطحاوى والبيهقى اريحتهم من طريق حصين عن

الشعبي عن النعمان بنحوه .

---

(١) سنن النسائي ٢٦٢/٦ فى النحل

(٢) شرح معانى الآثار ٨٦/٤ فى الهبة والصدقة باب الرجوع من الهبة

(٣) البخارى ٢١١/٥ فى الهبة باب الاشهاد فى الهبة وفى الشهادات

٢٥٨/٥

(٤) مسلم ٦٨/١١ ، ٦٧ ، ٦٩ فى الهبات

(٥) سنن النسائي ٢٦٠/٦ فى الهبات

(٦) شرح معانى الآثار ٨٤/٤ ، ٨٦ فى الهبة والصدقة

(٧) السنن الكبرى ١٧٦/٦ ، ١٧٧ فى الهبات

(٨) المصنف ٩٧/٩ ، ٩٨ فى النحل ، باب فى التفضيل فى النحل

(٩) حلية الاولياء ٢٧٠/٤

(١٠) موارد الظلمان ص ٥٠١ باب التسوية بين الاولاد .

ومن طريق عون بن عبد الله بن عتبة أخرجه مسلم (١) وأبو نعيم (٢) وعبد الرزاق (٣) والخطيب (٤) اربعتهم عن الشعبي عن النعمان بنحوه . ومن طريق داود ابن أبي هند أخرجه مسلم (١) والطحاوي (٥) والنسائي (٦) ثلاثتهم عن الشعبي عن النعمان بنحوه .

ومن طريق عاصم الأحول أخرجه مسلم (١) عنه به ولفظه ( ان رسول الله صلى الله عليه وسلم قال لا بئيه لا تشهدنى على جور ) ومن طريق مجالد أخرجه البيهقي (٧) عنه به ولفظه ( عن النعمان بن بشير ان أباه نحلته نحلا فاراد ان يشهد النبي صلى الله عليه وسلم فقال أكل ولدك نحلته كما نحلته ؟ فقال لا فقال رسول الله صلى الله عليه وسلم ان عليك من الحق ان تعدل بين ولدك كما عليهم من الحق ان يبروك ) - تفرد مجالد بهذه اللفظة ( وابن حبان من طريق أبي حريز عن الشعبي عن النعمان بهذا اللفظ قال :

( ان والد بشير بن سعد اتى رسول الله صلى الله عليه وسلم فقال : يا رسول الله ، ان عمرة بنت رواحة نfst بخلام واتى سميتها نعمان وانها أبت أن ترميه حتى جعلت له هديقة هى افضل مالى وانها قالت : اشهد النبي صلى الله عليه وسلم فقال له النبي صلى الله عليه وسلم هل لك ولد غيره ؟ قال نعم قال لا تشهدنى الا على عدل فانى لا اشهد على جور ) .  
و حديث ابو حيان عن الشعبي عن النعمان بن بشير الحديث (٣٧)  
أخرجه البخارى (٨) ومسلم (٩) والنسائي (٥) والبيهقي (٧) . من طريق عبد الله أخرجه البخارى والبيهقي كلاهما عنه به نحوه . ومن طريق محمد ابن بشير أخرجه مسلم عنه به نحوه . ومن طريق ابواسامة أخرجه النسائي عنه به نحوه .

(١) مسلم ٦٩/١١ - ٦٨ فى الهبات (٢) حلية الاولياء ٢٧٠/٤

(٣) المصنف ٩٧/٩ - ٩٨ (٤) تاريخ ٢٨/١٢

(٥) شرح معانى الآثار ٨٦/٤ (٦) سنن النسائي ٢٦٠/٦

(٧) السنن الكبرى ١٧٧/٦

(٨) البخارى ٢٥٨/٥ فى الشهادات ، باب لا يشهد على شهادة جور

اذا شهد . (٩) مسلم ٦٧/١١ - ٦٨ فى الهبات

و حديث محمد بن عدي عن داود عن الشعبي عن النعمان بن بشير الحديث  
(٢٨) لم اقف عليه عند غير المسند على من خرجه بهذا الاسناد والظاهر  
انه تفرد به احمد .

و حديث هشيم عن سيار عن مغيرة عن اسماعيل بن سالم وداود و مجالد ثلاثتهم  
عن الشعبي عن النعمان بن بشير الحديث (٣٩) .

اخرجه ابوداود (١) بهذا الاسناد بنحوه . وقال ابوداود ( فقال بعض  
هؤلاء المحدثين هذا جور وقال بعضهم : هذا تلجئة فاشهد على هذا  
غيري . قال مغيرة في حديثه : اليس يسرك أن يكونوا لك في البر واللطف  
سواء ؟ قال نعم قال : فاشهد على هذا غيري وذكر مجالد في حديثه :  
أن لهم عليك من الحق ان تعدل بينهم كما لك عليهم من الحق أن يبروك  
قال ابوداود في حديث الزهري قال بعضهم أكل بنيك ؟ وقال بعضهم  
ولذلك وقال ابن ابي خالد عن الشعبي فيه : ألك بنون سواء وقال أبو  
الضحى عن النعمان بن بشير : ألك ولد غيره .

و حديث اسماعيل بن سالم عن الشعبي عن النعمان بن بشير اخرجه مسلم (٢)  
من طريق ابن نمير و ابوداود (١) من طريق مجالد كلاهما عنه به نحوه .  
و حديث داود عن الشعبي عن النعمان بن بشير اخرجه مسلم (٢) والنسائي (٣)  
وابوداود (١) وابن ماجه (٤) والطحاوي (٥) وابن الجارود (٦) .

---

(١) سنن ابوداود ٤٥٧/٩ ، ٤٥٨ ، ٤٥٩ في الرجل يفضل بعض ولده  
في النحل .

(٢) مسلم ٦٨/١١ في الهبات .

(٣) سنن النسائي ٢٦٠/٦ في النحل .

(٤) سنن ابن ماجه ٧٩٥/٢ في الهبات باب الرجل ينحل ولده .

(٥) شرح معاني الآثار ٨٦/٤

(٦) المنتقى ص ٣٣ باب ما جاء في النحل والهبات .

ومن طريق اسماعيل بن ابراهيم اخرجته مسلم ومن طريق مغيرة اخرجته  
ابوداود ومن طريق وهيب اخرجته ابن الجارود والطحاوي ومن طريق  
عبد الوهاب اخرجته النسائي .

ومن طريق يزيد بن زريع اخرجته ابن ماجه والنسائي كلهم عن الشعبي  
عن النعمان بن بشير به نحوه .

وحدِيث مجالد عن الشعبي عن النعمان بن بشير اخرجته ابوداود (١)  
والبيهقي (٢) والطيالسي (٣) والحميدي (٤) من طريق شعبة اخرجته  
الطيالسي والبيهقي . ومن طريق مغيرة اخرجته ابوداود ومن طريق  
سفيان اخرجته الحميدي كلهم عن مجالد عن النعمان بهذا الاسناد  
بنحوه .

وحدِيث سفيان عن مجالد عن الشعبي عن النعمان بن بشير الحدِيث

(٤١) اخرجته الحميدي (٤) بهذا الاسناد بنحوه .

وحدِيث وكيع بروايته عن اسطعيل وزكريا كلاهما عن الشعبي عن

النعمان بن بشير الحدِيث (٤٢)

هذا الحدِيث لم أقف عليه عند غير احمد على من اخرجته بهذا الاسناد

والظاهر أنه تفرد به الامام أحمد .

وحدِيث حماد بن زيد عن حاجب بن الفضيل بن المهلب عن الفضل

بن المهلب عن النعمان بن بشير الحدِيث :

( ٤٣ ، ٤٦ ، ٤٧ ، ٤٥ ، ٤٤ ) .

---

(١) سنن ابوداود ٤٥٧/٩ ، ٤٥٨ ، ٤٥٩

(٢) السنن الكبرى ١٧٧/٦

(٣) المسند ٢٨٠/١

(٤) المسند ٤٠٩/٢

أخرجه ابوداود من طريق سليمان بن حرب عنه به نحوه وذكره حديث  
احمد هذا الحافظين كثير . (١)

و حديث سليمان بن حرب عن حماد بن زيد عن حاجب بن الفضل عن  
الفضل عن النعمان بن بشير الحديث (٤٤) أخرجه النسائي (٢)  
والبيهقي (٣) وابوداود (٤) .

من طريق يعقوب أخرجه النسائي ومن طريق الحسن الحرابي أخرجه  
البيهقي كلاهما عنه به نحوه .  
وأخرجه ابوداود بهذا الاسناد مثله .

حديث معاوية بن سلام عن أخيه زيد بن سلام عن أبي سفيان  
عن النعمان بن بشير رضى الله عنه الحديث رقم (٣٨) .  
الشرط الثاني من الحديث أخرجه مسلم (٥) من طريق حسن بن علي  
الحلواني بهذا الاسناد مثله و

وفي رواية من طريق عبد الله بن عبد الرحمن الدارمي عن يحيى بن  
حسان عن معاوية عن زيد عن أبي سلام قال حدثني النعمان  
بن بشير قال كنت عند منبر رسول الله صلى الله عليه وسلم بهذا  
الاسناد مثله .

---

(١) جامع المسانيد والسنن (مرويات النعمان ل ٨ ٩ ١٠ ١١)

(٢) النسائي ٢٦١/٦ - ٢٦٢

(٣) السنن الكبرى ١٧٧/٦

(٤) ابوداود ٤٦٠/٩

(٥) صحيح مسلم ١٤٩٩/٣ في الامارة حديث رقم ١١١

النعمان بن بشير

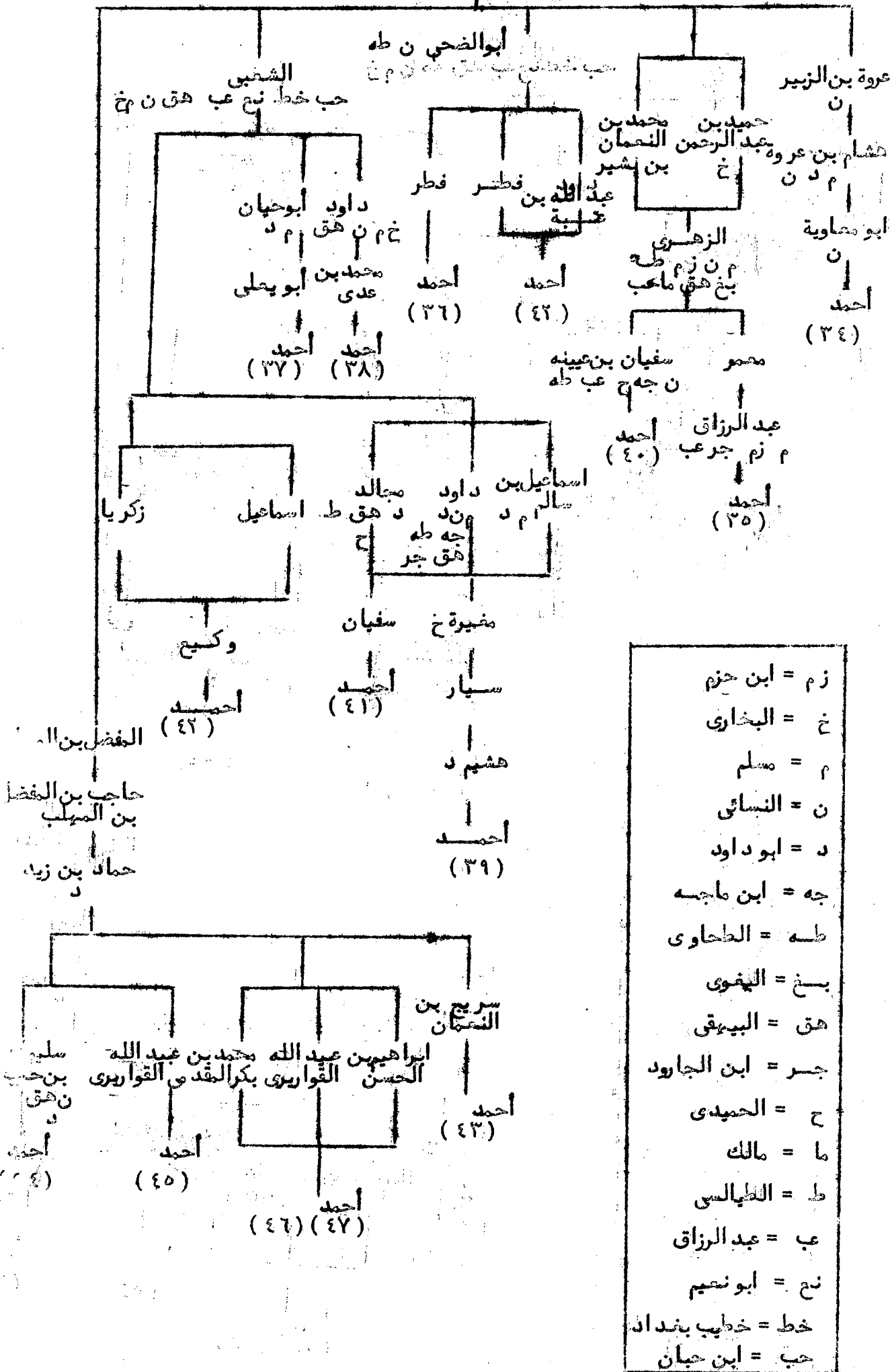

|                   |
|-------------------|
| زم = ابن حزم      |
| خ = البخاري       |
| م = مسلم          |
| ن = النسائي       |
| د = ابوداود       |
| جه = ابن ماجه     |
| طه = الطحاوي      |
| بنغ = النعماني    |
| هق = البيهقي      |
| جر = ابن الجارود  |
| ح = الحميدي       |
| ما = مالك         |
| ط = الطيالسي      |
| عب = عبد الرزاق   |
| نح = ابونعيم      |
| خط = خطيب بن داود |
| حب = ابن حبان     |

ما يستفاد من الحديث

الحديث فيه استحباب التسوية بين الأولاد في النحل (١) وفي غيرها من أنواع البر حتى في القبل ذكورا كانوا أو إناثا حتى لا يعرض في قلب المفضل ما يمنعه من بره ولأن النبي صلى الله عليه وسلم قال " فاتقوا الله واعدلوا بين أولادكم " وفي لفظ قال " فاردده " وفي لفظ قال " فارجمه " وفي لفظ قال " لا تشهدني على جور " وفي لفظ " فاشهد على هذا غيري " وفي لفظ قال " سووا بينهم " والحديث من حيث الصحة متفق عليه وهو دليل على التحريم لأنه سماه جورا وأمر برده وامتنع من الشهادة عليه والجور حرام والأمر يقتضي الوجوب ولأن تفضيل بعضهم على بعض يورث بينهم العداوة والبغضاء وقطيعة الرحم فمنع منه كتزويج المرأة على عمها أو خالتها.

وقول النبي صلى الله عليه وسلم " فاشهد على هذا غيري " ليس بأمر لأن أدنى أحوال الأمر الاستحباب والندب ولا خلاف في كراهة هذا . وكيف يجوز أن يأمره بتأكيد مع أمره برده وتسميته إياه جورا وحصل الحديث على هذا حمل لحديث النبي صلى الله عليه وسلم على التناقض والتضاد ولو أمر النبي صلى الله عليه وسلم بأشهاد غيره امتثل بشير أمره ولم يرد وانما هذا تهديد له على هذا فيفيد ما أفاده النبي عن تامة والله أعلم .

---

(١) النحل والهبسة والمطية والصدقة والهدية معانيها متقاربة ولكنها

تلك في الحياة بغير عوض واسم المطية شامل لجميعها .

انظر المجموع شرح المهدب ١٤ / ٢٧٤ .

قال ابو يوسف تجب التسوية ان قصد بالتفضيل الاضرار وقال الجمهور ان التسوية مستحبة فان فضل بعضا منهم صح وكره واستحبت المبادرة الى التسوية أو الرجوع فحظوا الأمر على الندب والنهي على التقزیه . واختلفوا في التسوية في الهبة للأولاد هل هي للتسوية ؟ أم للذكر مثل حظ الأنثيين ؟

فقال ابو حنيفة ومالك والشافعي : التسوية بينهم على الاطلاق : ذكورا كانوا أو اناثا ، أو ذكورا واناثا .

وقال أحمد : ان كانوا ذكورا كلهم أو اناثا كلهم فالتسوية فان كانوا ذكورا واناثا فللذكر مثل حظ الأنثيين .

واتفقوا على أن تخصيص بعضهم بالهبة : مكروه . وكذلك اتفقوا على أن التفضيل بعضهم على بعض مكروه . ثم اختلفوا هل يحرم ؟

قال أبو حنيفة والشافعي : لا يحرم قال مالك : يجوز أن ينحل الرجل بعض ولده بعض ماله ويكره ان ينحله جميع ماله وان فعل ذلك نفذ . وقال أحمد : اذا فضل بعضهم على بعض أو خص بعضهم أو فضل بعض ورثته على بعض سوى الأولاد أساء بذلك ولم يجز . وهل يسترجع بعد ذلك ويؤمر به ؟

فقالوا : لا يلزمه الرجوع . وقال أحمد : يلزمه الرجوع . واختلفوا : هل للأب الرجوع فيما وهب لولده ؟ فقال ابو حنيفة : ليس له الرجوع بحال .

وقال الشافعي : له الرجوع بكل حال . وقال مالك للأب الرجوع فيما وهب لابنه على جهة الصلة لا على جهة المدققة .



وليس للأُم ان ترجع فيما وهبت لابنها وهو يتيم من الأب لأنهم  
قصده وجه الله .

فأما اذا وهب الأب لابنه يقصد به المودة والمحبة فله الرجوع  
مالم يستن الابن الموهوب له ديناً بعد الهبة .

أو تزوج البنت أو يخلطه الموهوب له بمال من جنسه بحيث لا يتميز  
فليس له الرجوع .

وعن أحمد ثلاث روايات اظهرها : له الرجوع بكل حال والاخرى : ليس  
له الرجوع بحال كذهب أبي حنيفة والاخرى كذهب مالك : ليس  
له الرجوع .

فأما الأُم فلا تنك الرجوع عنه ( عند أبي حنيفة وأحمد ) وتنك الرجوع  
عند مالك في حياة الأب .

وعند الشافعي : تنك الرجوع على الاطلاق وأما الجدة فلا ينك الرجوع  
عند أبي حنيفة ومالك وأحمد .

وقال الشافعي : ينك الرجوع .

واتفقوا : على ان الزوجين والأخوة ليس لأحد منهم الرجوع فيما  
وهب لصاحبه . ( ١ )

---

( ١ ) انظر شرح السنة للبيهقي ١٩٧/٨ وما بعدها

فتح الباري ٢١١/٥ وما بعدها تهذيب السنن لابن القيم ١٩١/٥ ، ١٩٢

نيل الأوطار ٨/٦ سيل السلام ٨٩/٣

صحيح مسلم بشرح النووي ٦٥/١١ عون المعبود ٤٥٧/٩

الفتح الرباني ١٧٢/١٥ المغني لابن قدامة ٦٦٥/٥

المجموع شرح المهذب ٢٧٤/١٤ وما بعدها

الافصاح على المذاهب الأربعة ٥٦/٢

كتاب الزكاة :

باب المنحة

( ٤٨ ) حدثنا عبدالله حدثني أبي ثنا زيد بن الحباب ثنا حسين بن واقد  
حدثنا سماك بن حرب عن النعمان بن بشير قال سمعت رسول الله صلى الله  
عليه وسلم يقول من منح منيحة (١) ورقاً (٢) او ذهباً او سقى لبناً (٣)  
أو اهدى زقاً (٤) فهو كعدل رقبة .

بيان رجال الاسناد

- ١ - زيد بن الحباب صدوق يخطى \* تقدم في الحديث (٩)
- ٢ - حسين بن واقد المروزي (٥) ابو عبدالله القاضي روى عن عبدالله بن  
بريدة وثابت البناني وأيوب السخيتاني وغيرهم وعنه الأعمش وهو أكبر ضمه  
وعلى بن الحسن بن شقيق وزيد بن حباب وغيرهم .

( ٤٨ ) المسند ٢٧٢/٤

- (١) قال ابو عبيد المنحة عند العرب على معنيين احدهما ان يعطى  
الرجل صاحبه صلة فتكون له والاخرى أن يمنحه شاة او ناقة ينتفع  
بلبنها ووبرها زماناً ثم يردّها . النهاية ٣٦٤/٤
- (٢) منيحة الورق : اى القرض . النهاية ٣٦٤/٤
- (٣) منيحة اللبن : أن يعطيه ناقة او شاة ينتفع بلبنها ويميدها وكذلك  
اذا اعطاه لينتفع بوبرها وصفها زماناً ثم يردّها وتسمى ناقة الصمطة  
على هذا الوجه منيحة ومنحة . وقد تقع المنحة على الهدية مطلقاً قرضاً  
ولا عارية . انظر النهاية ٣٦٤/٤ .
- (٤) أراد هداية الطريق وقيل أراد هدى بالتشديد : اى وتصدق بزقاق  
من النخل وهى السكة منها والأول أشبه لأن هدى من الهدية  
لا من الهدية . انظر النهاية ٣٠٦/٢
- (٥) يفتح الميم وسكون الراء وفتح الواو وفى اخرها زاي - هذه النسبة الى مرو

الشاهجان كما فى اللباب ١٩٩/٣

قال ابن معين ثقة وقال ابو زرعة والنسائي ليس به بأس وقال ابن حبان كان على قضاء مرو وكان من غير الناس وربما أخطأ في الروايات وقال العقيلي أنكرا أحمد بن حنبل حديثه وقال ابن سعد كان حسن الحديث وقال الآجري عن ابن داود ليس به بأس وقال الساجي فيه نظر وهو صدوق يهيم (١) وقال ابن حجر ثقة له اوهام مات سنة ١٥٩ هـ (٢)

٣ - سماك بن حرب صدوق تقدم في الحديث (١٢)

### درجة الحديث

في اسناد الحديث زيد بن الحباب وسماك بن حرب كلاهما صدوقان والحديث بهذا الاسناد حسن وصحيح بالشواهد كما سيأتى في التخريج .

### تخريج الحديث

الحديث رواه الامام أحمد رحمه الله من طريق زيد بن الحباب عن حسين بن واقد عن سماك بن حرب عن النعمان بن بشير رضي الله عنه الحديث (٤٨) وقد اخرجه الهيثمي من طريق عبد الله بن أحمد المروزي عن علي بن الحسين عن حسين بن واقد عن سماك بن حرب عن النعمان بن بشير بهذا الاسناد ولفظه \* من منح ضيعة أو اهدى زقا كان له صدقة \* قال البزار لا نعلمه عن النعمان الا من هذا الوجه (٣) وذكره الحافظ بن كثير (٤) وله شاهد من حديث البراء رضي الله عنه (٥)

---

(١) تهذيب التهذيب ٣٧٣/٢ وما بعدها

(٢) تقريب التهذيب ١٨٠/١ وانظر التاريخ ابن معين ١١٩/٢ ، ميزان

الاعتدال ٥٤٩/١ الجرح والتعديل ٦٦/٢/١ الكاشف ٢٣٥/١

(٣) كشف الأستار ٤٤٩/١ في الزكاة باب الضحة .

(٤) جامع المسانيد والسنن ( مرويات النعمان ل ٤ )

(٥) هو البراء بن عازب بن الحارث بن عدي الأنصاري الأوسى صحابي ابن

صحابي نزل الكوفة استصغر يوم بدر مات سنة ٧٢ هـ . انظر التخریب

٩٤/١ وشذرات الذهب ٧٧/١ .

ولفظه " من منح منيحة ورقا أو منح ورقا أو اهدى زقاقا أو سقى لبنا  
كان له عدل رقبه أو نسمة (١) " أخرجه البيهقي (٢) والامام أحمد (٣)  
والترمذي (٤) وابن حبان (٥)

ما يستفاد من الحديث

الحديث فيه انه من يعمل من خصال الخير يجزى خير الجزاء عند الله  
تعالى كالذي منح منيحة ورقا أو ذهبها أو سقى لبنا أو اهدى زقاقا فهو  
ينال ثواب عتق الرقبة عند الله عز وجل .

أما المنيحة فقال الحافظ ابن حجر اطلاق الصدقة على المنيحة مجازا تلازم  
بينهما فكل صدقة عطية وليس كل عطية صدقة (٦)

وقال النووي : قال اهل اللغة المنحة بكسر الميم والمنيحة بفتحها ومع  
زيادة الياء هي العطية وتكون في الحيوان وفي الثمار وغيرهما وقد تكون  
المنيحة عطية للرقبة بضافتها وهي الهبة وقد تكون عطية اللبن او الثمرة  
مدة وتكون الرقبة باقية على ملك صاحبها ويردها اليه اذا انقضت اللبن  
او التمر المأذون وما شابه ذلك (٧)

---

(١) نسمة : هي النفس والروح وكل دابة فيها روح فهي نسمة . النهاية

٠٤٩/٥

(٢) شرح السنة ١٦٢/٦ في الزكاة باب ثواب المنحة

(٣) المسند ٢٨٥/٤ و ٢٩٦ و ٣٠٠ و ٣٠٤

(٤) الجامع الصغير (١٩٥٨) في البر والصلة باب ما جاء في المنحة

(٥) صحيح ابن حبان (٨٦١)

(٦) فتح الباري ٢٤٤/٥

(٧) مسلم بشرح النووي ١٠٦/٧

كتاب الحدود : باب في الرجل يزني بجارية امرأته

(٤٩) حدثنا عبد الله حدثني أبي ثنا يزيد أنا سعيد بن أبي عروبة وأبو  
 العلاء عن قتادة عن حبيب بن سالم قتل رفع الى النعمان بن بشير رجل  
 أحلت له امرأته جاريته فقال لأقضي فيها بقضية رسول الله صلى الله عليه  
 وسلم لكن كانت أحلتها لأجلده مائة جلدة وان لم تكن أحلتها له لأرجمه  
 قال فوجدها قد أحلتها له فجلده مائة .

بيان رجال الاسناد

- ١ - يزيد هو يزيد بن هارون به وادى السلي ثقة تقدم في الحديث (١٨)  
 ١ - يزيد : هو يزيد بن زريع بتقديم الزاي مصفرا البصري الحافظ روى  
 عن حميد الطويل و خالد الحذاء وسعيد بن أبي عروبة وغيرهم وعنه خلق  
 كثير .  
 قال أبو بكر الأسي عن أحمد اليه الغنم في التثبت بالبصرة وقال  
 عبد الله بن أحمد عن أبيه كان ريحانة البصرة ووثقه ابن معين وأبو حاتم  
 وقال ابن سعد كان ثقة حجة كثير الحديث وقال ابن حبان كان من أروع  
 أهل زمانه .  
 وقال النسائي ثقة وقال الزهري عن عфан كان من أثبت الناس (١) وقال  
 يحيى بن معين : يزيد بن زريع أثبت في سعد بن أبي عروبة من  
 اسمعيل (٢) وقال ابن حجر ثقة ثبت مات سنة ١٨٢ هـ (٣)

مخوف

(٤٩) المسند ٢٧٢/٤

(١) تهذيب التهذيب ٣٢٥/١١ وما بعدها

(٢) التاريخ ابن معين ٦٧٠/٢

(٣) تقريب التهذيب ٣٦٤/٢ وانظر ترجمته في الكاشف ٢٧٧/٣ المجرح

والتعديل ٢٦٣/٢/٤ شذرات الذهب ٢٩٨/١ تذكيرة الحفاظ

- ٢ - سعيد بن ابي عروبة مهران اليشكري (١) ابو النضر البصرى ايام اهل  
البصرة فى زمانه وثقه النسائى وابن معين وابوزرعة وابن ابي عمير والمجلى  
وابن عدى (٢) قال ابن حجر : ثقة حافظ له تصانيف لكنه كثير التدلّيس  
واختلط وكان من اثبت الناس فى فتنة لكن قد ذكره الحافظ فى المرتبة  
الثانية من مراتب المدلسين فدل ذلك على أنه لا يروى الا عن ثقة والله  
أعلم وقد روى له الجماعة ما تسنة ست وقيل سبع وخمسين ومائة (٣)
- ٣ - أبو العلاء هو برد بن سنان الشامى ابو العلاء الدمشقى مولا قيس  
سكن البصرة هرب من الشام من أجل قتل الوليد بن يزيد فلاجل ذلك  
سمع منه اهل البصرة ذكره النسائى فى الطبقة السادسة من اصحاب النافع  
وقال عبدالله بن احمد عن ابيه صالح الحديث ووثقه ابن معين والنسائى  
وغير واحد وقال يزيد بن زريع ما رأيت شاميا اوثق من برد وذكره  
ابن حبان فى الثقات (٤) وقال ابن حجر صدوق روى بالقدر (٥)

- 
- (١) اليشكري : بفتح الياء وسكون الشين وضم الكاف ويعدها را - هذه  
النسبة الى يشكر بن وائل بن قاسط بن هنب بن أفصى بن دعى بن  
جديلة بن أسد بن ربيعة انظر اللباب ٤١٣/٣
- (٢) تهذيب التهذيب ٦٣/٤ وما بعدهما
- (٣) تقريب التهذيب ٣٠٢/١ وانظر ترجمته فى تذكرة الحفاظ ١٧٧/١
- طبقات بن سعد ٣٣/٢/٧ ميزان الاعتدال ١٥١/٢ وما بعدهما
- طبقات المدلسين ص ١٠ كتاب المراسيل ص ٧٧ التاريخ ابن معين  
٢٠٤/٢ شذرات الذهب ١٣٩/١
- (٤) تهذيب التهذيب ٤٢٨/١ - ٤٢٩
- (٥) التقريب ٩٥/١ وانظر ميزان الاعتدال ٣٠٢/١ - ٣٠٣
- الكاشف ١٥١/١ الجرح والتعديل ٤٢٢/١/١
- التاريخ ابن معين ٥٦/٢

٤ - قتادة : هو قتادة بن دعامة بن قتادة ابو الخطاب السدوسي (١)  
المصرى قال ابن حجر : ثقة ثبت ويقال ولد أكمه (٢) روى عن أنس  
ابن مالك وصفية بنت شيبه وروى عن سعيد بن المسيب ومحمد بن سيرين  
وأبى قلابه الجرهمى وخلق كثير وعنه ايوب السخيتانى وشعبة وسعيد  
بن ابى عمرو واخرون قال ابن سيرين قتادة احفظ الناس وصفه احمد بن  
حنبل بالحفظ والفقه وقال هو احفظ من اهل البصرة لم يسمع شيئا الا  
حفظه وقال ابن سعد كان ثقة مأمونا حجة فى الحديث وكان يقول بشىء  
من القدر وقال ابن حبان فى الثقات كان من حفاظ اهل زمانه (٣) وقال  
الذهبي قتادة بن دعامة الحافظ المفسر مات سنة ١١٨ وقيل ١١٧ هـ ووثقه  
ابن معين وابو حاتم وغيرهم (٤)

٥ - حبيب بن سالم الأنصارى لا بأس به تقدم فى الحديث (٢٢)

#### درجة الحديث

فى اسناد الحديث أبو العلا وهو صدوق وفيه ايضا حبيب بن سالم الأنصارى  
وهو لا بأس به والحديث حسن من هذا الطريق ~~والحديث شواهد يتقوى بهل  
الى درجة الضعيف كما سيأتى فى التبريج .~~

(١) بفتح السين وضم الدال المهملة نسبة الى سدوس بن شيان بن ذهيل

بن ثعلبة بن عكابة بن صعيب بن على بن بكر بن وائل أهد اللباب

١٠٩/٢

(٢) أى خلق أعين وهذا هو المشهور . انظر تهذيب الأسماء واللغات ٢٠/٢/٢

(٣) تهذيب التهذيب ٣٥١/٨ وما بعدها .

(٤) الكاشف ١٩٦/٢ وانظر التقريب ١٢٣/٢ طبقات الحفاظ ص ٤٧

تذكرة الحفاظ ١٢٢/١ طبقات ابن سعد ١/٢/٧

طبقات المفسرين للداودى ٤٣/٢ ميزان الاعتدال ٣٨٥/٣

التاريخ الكبير ١٨٥/٤ وما بعدها تهذيب الأسماء واللغات ٥٧/٢/١

وما بعدها . وشذرات الذهب ١٥٣/١

{ ٥٠ } حدثنا عبد الله حدثني أبي ثنا علي بن عاصم عن خالد الحذاء عن حبيب بن سالم عن النعمان بن بشير قال جاءت امرأة الى النعمان بن بشير فقالت ان زوجها وقع على جاريتها فقال سأقضى في ذلك بقضاء رسول الله صلى الله عليه وسلم ان كنت أحللتها له ضربته مائة سوط وان لم تكوني أحللتها له رجمته .

### بيان رجال الاسناد

(١) - ( علي بن عاصم ) بن حبيب الواسطي ابو الحسن التيمي . روى عن سليمان التيمي وحميد الطويل وخالد الحذاء وجماعة وعنه يزيد بن زريع وعفان واحمد بن حنبل واخرون .  
وروى عن شعبة أنه قال لا تكتبوا عنه وقال ابن محرز عن يحيى بن معين كذاب ليس بشيء وقال يعقوب بن شيبة عن يحيى ليس بشيء ولا يحتج به قلت ما أنكرت منه قال الخطأ والغلط ليس ممن يكتب حديثه .  
وقال ابن ابى خيثمة قيل لا بن معين ان احمد يقول انه ليس بكذاب فقال ولا والله ما كان على عنده قط ثقة ولا حدث عنه بشيء فكيف صار اليوم عنده ثقة وقال عمرو بن علي فيه ضعف وكان ان شاء الله من اهل الصدق .  
وذكره الصجلي فقال كان ثقة معروفا بالحديث والناس يظلمونه في احاديث يسألونه ان يدعها فلم يفعل وقال البخاري ليس بالقوى عندهم .  
وقال الدارقطني كان يغلط ويثبت على غلظه (١)  
وقال ابن حجر صدوق يخطئ ويصر ، ورعى بالتشيع مات سنة احدى ومائتين وقد جاوز التسعين (٢)

---

{ ٥٠ } المسند ٢٧٣/٤

(١) تهذيب التهذيب ٣٤٤/٧ وطبع بعدها

(٢) تقريب التهذيب ٣٩/٢ وانظر ترجمته في الكاشف ٢٨٨/٢ ميزان الاعتدال

١٣٥/٣ وطبع بعدها الجرح والتعديل ج - ١٩٨/٣ شذرات الذهب ٢/٢

التاريخ الكبير ٢٩٠/٦ كتاب المجروحين ١١٣/٢



٢ - ( خالد الحذاء ) هو خالد بن مهران (١) الحذاء أبو المنازل البصرى مولى قرينش وقيل مولى بنى مجامع رأى أنس بن مالك . روى عن عبد الله بن شقيق و أبو قلابة . وعبد الله بن الحارث وجماعة وعنه الحمادان والثورى وشعبة وعلی بن عاصم . وثقه احمد وابن معين والنسائي وذكره ابن حبان فى الثقات ووثقه أيضا العجلي . قال ابن سعد لم يكن خالد بالحذاء ولكن كان يجلس اليهم قال فهد بن حيان انما كان يقول اخذ علي النحوق لقب الحذاء قال وكان خالد ثقة مهيبا كثير الحديث .

وقال أبو حاتم يكتب حديثه ولا يحتج به (٢) قال ابن حجر ثقة يرسل وقد أشار حماد بن زيد الى ان حفظه تغير لما قدم من الشام وعاب عليه بعضهم دخوله فى عمل السلطان مات سنة ١٤١ هـ (٣)

٣ - ( حبيب بن سالم ) الأنصارى لا بأس به تقدم فى الحديث (٢٢)

#### درجة الحديث

فى اسناد الحديث على بن عاصم الواسطى وهو صدوق يخطئ وغالد الحذاء ثقة يرسل و حبيب بن سالم لا بأس به والحديث بهذا الاسناد حسن ~~ومع شراعه المصيبة كما ليس فى التفریح ان شاء الله تعالى .~~

(١) بكسر الميم كما فى المصنفى ص ٢٤٣

(٢) تهذيب التهذيب ٣/١٢٠ وما بعدها

(٣) تقريب التهذيب ١/٢١٩ وانظر ترجمته التاريخ ابن معين ٢/١٤٥

وما بعدها الكاشف ١/٢٧٤ ميزان الاعتدال ١/٦٤٢ الجرح

والتعديل ١/٣٥٢/٢/١ وهدى السارى ص ٤٠٠

(٥١) حدثنا عبد الله حدثني أبي ثنا بهز ثنا أبان/ وهو العطار <sup>بن يزيد</sup> ثنا قتادة

حدثني خالد بن عرفطة عن حبيب بن سالم عن النعمان بن بشير أن رجلاً يقال له عبد الرحمن بن حنين وكان ينيب (١) قرقورا وقع على جاربة امرأته قال فرفع إلى النعمان بن بشير الأنصاري فقال لا أقضين فيك بقضاء رسول الله صلى الله عليه وسلم إن كانت أهلتها لك جلدتك مائة وإن لم تكن أهلتها لك رجمتك بالحجارة قال وكانت قد أهلتها له فجلده مائة وقال سمعت أبانا يقول وأنا قتادة أنه كتب<sup>فيه</sup> إلى حبيب بن سالم وكتب إليه بهذا .

### بيان رجال الاسناد

- ١ - ( بهز ) هو بهز بن أسد العمى ثقة ثبت تقدم في الحديث ( ١٧ )
  - ٢ - ( أبان بن يزيد وهو العطار ) البصري أبو يزيد ثقة روى عن يحيى ابن سعيد الأنصاري وهشام بن عرون وقاتدة وغيرهم وعنه ابن المبارك والقطان ويزيد بن هارون وغيرهم قال أحمد ثبت في كل المشايخ .
- قال ابن حجر : وثقه ابن معين والنسائي وابن المديني وذكره ابن حبان في الثقات (٢) وقال العجلي ببصري ثقة (٣) أ هـ . وقد ذكره الذهبي للدفاع عنه فقال : هو ثقة حجة ، ناهيك أن أحمد بن حنبل ذكره فقال : كان ثبتا في كل المشايخ ثم قال : ولولا أن ابن عدي وابن الجوزي ذكرا أبان بن يزيد لما أوردته أصلا (٤) أ هـ مات أبان في حدود الستين ومائة وقد روى له البخاري ومسلم وأبو داود والترمذي والنسائي (٥)

(٥١) المسند ٢٧٥/٤

(١) ( نيز ) فيه ( لا تتابزوا بالألقاب " التتاييز : التداي باللقاب . والنيز بالتحريك : اللقب وكأنه يكثر فيما كان زماً ومنه الحديث هذا " أن

رجلا كان ينيب قرقورا " أي يلقب بقرقور . النهاية ٨/٥

(٢) تهذيب التهذيب ١٠١/١ وما بعدها (٣) الثقات ٤

(٤) الميزان ١٦/١

(٥) التقريب ٣١/١ وانظر الكاشف ٧٥/١ التاريخ الكبير ١/١ ق ٤٥٤/١

تذكرة الحفاظ ٢٠١/١/١ الجرح والتعديل ٢٩٩/١/١ التاريخ ابن معين

٣ - قتادة x هو قتادة بن دعامة ابو الخطاب ثقة ثبت تقدم في الحديث

(٤٩) .

٤ - خالد بن عرفطة روى عن الحسن البصرى وابى سفيان طلحة بن نافع  
و حبيب بن سالم وعنه ابو بشر وقتادة وواصل مولى ابي عيينة . ذكره ابن حبان  
في الثقات له عند ابي داود والنسائي حديث واحد في الذي وقع على  
جارية امرأته وقال ابو حاتم وابوبكر البزار في مسنده انه مجهول . زاد  
ابو حاتم لا أعرف احدا اسمه خالد بن عرفطة الا الصحابي (١) ووثقه  
الذهبي (٢) وقال ابن حجر مقبول (٣) روى له النسائي أيضا والبخارى  
في الأرب (٤)

٥ - حبيب بن سالم الأنصاري لا بأس به تقدم في الحديث (٢٢)

#### درجة الحديث

في اسناد الحديث خالد بن عرفطة قال ابن حجر مقبول ووثقه الذهبي  
وفيه أيضا حبيب بن سالم الأنصاري وهو لا بأس به فالحديث حسن من هذا  
الطريق وله مطبوعات وشواهد كما سيأتى في التخريج .

(٥٢) حدثنا عبد الله حدثني أبي ثنا عفان ثنا أبان العطار ثنا قتادة عن  
خالد بن عرفطة عن حبيب بن سالم وقال ابان انا قتادة انه كتب الى حبيب  
بن سالم فيه فكتب اليه ان رجلا يقال له عبد الرحمن بن حنين كان يبرز  
قرقورا وفع الى النعمان بن بشير وطىء جارية امرأته فقال لا قضين فيك بقضاء  
رسول الله صلى الله عليه وسلم ان كانت أحلتها لك جلدتك مائة وان  
لم تكن أحلتها لك رجمتك فوجدتها قد أحلتها له فجلده مائة .

(١) تهذيب التهذيب ١٠٧/٣ (٢) الكاشف ٢٧٢/١

(٣) تقريب التهذيب ٢١٦/١

(٤) ميزان الاعتدال ٦٣٥/١ وانظر الجرح والتمديد ٣٤٠/٢/١

(٥٢) المسند ٢٧٦/٤

### بيان رجال الاسناد

- ١ - عفان : هو عفان بن مسلم ثقة متقن تقدم في الحديث (٨)
- ٢ - أبان العطار : هو أبان بن يزيد العطار ثقة تقدم في الحديث (٥١)
- ٣ - قتادة : هو قتادة بن دعامة ابو الخطاب ثقة ثبت تقدم في الحديث

رقم (٤٩)

- ٤ - خالد بن عرفطة مقبول تقدم في الحديث (٥١)
- ٥ - حبيب بن سالم الأنصاري لا بأس به تقدم في الحديث (٢٢)

### درجة الحديث

يقال فيه ما قيل لسابقه تماما .

(٥٣) حدثنا عبد الله حدثني أبي ثنا محمد بن جعفر ثنا شعبة عن ابي بشر عن خالد بن عرفطة عن حبيب بن سالم عن النعمان بن بشير عن النبي صلى الله عليه وسلم أنه قال في الرجل يأتي جارية امرأته قال ان كانت أهلتها له جلدته مائة وان لم تكن أهلتها له رجمته .

### بيان رجال الاسناد

- ١ - محمد بن جعفر أحد الأثبات المتقنين تقدم في الحديث رقم (٧)
- ٢ - شعبة : هو شعبة بن الحجاج ثقة حافظ تقدم في الحديث (٦)
- ٣ - أبو بشر : هو جعفر بن اياس الواسطي ثقة ثبت تقدم في الحديث

الحديث رقم (٢٢) .

- ٤ - خالد بن عرفطة مقبول تقدم في الحديث (٥١)
- ٥ - حبيب بن سالم الأنصاري لا بأس به تقدم في الحديث (٢٢)

### درجة الحديث

يقال فيه ما قيل للحديثين السابقين تماما .

{ ٥٤ } حدثنا عبد الله حدثني أبي ثنا محمد بن جعفر وعبد الله بن بكر  
ثنا سعيد عن قتادة عن حبيب بن سالم قال ابن بكر مولى النعمان بن بشير  
عن النعمان بن بشير انه رفع اليه رجل غشى جارية امرأته فقال لأقضيين فيها  
بقتضية رسول الله صلى الله عليه وسلم ان كانت أحلتها لك جلدتك مائة وان كانت  
لم تحلها لك رجمتك قال فوجدها قد كانت أحلتها له فجلده مائة .

### بيان رجال الاسناد

- ١ - محمد بن جعفر أحد الأثبات المتقنين تقدم في الحديث (٧)
- ٢ - عبد الله بن بكر هو عبد الله بن بكر بن حبيب ابو وهب البصرى سكن  
بغداد روى عن حميد الطويل وحاتم بن ابي صفيرة وسعيد بن ابي عروبة  
وغيرهم وعنه احمد بن حنبل وعلى بن المدينى واسحاق بن منصور وجماعة  
وثقه احمد وابن معين والعجلي وابو حاتم وابن سعد وابن قانع وذكره ابن  
حيان في الثقات وقال الدارقطنى ثقة مأمون (١)
- وقال ابن حجر امتنع من القضاء ثقة حافظ مات في المحرم سنة ثمان وطاقنين (٢)
- ٣ - سعيد بن ابي عروبة ثقة حافظ تقدم في الحديث (٤٩)
- ٤ - قتادة : هو قتادة بن دعامة ابو الخطاب ثقة ثبت تقدم في الحديث  
رقم (٤٩)
- ٥ - حبيب بن سالم الأنصارى لا بأس به تقدم في الحديث (٢٢)

### درجة الحديث

في اسناد الحديث حبيب بن سالم الأنصارى وهو لا بأس به وبتقية رجال الاسناد  
ثقات والحديث حسن ~~وهو من الشواهد الصحيحة كما يأتي في المخرج .~~

{ ٥٤ } المسند ٢٧٧/٤

(١) تهذيب التهذيب ١٦٢/٥

(٢) التقريب ٤٠٤/١ وانظر الكاشف ٧٥/٢ الجرح والتعديل ١٦/٢/٢

( ٥٥ ) حد ثنا عبدالله حدثني أبي ثنا هشيم عن أبي بشر عن حبيب بن سالم عن النعمان بن بشير قال أتته امرأة فقالت ان زوجها وقع على جاريتها قال اما ان عندى فى ذلك خيرا شافيا أخذته عن رسول الله صلى الله عليه وسلم ان كنت أذنت له ضربته مائة وان كنت لم تأذنى له رجمته قال فأقبل الناس عليها فقالوا زوجك يرحم قولى انك قد كنت أذنت له فقالت قد كنت أذنت له فقدمه فضربه مائة .

### بيان رجال الاسناد

- ١- ( هشيم ) هو هوشيم بن بشير السلمى الواسطى مجمع على توثيقه الا انه كان يدلس تقدم فى الحديث ( ٢٢ )
- ٢- ( أبو بشر ) هو جعفر بن اياس الواسطى ثقة ثبت تقدم فى الحديث رقم ( ٢٢ )
- ٣- ( حبيب بن سالم ) الأَنْصَارِيُّ لا بأس به تقدم فى الحديث ( ٢٢ )

### درجة الحديث

يقال فيه ما قيل لسابقه تماما .

### تخريج الحديث

الحديث رواه الامام احمد رحمه الله تعالى من طريق يزيد عن أبي العلاء وسعيد بن عروبة كلاهما عن قتادة عن حبيب بن سالم عن النعمان بن بشير الحديث رقم ( ٤٩ )  
ومن طريق محمد بن جعفر وعبدالله بن بكر كلاهما عن سعيد بن عروبة عن قتادة عن حبيب بن سالم عن النعمان بن بشير الحديث ( ٤٥٤ ) .  
ومن طريق علي بن عاصم عن خالد الحذاء عن حبيب بن سالم عن النعمان بن بشير الحديث ( ٥٠ ) .

ومن طريق بهزوعفان كلاهما عن أبان بن يزيد العطار عن قتادة عن خالد بن عرفطة عن حبيب بن سالم عن النعمان بن بشير الحديث ( ٥١ و ٥٢ ) .  
ومن طريق محمد بن جعفر عن شعبة عن أبي بشر عن خالد بن عرفطة عن حبيب بن سالم عن النعمان بن بشير الحديث ( ٥٣ )  
ومن طريق هشيم عن أبي بشر عن حبيب بن سالم عن النعمان بن بشير الحديث ( ٥٥ )

فهديث حبيب بن سالم بروايته عن النعمان بن بشير أخرجه ابو داود (١) والترمذى (٢) والنسائى (٣) وابن ماجه (٤) والحاكم (٥) والطحاوى (٦) والطيالسى (٧) والدارمى (٨) وابن ابى حاتم (٩) والبيهقى (١٠) رواه ابو داود والنسائى والحاكم والدارمى والبيهقى خمستهم من طريق خالد بن عرفطة عن حبيب بن سالم عن النعمان بن بشير بنحوه .  
ورواه الطيالسى والطحاوى والترمذى وابن ابى حاتم والبيهقى خمستهم من طريق أبى بشر عن حبيب بن سالم عن النعمان بن بشير .

---

(١) ابو داود ١٢/١٤٨ - ١٤٩ - ١٥٠ فى الحدود باب فى الرجل يزنى بجارية امرأته .

(٢) الترمذى ٦/٣ فى الحدود ، باب ما جاء فى الرجل يقع على جارية امرأته

(٣) النسائى ٦/١٢٣-١٢٤ فى النكاح ، باب احلال الفرج

(٤) ابن ماجه ٢/٨٥٣ فى الحدود باب من واقع على جارية امرأته

(٥) المستدرک ٤/٣٦٥ فى الحدود

(٦) شرح معانى الآثار ٣/١٤٥ فى الحدود ، باب الرجل يزنى بجارية امرأته

(٧) المسند ١/٣٠٠ فى الحدود ، باب امر السيد باقامة الحد على رقيقه

و حکم من وطئ جارية امرأته .

(٨) سنن الدارمى ٢/١٨١ فى الحدود ، باب فيمن يقع على جارية امرأته

(٩) علل الحديث ١/٤٤٧ فى الحدود

(١٠) السنن الكبرى ٨/٢٣٩ فى الحدود ، باب ما جاء فيمن أتى جارية امرأته .

ورواه ابن ماجه والترمذى والطحاوى والبيهقى اربعتهم من طريق قتادة عن

حبيب بن سالم عن النعمان بن بشير .

و حديث قتادة بروايته عن حبيب بن سالم عن النعمان بن بشير اخرجه البيهقى

والطحاوى كلاهما من طريق همام بهذا الاسناد نحوه .

و حديث يزيد عن ابي العلاء عن قتادة عن حبيب بن سالم عن النعمان بن

بشير الحديث (٤٩) ذكره الحافظ بن كثير بهذا الاسناد (١)

و حديث سعيد بن عروبة اخرجه الترمذى من طريق هشيم والنسائى من

طريق حماد بن سلمة وابن ماجه من طريق خالد بن الحارث ثلاثتهم عن

سعيد بن ابي عروبة عن قتادة عن حبيب بن سالم عن النعمان بن بشير الحديث

(٤٩ ، ٥٤) .

و حديث على بن عاصم بروايته عن خالد الحذاء عن حبيب بن سالم عن النعمان

ابن بشير الحديث (٥٠)

لم أقف على من أخرجه بهذا الاسناد عند غير الامام احمد والظاهر انه تفرد

به وخالد الحذاء من رجال الكتب السنة ثقة سبق ترجمته فى هذا الحديث .

و حديث احمد هذا أورده الحافظ بن كثير (١)

و حديث أبان بن يزيد العطار بروايته عن قتادة عن خالد بن عرفطة

عن حبيب بن سالم عن النعمان الحديث (٥١ ، ٥٢) اخرجه النسائى

من طريق حباب وابوداود والبيهقى كلاهما من طريق موسى بن اسماعيل

والدارمى من طريق يحيى بن حماد كلهم عنه به نحوه .

و حديث بهز وعفان كلاهما عن ابان بن يزيد العطار عن قتادة عن خالد

بن عرفطة عن حبيب بن سالم عن النعمان الحديث (٥١ ، ٥٢) وقد اوردهما

الحافظ بن كثير (١) .

---

(١) جامع المسانيد والسنن ( مرويات النعمان ل ٢ ) .



و حديث محمد بن جعفر بروايته عن شعبة عن ابي بشر عن خالد بن عرفطة  
عن حبيب بن سالم عن النعمان بن بشير الحديث (٥٣)  
اخرجه الدارمي من طريق صدقة بن الفضل والنسائي وابوداود كلاهما من  
طريق محمد بن بشار والبيهقي بهذا الاسناد كسند الامام كهم عنه به  
نحوه .

و حديث شعبة عن ابي بشر عن خالد بن عرفطة عن حبيب بن سالم عن النعمان  
رواه الحاكم من طريق آدم بن ابي اياس عنه نحوه .  
وأما حديث هشيم بروايته عن ابي بشر عن حبيب بن سالم عن النعمان الحديث  
رقم (٥٥) .

أخرجه ابوداود الطيالسي عنه ومن طريقه اخرجه البيهقي والطحاوي  
من طريق ابوبكر بن ابي شيبة والترمذي من طريق علي بن حجر وقال الترمذي  
حديث النعمان في اسناده اضطراب سمعت محمدا يعنى البخارى يقول  
لم يسمع قتادة من حبيب بن سالم هذا الحديث أيضا انما رواه عن خالد  
بن عرفطة أهـ

وفي رواية للبيهقي فقال الناس ويحك ابولذك يرحم فجاءت فقالت  
قد كنت أذنت له ولكن حملتى الخيره على ما قلت .  
وقال البيهقي عن هذا الحديث لم يسمعه أبوبشر من حبيب انما رواه عن  
خالد بن عرفطة عن حبيب الكلام عن خالد بن عرفطة قال ابو حاتم الرازي  
هو مجهول قال في الخلاصة خالد بن عرفطة عن حبيب بن سالم وعنه  
قتادة وغيره وثقه ابن حبان وقال الخافظ في التقريب خالد بن عرفطة  
يروى عن حبيب به سالم مقبول من السادسة وقد تقدم الكلام عليه في ترجمته  
وعلى هذا فالحديث صحيح والله أعلم .

وللحديث شواهد :

يشهد لهذا الحديث حديث سلمة بن المحبق رضى الله عنه اخرج ابو داود (١) والنسائى (٢) والبيهقى (٣) والامام احمد (٤) وابن ماجه (٥) وابوداود (٦) والطحاوى (٧) ولفظ الحديث ( ان رسول الله صلى الله عليه وسلم قضى فى رجل وقع على جارية امرأته ان كان استكرهها فهى حرة وعليه لسيدتها مثلها وان كانت طاوعته فهى له وعليه لسيدتها مثلها ) .

ولفظ الحديث عند احمد ( قال سئل رسول الله صلى الله عليه وسلم عن الرجل يواقع جارية امرأته قال ان اكرهها فهى حرة ولها عليه مثلها وان طاوعته فهى أمته ولها عليه مثلها ) ويشهد لحديث النعمان أيضا حديث عبد الله بن عمر عن نافع اخرجه البيهقى (٣) ولفظه :  
( قال وهبت امرأة لزوجها جارية فخرج بها فى سفر فوقع عليها فحبلت فبلغ امرأته حبلا فأتت عمر بن الخطاب رضى الله عنه فقالت انى بعثت مع زوجى بجارية تخدمه وتقوم عليه فبلغنى أنها قد حبلى قال فلما قدم الرجل أرسل اليه عمر رضى الله عنه قال ما فعلت الجارية فلانة أأحبلتها ؟ قال : نعم ، قال أأبتعتها ؟ قال : لا ، قال فوهبتها لك ؟ قال : نعم قال فلك بينة على ذلك ؟ قال : لا فقال لتأتينى بالبينة أو لا رجمنك فقيل للمرأة ان زوجك يرمم ، فأتت عمر رضى الله عنه فأقرت أنها وهبتها له فجلدها عمر رضى الله عنه الحد أراه حد القذف أه ) .

(١) ابوداود ١٥١/١٢ فى الحدود ، باب فى الرجل يزنى بجارية امرأته

(٢) النسائى ٢٤/٦ فى النكاح ، باب احلال الفرج

(٣) السنن الكبرى ٢٤٠/٨ فى الحدود ، باب فىمن أتى بجارية امرأته

(٤) المسند ٤٧٦/٣

(٥) ابن ماجه ٨٥٣/٢ فى الحدود ، باب من وقع على جارية امرأته

(٦) ابوداود ١٥١/١٢ فى الحدود ، باب فى الرجل يزنى بجارية امرأته

(٧) شرح معانى الآثار ١٤٤/٣

النعمان بن بشير

حبيب بن سالم

هق حتم ط طه ك حة ن تاد

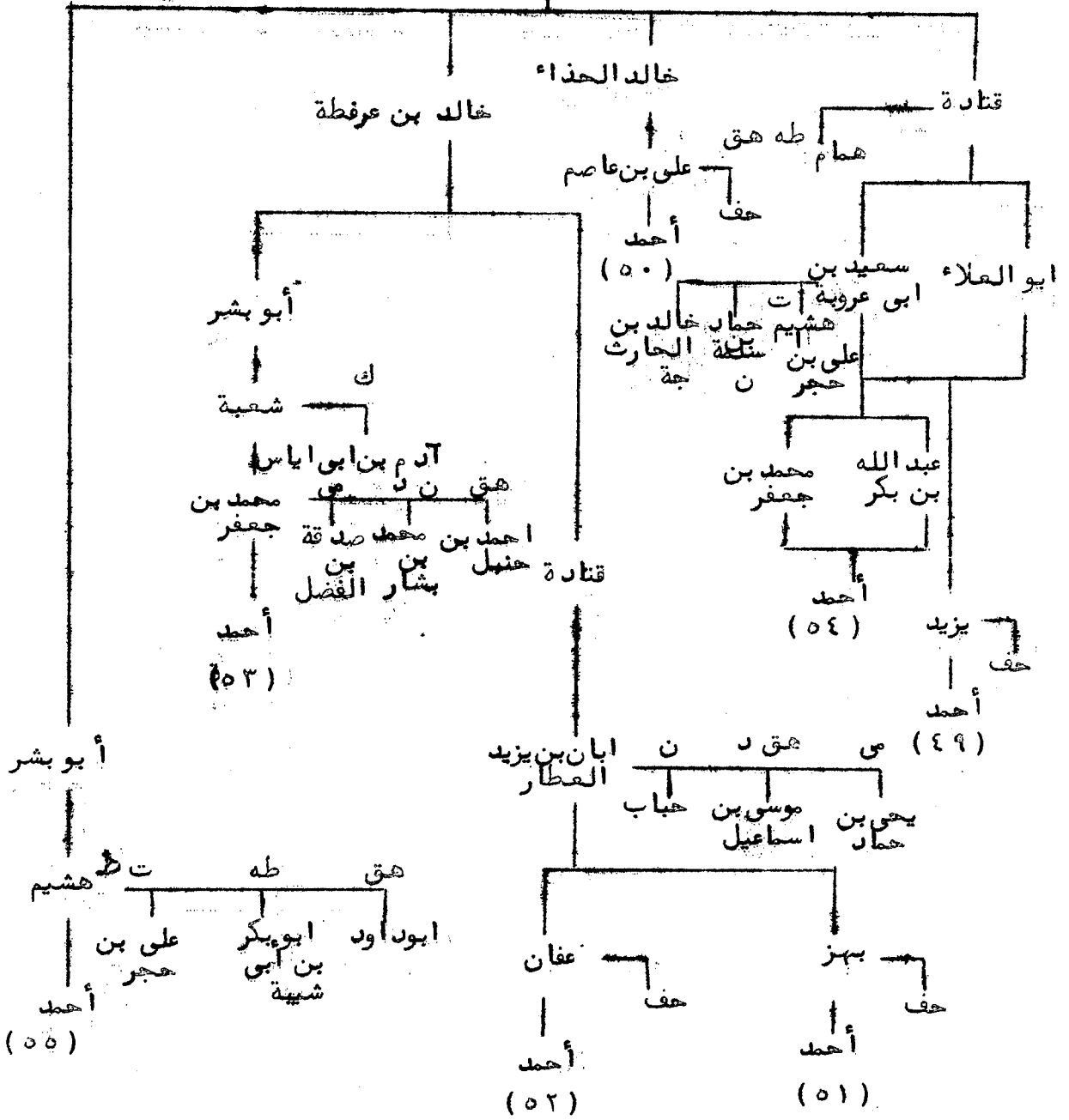

حة = ابن طاجة - ت = الترمذي - ن = النسائي - د = ابوداود  
 حتم = ابو حاتم - ك = الحاكم - طه = الطحاوي - ط = الطيالسي  
 مس = الدارمي - حف = الحافظ بن كثير - هق = البيهقي

ما يستفاد من الحديث

إذا وطئ الرجل جارية امرأته وجب عليه الرجم ان كان محصنا عند اكثر اهل العلم  
روى ذلك عن عمر و علي وابن عمر و هو قول عطاء بن ابي رباح وقتادة ومالك  
والشافعي واحمد واسحاق وقال الزهري والاؤزاهي يجلد ولا يرمم .  
وقال أصحاب الرأي : ان قال ظننت أنها تحل لي لم يحد ، وعن الثوري  
قال : ان كان يعرف بالجهالة يعزر ولا يحد .  
وقال بعض أهل العلم في تخريج هذا الحديث : ان المرأة اذا أهلتها له ،  
فقد أوقع ذلك شبهة في الوطء ، فدرى عنه الرجم ووجب عليه التمزير  
لما أتاه من المحذور الذي لا يكاد يعذر بجهله أحد نشأ في الاسلام أو  
عرف شيئا من احكام الدين ، فزيد في التمزير حتى بلغ به حد زنى البكر  
ردعاً له و تكيلاً وكان مالك يرى للامام ان يبلغ بالتمزير مبلغ الحد .  
وقال الشوكاني : الراجح ما رواه النعمان بن بشير رضى الله عنه واليه ذهب  
أحمد واسحاق .

وقال ابن مسعود ليس عليه حد ولكن يعزر واستدل من قال بهذا ما روى  
عن ابن مسعود رضى الله عنه ( ان رجلاً أتى عبد الله بن مسعود فقال :  
انى زنيت . فقال : كيف صنعت ؟ قال وقعت على جارية امرأتى . فقال  
عبد الله بن مسعود : الله اكبر ان كنت استكرهتها فأعتقها وان كانت طاوعتك  
فاعتق و عليك مثلها . أخرجه الطحاوى ( ١ ) من طريق ابراهيم بن مرزوق  
عن وهيب عن شعبة عن منصور عن عمه ابن هبان .

وما قيل في حديث سلمة بن المصبق ( ان استكرهها فهي حرة من ماله وعليه  
الشروي ( اى مثله ) لسيدتها الح ) قال الخطابي لا أعلم أحداً من الفقهاء  
يقول به و خليف ان يكون منسوخاً وقال البيهقي في سننه حصول الاجماع  
من فقهاء الأمصار بعد التابعين على ترك القول به دليل على أنه

---

( ١ ) شرح معاني الآثار ١٤٥ / ٣ في الحدود ، باب الرجل يزنى بجارية  
امراته .

ثبت صار منسوخا بما ورد من الأخبار في الحدود ، (١)  
عن معبد وعبيد ابني عمران بن دهل قالا أتى ابن مسعود رضي  
الله عنه برجل فقال اني زنيته قال اذا نرجمك ان كنت أحصنت قالوا  
انما أتى جارية امرأته ، فقال عبد الله : ان كنت استكرهتها فاعتقها واعط  
امراتك جارية مكانها فقال والله لقد استكرهتها وضربتها فلم يرجمه وأمر  
به ف ضرب دون الحد .  
رواه الطبراني وعبيد ومعبد لم أعرفهما ، وبقيت رجاله رجال الصحيح .  
وعن الشعبي ان ابن مسعود كان لا يرى عليه حدا .  
رواه الطبراني ورجالهم رجال الصحيح الا ان الشعبي لم يسمع من ابن  
مسعود أه (٢)

---

(١) انظر عون المعبود ١٢/١٥٠-١٥١ ونيل الاوطار ٧/١٣٥-١٣٦ والسنة  
للنسائي بشر الحافظ جلال الدين السيوطي ٦/١٢٥ والسنة الكبرى للبيهقي  
٨/٢٤٠ والفتح الرباني ١٦/١٠٠  
(٢) مجمع الزوائد للمهيبي ٦/٢٦٩ باب فيمن أتى جارية .

كتاب الديات :  
باب لا قود الا بالسيف

( ٥٦ ) حدثنا عبد الله حدثني أبي ثنا وكيع ثنا سفیان عن جابر عن أبي عازب عن النعمان بن بشير قال قال رسول الله صلى الله عليه وسلم لكل شيء خطأ الا السيف ولكل خطأ ارس (١)

بيان رجال الاسناد

- ١ - وكيع : هو وكيع بن جراح ثقة تقدم في الحديث (١٠)
  - ٢ - سفیان : هو سفیان بن سعيد الثوري ثقة أمير المؤمنين تقدم في الحديث (١٠)
  - ٣ - جابر : هو جابر بن يزيد الجعفي (٢) أبو عبد الله الكوفي روى عن أبي الطفيل وأبي الضحى وعكرمة والمغيرة وجماعة . وعنه شعبة والثوري وأبو عوانة وغيرهم .
- قال أبو نعيم عن الثوري اذا قال جابر حدثنا وأخبرنا فذاك وقال ابن مهدي عن سفیان ما رأيت أورع في الحديث منه وقال شعبة جابر صدوق في الحديث واذا قال حدثنا وسمعت فهو من أوثق الناس وقال أبو عوانة كان سفیان وشعبة ينهياني عن جابر الجعفي وقال ابن معين كان جابر كذابا وقال في موضع آخر لا يكتب حديثه وقال سفیان كان يوء من بالرجصة وقال ابراهيم الجوزاني كذاب وقال حميدى سمعت رجلا يسأل سفیان أريت الذين عابوا على جابر الجعفي قوله حدثني ووصى الأوصياء فقال سفیان هذا أهون منه وقال ابن سعد كان يدلّس وكان ضعيفا جدا في رأيه وروايته وقال العجلي كان ضعيفا يفلو في التشيع =

( ٥٦ ) المسند ٢٧٢/٤

(١) الارش وهو الذي يأخذه المشتري من البائع اذا اطلع على عيب في المبيع

وارش الجنایات والجراحات من ذلك لانها جابرة لها عما حصل فيها من

النقص وسمى ارشا لانه من اسباب النزاع يقال أرشت بين القوم اذا اوقعت

بينهم . كما في النهاية ٣٩/١ .

(٢) بضم الجيم وسكون الميم المهمله وفي آخرها الفاء - هذه النسبة الى القبيلة

وهي ولد جعفي بن سعد العشيرة وهو من مذحج . كما في اللباب ١/٢٨٤ .

وقال الساجى كذبه ابن عيينه وقال ابن هبان كان سبائيا (١) من أصحاب  
عبدالله بن سبأ وكان يقول ان عليا يرجع الى الدنيا فان احتج محتج بأن  
شعبة والثورى روي عنه قلنا الثورى ليس من مذهبه ترك الرواية عن الضعفاء وأما  
شعبة وغيره فأروا عنده أشياء لم يصبروا عنها وكتبوها ليصرفوها فربما ذكر أحد هم  
عنه الشيء بعد الشيء على جهة التعجب (٢) قال عبد الرحمن سمعت أبي  
يقول جابر الجعفى حديثه على الاعتبار ولا يحتج به وقال أيضا سمعت أبا زرعة  
يقول جابر الجعفى لين (٣) وقال الامام الذهبى جابر الجعفى من اكبر علماء  
الشيعة وثقه شعبة فشد وتركه الحفاظ (٤) قال أبو نعيم مات سنة ثمان وعشرين  
ومائة وقال ابن حجر ضعيف رافضى (٥)

٤ - أبو عازب : هو مسلم بن عمرو وقيل بن عراك روى عن النعمان بن  
بشير وقيل عن ابي سعيد . وعنه جابر الجعفى والحارث بن زياد (٦)  
وقال ابن حجر أبو عازب الكوفى مستور (٧) وقال الذهبى ما روى عنه سوى جابر  
الجعفى قال البخارى : لا يتابع عليه الثورى عن جابر عن أبي عازب عن  
النعمان بن بشير : أن رسول الله صلى الله عليه وسلم قال : كل شىء خطأ  
الا السيف ولكل خطأ ارش . قلت وجابر لا شىء ولعل الخبر موقوف (٨)  
قال ابن حجر ما روى عنه سوى جابر الجعفى قال البخارى لا يتابع عليه  
الثورى عن جابر عن ابي عازب عن النعمان بن بشير . (٩)

- 
- (١) المنتسب الى عبدالله بن سبأ فيقال لهم أيضا السبائية وهو الذى قال  
لعلى رضى الله عنه : أنت الاله فنفاه الى المدائن وله أصحاب كانوا  
يعتقدون أن عليا لم يمت وأنه فى السحاب أه كلف فى اللباب ٢/٩٨ .  
(٢) تهذيب التهذيب ٢/٤٦ وما بعدها (٣) الجرح والتعديل ١/١/٤٩٨  
(٤) الكاشف ١/١٧٨  
(٥) التقريب ١/١٢٣ وانظر ترجمته فى ميزان الاعتدال ١/٣٧٩ الضعفاء والمتروكين  
ص ٢٥ المجروحين لابن هبان ١/٢٠٨ التاريخ ابن معين ٢/٧٦  
(٦) تهذيب التهذيب ١٢/١٤٢ (٧) التقريب ٢/٤٤٣ وانظر الكاشف ٣/٣٥٢  
الجرح والتعديل ٤/١/١٩٠  
(٨) ميزان الاعتدال ٤/١٠٥ (٩) لسان الميزان ٦/٣١

### درجة الحديث

في اسناد الحديث جابر بن يزيد الجعفي وهو ضعيف رافضى ومدار الحديث عليه وكذلك يوجد في الاسناد أبو عازب وهو مستور والحديث بهذا الاسناد ضعيف ولم اقف له على الشواهد .

{ ٥٧ } حدثنا عبد الله حدثني أبي ثنا أحمد بن عبد الطك ثنا زهير ثنا جابر ثنا أبو عازب قال دخلنا على النعمان بن بشير في شهادة فسمعتة يقول قال رسول الله صلى الله عليه وسلم أوسمعتة يقول سمعت رسول الله صلى الله عليه وسلم يقول كل شئ خطأ الا السيف وفي كل خطأ ارش .

### بيان رجال الاسناد

١ - أحمد بن عبد الطك: بن واقد الأسدی روى عن زهير بن معاوية وحماد ابن زيد وعبيد الله بن عمرو وجماعة وعنه البخارى والنسائى وابن ماجه بواسطة وأحمد بن حنبل وغيرهم .  
قال أحمد ما رأيت به بأسا رأيتة حافظا لحديثه وما رأيت الا خيرا وهو صاحب سنة ووثقه يعقوب بن شيبة وذكره ابن حبان في الثقات (١) قال أبو حاتم هو نظير النفيلی ( وهو أبو جعفر عبد الله بن محمد النفيلی نسب الى جد ه نفيل الصغير ) (٢) وقال ابن حجر ثقة تكلم فيه بلا حجة مات سنة احدى وعشرين ومائتين (٣)

٢ - زهير : هو زهير بن معاوية بن هديج (٤) أبو خيثمة الجعفي الكوفي سكن الجزيرة وقال ابن عيينة ما بالكوفة مثله ووثقه هو وأبو زرعة والمجلى والنسائى وابن سعد وذكره ابن حبان في الثقات (٥)

{ ٥٧ } المسند ٢٧٥/٤

(١) تهذيب التهذيب ٥٧/١ (٢) الجرح والتعديل ٦١/١/١

(٣) التقريب ٢٠/١ وانظر الكاشف ٦٤/١

(٤) بضم مهطلة وفتح دال مهطلة وبجيم المغنى ص ٩٠

(٥) تهذيب التهذيب ٣٥١/٣ وما بعدها .



وقال الذهبي زهير شيخ الجزيرة ثقة حجة (١) وقال ابو حاتم الرازي زهير اتقن من زائدة وما أشبه زهير بحديث زيد بن أبي انيسة وهو احفظ من أبي عوانة ويوزان اذا حدثا من كتبهما لم أبال بأيهما بطشت واذا حدثا من حفظهما فزهير أحب اليّ وزهير متقن صاحب سنة (٢) وقال ابن حجر ثقة ثبت الا ان سمعه عن أبي اسحاق بأخيه ولد سنة مائة ومات سنة اثنين وثلاثين او ثلاث وسبعين (٣)

٣ - جابر : هو جابر بن يزيد الجعفي ابو عبد الله الكوفي ضعيف تقدم في الحديث (٥٦)

٤ - أبو عازب : هو مسلم بن عمرو مستور تقدم في الحديث (٥٦)

### درجة الحديث

يقال فيه ما قيل لسابقه تماما .

### تخریج الحديث

الحديث رواه الامام احمد رحمه الله من طريق أحمد بن عبد الملك عن زهير عن جابر عن أبي عازب عن النعمان بن بشير رضي الله عنه الحديث (٥٧) ومن طريق أبي وكيع عن سفيان عن جابر عن أبي عازب عن النعمان الحديث (٥٦) فالحديث أخرجه ابن ماجه (٤) والدارقطني (٥) والبيهقي (٦) رواه الدارقطني بطرق متعددة الطريق الأول . قال نا محمد بن سليمان النحاشي نا الحسين بن عبد الرحمن الجرجاني نا موسى بن داود عن مبارك عن الحسن . وبهذا الاسناد أخرجه البيهقي ولفظه عند كلاهما " لا قود الا بالسيف "

(١) الكاشف ٣٢٨/١

(٢) الجرح والتعديل ٥٨٩/٢/١ وانظر ميزان الاعتدال ٨٦/٢ وشذرات الذهب (١٨٢/١)

(٣) التقريب ٢٦٥/١ وانظر تاريخ ابن معين ١٧٧/٢

(٤) سنن ابن ماجه ٨٨٩/٢ في الديات باب لا قود الا بالسيف

(٥) سنن الدارقطني ١٠٦/٣ - ١٠٧ في الحدود

(٦) سنن الكبرى ٦٢/٨ في الجنائيات ، باب ما روى لا قود الا بحديدة .

قال يونس قلت للحسن عن من أخذت هذا ؟ قال سمعت النعمان بن بشير يذكر ذلك وهكذا قال البيهقي وزاد عليه ( وقيل ) عن مبارك بن فضالة عن الحسن عن ابي بكرة مرفوعا .

الطريق الثاني : قال نا يوسف بن يعقوب بن اسحاق بن بهلول نا جدي نا وكيع وابوقتيبة وابن بنت داود بن ابي هند عن سفيان عن جابر عن ابي عازب عن النعمان بن بشير عن النبي صلى الله عليه وسلم ولفظه :

" كل شيء خطأ الا السيف وفي كل شيء خطأ ارش " قال تابعه زهير وقيس وغيرهما عن جابر وقال ورقاء عن جابر عن مسلم بن اراك عن النعمان فان كان حفظ فهو اسم ابي عازب والله أعلم .

الطريق الثالث : قال حدثنا يعقوب بن ابراهيم البزار نا أحمد بن هديل نا وكيع نا سفيان عن جابر عن عامر عن النعمان بن بشير ولفظه :

" كل شيء خطأ الا السيف ولكل خطأ ارش " كذا قال عن جابر عن عامر والذي قبله أصح .

الطريق الرابع : قال نا محمد بن مخلد نا سعدان بن يزيد نا الهيثم ابن جميل نا زهير وقيس عن جابر عن ابي عازب عن النعمان بن بشير ولفظه " كل شيء سوى الحديد فهو خطأ وفي كل خطأ ارش " .

الطريق الخامس : قال نا محمد بن مخلد نا سعدان بن يزيد نا الهيثم بن جميل نا قيس عن ابي حصين عن ابي ابراهيم بن بنت النعمان عن النعمان بن بشير عن النبي صلى الله عليه وسلم على اللفظ الا أول .

الطريق السادس : قال نا ابو عبيد القاسم بن اسماعيل نا محمد بن عبد الله ابن يزيد بن حبان مولى بني هاشم نا شبابة نا ورقاء بن عمر عن جابر بن اراك عن النعمان بن بشير ولفظه :

" كل شيء خطأ الا ما كان أصيب بحديدة ولكل خطأ ارش " .

وأخرجه البيهقي من طريق قيس عن جابر الجعفي عن أبي عازب عن النعمان  
ابن بشير عن النبي صلى الله عليه وسلم وهذا لفظه : " لا قود الا بعد يده " .  
وقال كذا أتى به قيس بن الربيع بهذا الاسناد عن جابر .

وأخرجه ابن ماجه من طريق سفيان عن جابر عن أبي عازب عن النعمان بن  
بشير بهذا الاسناد وهذا لفظه : " لا قود الا بالسيف " .

وقال الامام الهيثمي : عن النعمان بن بشير عن النبي صلى الله عليه وسلم  
قال القود بالسيف ولكل شيء خطأ قال رواه البزار وفيه جابر الجعفي وهو  
ضعيف . ( ١ )

وأخرجه ابن هزم ( ٢ ) من طريق شعبة وسفيان الثوري كلاهما عن جابر الجعفي  
عن ابي عازب عن النعمان بهذا الاسناد وبلفظ حديث المسند .

وأخرجه عبد الله بن المبارك من طريق ابراهيم بن زياد الصائغ عن فضل بن  
دكين عن سفيان عن جابر عن ابي عازب عن النعمان بن بشير عن النبي صلى  
الله عليه وسلم ولفظه " القود بالسيف ولكل شيء خطأ " .

قال البزار لا نعلمه يروى الا عن النعمان ولا رواه عنه الا ابو عازب ولا عنه  
الا جابر ( ٣ )

ونذكره الحافظ بن كثير ( ٤ )

#### ما يستفاد من الحديث

ذكر الله عز وجل في كتابه ان القتل قسنان عمد وخطأ . قال " وما كان لمؤمن  
ان يقتل مؤمناً الا خطأ " ( ٥ )

( ١ ) مجمع الزوائد ٢٩١/٦ في الدييات ، باب لا قود الا بالسيف

( ٢ ) المحلى ٦٧/١٢ في الدييات ، باب من الكلام في شبه العمد .

( ٣ ) كشف الاستار ٢٠٥/٢ في الجنائيات ، باب القود بالسيف ولكل شيء خطأ

( ٤ ) جامع المسانيد والسنن ( مرويات النعمان ل ١٢ )

( ٥ ) الآية ١٩٢ من سورة النساء

وقوله تعالى " ومن يقتل مؤمناً متعمداً فجزاؤه جهنم خالداً فيها وغضب الله عليه ولعنه وأعد له عذاباً عظيماً " (١)

ولم يذكر شبه العمد وقد اختلف العلماء في القول به قال ابن المنذر :  
أنكر ذلك مالك وقال ليس في كتاب الله الا العمد والخطأ وذكره الخطابي  
أيضاً عن مالك وزاد وما أشبه العمد فلا نهرفه قال ابو عمر : انكر مالك  
والليث بن سعد شبه العمد فمن قتل عندهما بما لا يقتل مثله غالباً كالعضة  
واللطمه وضربة السوط والغضب وشبه ذلك فانه عمد وفيه القود .  
قال ابو عمر : وقال بقولهما جماعة من الصحابة والتابعين وذهب جمهور  
فقهاء الأئصار الى ان هذا كله شبه العمد وقد ذكر عن مالك وقال ابن وهب  
وجماعة من الصحابة والتابعين .

قال ابن المنذر : وشبه العمد يعمل به عندنا ومن اثبت شبه العمد  
الشعبي والحكم وحماد وقتادة وسفيان الثوري وأهل العراق والشافعي .  
لأن الدماء أحق ما احتيط لها اذ الأصل صيانتها في الجلد فلا تستباح  
الا بأمر بين لا اشكال فيه وهذا فيه اشكال لأنه لما كان مردوداً بين  
العمد والخطأ حكم بشبه العمد فالضرب مقصود والقتل غير مقصود وانما  
وقع بخير القصد فيسقط القود وتغلف الدية .

وقال طاوس في الرجل يصاب في القتال بالعصا او السوط أو التراس بالحجارة  
يوءى ولا يقتل به من أجل أنه لا يدري من قاتله . مفهوم الحديث أن القصاص  
لا يجب اذا كان قتلاً الا بالسيف اي المحدود وما كان سوى ذلك ففيه  
ارش الجنابة وقد تقدم اختلاف الفقهاء في ذلك والصحيح ان شبه العمد  
يعمل به والله أعلم بالصواب . (٢)

---

(١) الآية ٩٣ من سورة النور

(٢) انظر تفسير القرطبي ٣٢٩/٥ ومعلی ابن حزم ٤/١٢ وما بعدهما

كتاب الجهاد :

باب فضل الجهاد

( ٥٨ ) حدثنا عبد الله حدثني أبي ثنا حسين بن علي عن زائدة عن سماك عن النعمان بن بشير قال قال رسول الله صلى الله عليه وسلم مثل المجاهد بين في سبيل الله كمثل الصائم نهاره والقائم ليله حتى يرجع متى يرجع .

بيان رجال الاسناد

- ١ - حسين بن علي : ثقة عابد تقدم في الحديث ( ١٦ )
- ٢ - زائدة : هو زائدة بن قدامة ثقة ثبت صاحب سنة تقدم في الحديث ١٦
- ٣ - سماك : هو سماك بن حرب صدوق تغير باخبره فكان ربما دلس تقدم في الحديث ( ١٢ )

درجة الحديث

في اسناد الحديث سماك بن حرب وهو صدوق وبخية رجاله ثقات والحديث حسن بهذا الاسناد .

تخريج الحديث

الحديث أخرجه الامام احمد رحمه الله تعالى من طريق حسين بن علي عن زائدة عن سماك بن حرب عن النعمان بن بشير الحديث ( ٥٨ )  
قال الهيثمي الحديث رواه احمد والبخاري والطبراني ورجال احمد رجال الصحيح ( ١ )  
ذكره الهيثمي بهذا السند قال حدثنا موسى بن عبد الرحمن المسروقي ثنا حسين بن علي الجعفي ثنا زائدة عن سماك يعني ابن حرب عن النعمان بن بشير عن النبي صلى الله عليه وسلم قال مثل الفارزي في سبيل الله مثل الصائم القائم حتى يرجع الى بيته . ( ٢ ) وذكره الحافظ ابن كثير . ( ٣ )

( ٥٨ ) المسند ٢٧٢ / ٤ ( ١ ) مجمع الزوائد ٢٧٥ / ٥

( ٢ ) كشف الاستار عن زوائد البخاري ٢٥٦ / ٢ في الجهاد ، باب فضل الجهاد

( ٣ ) جامع المسانيد والسنن ( مرويات النعمان ل ٤ )

ما يستفاد من الحديث

الجهاد : بكسر الجيم أصله لغة المشقة : يقال جهدت جهادا بلغت المشقة  
وشرعا : بذل الجهد في قتال الكفار ويطلق أيضا على مجاهدة النفس  
والشيطان والفساق فأما مجاهدة النفس فعلى تعلم أمور الدين ثم على العمل  
بها ثم على تعليمها ، وأما مجاهدة الشيطان فعلى دفع ما يأتي به من  
الشبهات وما يزينه من الشهوات ، وأما مجاهدة الكفار فتقع باليد والمسال  
واللسان والقلب وأما مجاهدة الفساق فباليد ثم باللسان ثم بالقلب . ( ١ )  
قول النبي صلى الله عليه وسلم :

« مثل المجاهدين في سبيل الله كمثل الصائم نهاره والقائم ليله حتى يرجع  
متى يرجع »

يستفاد من هذا الحديث الشريف أن الجهاد في سبيل الله أفضل الأعمال  
لأن المجاهد يعطى أجر المصلى والصائم والمتصدق والقائم ليله حتى يرجع  
من الجهاد وإن لم يفعل ذلك .  
الجهاد من ذروة أعمال الإسلام ولا يوازيه شيء وحكمه على المشهور فرضي  
كفاية إلا أن تدعو الحاجة إليه كأن يدهم العدو ويتمعن على من عينه  
الإمام .

أما فرضية الجهاد وفضله العظيم ثبت بالنصوص القرآنية والسنة المطهرة وأفضل  
الناس مؤمن يجاهد بنفسه وماله في سبيل الله لتكون كلمة الله هي العليا  
ومتى ترك المؤمن الجهاد في سبيل الله نزل بهم من الذل والهوان  
كما هو حالتنا في الحاضر والله المستعان . اللهم وفقنا للجهاد والدفن  
عن دينك وارزقنا الشهادة في سبيلك واجمع شمل المسلمين وانصرهم  
على أعدائهم .

باب فيمن يصدق الأمرء بكذبهم ويعينهم على ظلمهم

( ٥٩ ) حدثنا عبد الله حدثني أبي ثنا محمد بن يزيد عن العوام قال حدثني رجل من الأنصار من آل النعمان بن بشير عن النعمان بن بشير قال خرج علينا رسول الله صلى الله عليه وسلم ونحن في المسجد بعد صلاة العشاء فرفع بصره إلى السماء ثم خفض حتى ظننا أنه قد حدث في السماء شيء فقال إلا أنه سيكون بعدى أمرء يكذبون ويظلمون فمن صدقهم بكذبهم وملاهم (١) على ظلمهم فليس مني ولا أنا منه ومن لم يصدقهم بكذبهم ولم يمالئهم على ظلمهم فهو مني وأنا منه إلا وأن دم المسلم كفارتها إلا وأن سبحان الله والحمد لله ولا إله إلا الله والله أكبر هن الباقيات الصالحات .

بيان درجة الاسناد

١ - محمد بن يزيد : ابو سعيد ويقال ابو يزيد او ابو اسحاق الواسطي روى عن جعفر بن حيان وسفيان بن حسين ومجالد بن ابي سعيد وغيرهم وعنه احمد وابن معين واسحاق بن راهوية وآخرون . قال احمد بن حنبل كان ثبتا في الحديث وقال ابن معين وابوداود والنسائي ثقة وقال ابو حاتم صالح الحديث وذكره ابن حبان في الثقات وقال مات سنة ثمان وثمانين ومائة وفيها أرخه ابن سعد وقال كان ثقة (٢) وقال ابن حجر ثقة ثبت عابد من كبار التاسعة (٣)

( ٥٩ ) المسند ٢٦٧/٤

(١) في حديث عمر " لو تمالأ عليه أهل صنعا لا قدتهم به " اي تساعدوا واجتهدوا

وتعاونوا كما في النهاية ٣٥٣/٤ وفي القاموس ساعدهم وشايصهم كمالاه

وتمالوا عليه اي اجتمعوا انظر القاموس ٢٩/١

(٢) تهذيب التهذيب ٥٢٧/٩ وما بعدها

(٣) التقريب ٢٢٠/٢ وانظر التاريخ الكبير ٢٦٠/١/١ الجرح والتعديل ٢٢٦/١/٤

الكاشف ١٠٩/٣ التاريخ ابن معين ٥٤٢/٢ شذرات الذهب ٣٢٠/١

٢ - العوام : هو العوام بن حوشب بن يزيد الشيباني (١) أبو عيسى  
الواسطي أسلم جده على يد علي فوهب له جارية فولدت له حوشب روى  
العوام عن سعيد بن جهمان و ابراهيم بن عبد الرحمن وسفاح بن مطر  
وجماعة وعنه ابنه سلمة وشعبة وسفيان بن حبيب و محمد بن يزيد الواسطي  
وغيرهم وثقه أحمد بن حنبل وابن معين وابوزرعة وابن سعد وقال ابو حاتم  
لا بأس به (٢) . وقال الذهبي وثقوه ، له نحو مائتي حديث (٣)  
وقال ابن حجر ثقة ثبت فاضل مات سنة ثمان واربعمائة (٤)  
عن رجل من الانصار من آل النعمان لم أقف عليه في كتب التراجم .

#### درجة الحديث

في اسناد الحديث يوجد راو مجهول وبقية رجاله رجال الصحيح والحديث  
ضعيف بهذا الاسناد لجهالة الراوي وللحديث شواهد كما سيأتي .

#### تخريج الحديث

الحديث اخرجه الامام احمد رحمه الله تعالى من طريق محمد بن يزيد عن العوام  
عن رجل من الانصار من آل النعمان بن بشير رضى الله عنه الحديث (٥٩)  
ولم أقف على من خرج هذا الحديث سوى الامام الاحمد والظاهر انه  
تفرد به وقد ذكره الهيثمي (٥) وقال رواه احمد وفيه راو لم يسم وبقية رجاله  
رجال الصحيح .

- 
- (١) بفتح سوكون اليا المعجمة باشتين من تحتها وفتح الباء الموحدة ويمد  
الألف نون - هذه النسبة الى شيبان بن زهل بن ثعلبة كما في اللباب ٢/٤١٩  
(٢) تهذيب التهذيب ٨/١٦٣ وما بعدها  
(٣) الكاشف ٢/٣٥٦  
(٤) التقريب ٢/٨٩ وانظر ترجمته في الجرح والتعديل ٣/٢٢/٢ التاريخ الكبير  
٤/١/٦٧ التاريخ ابن معين ٢/٤٥٩ وشذرات الذهب ١/٢٢٤  
(٥) مجمع الزوائد ٥/٢٤٧ في الخلافة ، باب فيمن يمدق الأمرء بكذبهم ويعينهم  
على ظلمهم .



شواهد الحديث

يشهد لحديث النعمان رضى الله عنه :

أولاً : حديث ابن عمر رضى الله عنه ولفظه بنحو لفظ المسند وقال الهيثمى رواه احمد والبزار وفيه ابراهيم بن قيس ضعفه ابو حاتم ووثقه ابن حبان .  
وبقية رجاله رجال الصحيح ( ١ )

ثانياً : حديث حذيفة رضى الله عنه ولفظه ( قال انه سيكون عليكم امراء يظلمون ويكذبون فمن صدقهم يكذبهم واعانهم على ظلمهم فليس منى ولست منه ولا يرد على الحوض ومن لم يصدقهم يكذبهم ولم يعنهم فهو منى وانا منه وسيرد على الحوض رواه احمد والبزار والطبرانى فى الكبير والاسانيد البزار رجاله رجال الصحيح ورجال احمد كذلك ( ٢ )

ثالثاً : حديث كعب بن عجرة لفظه قال : دخل علينا رسول الله صلى الله عليه وسلم المسجد فقال من ها هنا ؟ هل تسمعون انه يكون بعدى امراء يعطون بغير طاعة الله ؟ فمن شركهم فى عملهم واعانهم على ظلمهم فليس منى ولست منه ومن لم يشرکهم فى عملهم ولم يعنهم على ظلمهم فهو منى وأنا منه . ( ٣ )

رابعاً : حديث ابو سعيد ان النبی صلى الله عليه وسلم قال سيكون امراء يظلمون ويكذبون الحديث بنحو لفظ المسند ( ٤ )

---

( ١ ) مجمع الزوائد ٢٤٧/٥

( ٢ ) مجمع الزوائد ٢٤٧/٥ - ٢٤٨

( ٣ ) مسند الطيالسى ( منحلا المعبود ) ١٦٥/٢

( ٤ ) مسند الطيالسى ( منحة المعبود ) ١٦٥/٢

### ما يستفاد من الحديث

الحديث فيه معجزة ظاهرة بالاخبار بالمستقبل ووقع ذلك كما اخبر نبي الهدى صلى الله عليه وسلم .

وقد اخبر في الحديث انه سيكون بعده امرء يكذبون ويظلمون فمن صدقهم وساعدهم على كذبهم وظلمهم فانه ليس من اتباع أمة الاسلام لأن فعله ذلك يتنافى مع مبادئ الاسلام القيمة .

ولأن الاسلام يأمر بالهدق والاحسان والانصاف والمناصحة بيننا وينهى عن الكذب والظلم والفسخ فكانت معاونة الأمراء على الكذب والظلم امر خطيئير ومنكر عظيم للمجتمع الاسلامي فاننا أمة الاسلام أمرنا ان نحارب المنكر ونقض على الظلم والمظالم بأيدينا أو بألسنتنا فان عجزنا فبقلوبنا وذلك أضعف الايمان .

وبصلاح الأمراء تصلح الرعية ويفسادهم يفسدون فكان الويل لمن يساعدهم على الكذب والظلم وانما امرنا ان نقول الحق في جميع الميادين ومناصبه الأمراء وكلمة الحق عند السلطان الجائر اعتبره الاسلام جهادا وانه سيكون يوم القيامة تحت ظل عرشه يوم لا ظل الا ظله .

(٦٠) حدثنا عبد الله حدثني أبي ثنا سليمان بن داود الطيالسي حدثني

داود بن ابراهيم الواسطي حدثني حبيب بن سالم عن النعمان بن بشير

قال كنا قمودا في المسجد مع رسول الله صلى الله عليه وسلم وكان بشير رجلا

يكف حديثه فجاء ابو ثعلبة (١) الخشني فقال يا بشير اين سعد اتحفظ حديث

رسول الله صلى الله عليه وسلم في الامراء فقال حذيفة (٢) انا احفظ خطبته

فجلس ابو ثعلبة فقال حذيفة قال رسول الله صلى الله عليه وسلم تكون النبوة (٣)

فيكم ما شاء الله ان تكون ثم يرفعها اذا شاء ان يرفعها ثم تكون خلافة على

منهاج النبوة فتكون ما شاء الله ان تكون ثم يرفعها اذا شاء الله ان يرفعها

ثم تكون ملكا عارضا فيكون ما شاء الله ان يكون ثم يرفعها اذا شاء ان يرفعها

ثم تكون ملكا جبرية فتكون ما شاء الله ان تكون ثم يرفعها اذا شاء الله ان يرفعها

ثم تكون خلافة على منهاج النبوة ثم سكت قال حبيب فلما قام عمر بن عبد

المعزير وكان يزيد بن النعمان بن بشير في صحابته فكثرت اليه بهذا الحديث

اذكره اياه فقلت له اني ارجو ان يكون أمير المؤمنين يعني عمر بعد الملك

المعارض والجبرية فأدخل كتابي على عمر بن عبد المعزير فسربه وأعجبني

(٦٠) المسند ٢٧٣/٤

(١) ابو ثعلبة الخشني - بضم المعجمة الاولى وفتح الشين المعجمة بعدها

نون اغتلف في اسمه واسم ابيه اختلافا كثيرا صحابي مشهور بكنيته قيل

اسمه جرثوم او جرثومة او جردهم او ناشب او ناقص مات سنة خمس وسبعمائة

وقيل قبل ذلك بكثير اول خلافة معاوية بعد الاربعةين . كما في التقريب

٤٠٤/٢ والتهذيل ٤٩/١٢ .

(٢) هو حذيفة بن اليمان واسم اليمان حسيل مصفرا ويقال حسل بكسر ثم

سكون العيسى بالموحدة حليف الانصار صحابي جليل من السابقين

صح في مسلم عنه ان رسول الله صلى الله عليه وسلم اعلمه بما كان وما يكون

الي ان تقوم الساعة وابوه صحابي ايضا استشهد بأحد ومات حذيفة في

اول خلافة على سنة ست وثلاثين كما في التقريب ١٥٦/١ والتهذيل ٢١

(٣) النبي مأخوذ من أنبا - اي اخبر لانه أنبا عن الله وهو فعيل بمعنى فاعل

انظر القاموس ٣٩٣/٤ ومختار الصحاح ص ٦٤٢

بيان رجال الاسنان

- ١ - سليمان بن داود الطيالسي هو سليمان بن داود الجارود ابو داود الطيالسي البصري الحافظ الاصل احد الاعلام فارسي صاحب المسند روى عن حماد بن زهير بن معاوية وشعبة والثوري وغيرهم وعنه احمد بن حنبل وعلی بن المدینی واسحاق بن منصور وغيرهم وثقه احمد بن حنبل والمجلی والنسائی وعمرو بن علی وابن سعد وغيرهم وقال علی بن المدینی ما رأيت احفظ منه وقال المجلی ثقة وكان كثير الحفظ وقال التسائی ثقة من اصدق الناس وقال الغطیب كان حافظا ثقة ثبتا وذكره ابن حبان في الثقات (١) وقال الحافظ ابن حجر ثقة حافظ غلط في احاديث مات سنة اربع ومائتين (٢) وقال محمد بن المنهال الضرير : كدت اتهم ابا داود وقال لي : لم أسمع من ابن عون ثم سألته بعد سنة أسمعت ابن عون ؟ قال نعم نحو عشرين حديثا قال الذهبي : قال ابن عدی : ابو داود في ايامه كان احفظ من في البصرة وما أدري لأى معنى قال فيه . ابن المنهال ما قال ؟ وله احاديث يرفعها وليس بعجب من حدث بأربعمين ألفا من حفظه ان يخطئ في احاديث وما ابو داود الا متيقظ ثبت (٣)
- ٢ - داود بن ابراهيم الواسطي عن حبيب بن سالم وعنه ابو داود الطيالسي وقال ابو حاتم كان ثقة (٤) وقال الذهبي وثقه الطيالسي وحدث عنه (٥) وقال ابن حجر ذكره ابن حبان في الثقات (٦)
- ٣ - حبيب بن سالم الانصاري لا بأس به تقدم في الحديث (٢٢) .

- 
- (١) التهذيب ١٨٢/٤ وما بعدها (٢) التقريب ٣٢٣/١  
(٣) ميزان الاعتدال ٢٠٣/٢ وانظر ترجمته في الكاشف ٣٩٢/١ الجرح والتعديل ١١١/١/٢ تاريخ بغداد ٢٤/٩ معجم المطبوعات ص ٣١٠ التاريخ ابن معين ٢٢٩/٢ الطبقات ٥١/٢/٧ تذكرة الحفاظ ٣٥١/١ الرسالة المستطرفة ص ٦١ شذرات الذهب ١٢/٢ طبقات الحفاظ ١٤٩ التاريخ الكبير ١٠/٢/٢  
(٤) الجرح والتعديل ٤٠٧/٢/١  
(٥) ميزان الاعتدال ٤/٢  
(٦) تمجيد المنفعة ص ٨٢

درجة الحديث

في اسناد الحديث حبيب بن سالم وهو لا بأس به والحديث حسن بهذا الاسناد ولم اقف له على الشاهد .

تخريج الحديث

الحديث اخرجه الامام احمد رحمه الله من طريق سليمان بن داود الطيالسي عن داود بن ابراهيم الواسطي عن حبيب بن سالم عن النعمان بن بشير الحديث (٦٠) فالحديث اخرجه الطيالسي (١) بهذا الاسناد مثله واخرجه الهيثمي (٢) من طريق الوليد بن عمرو بن سكين عن يعقوب بن اسحاق الحضرمي عن ابراهيم بن داود عن حبيب بن سالم عن النعمان بن بشير بمثل حديث المسند وقال البزار : لا نعلم احدا قال فيه النعمان عن هذيفة الا ابراهيم عن داود (٣) وذكره الحافظ ابن كثير (٤)

---

(١) المسند (منحة المعبود) ١٦٢/٢ في الامارة ، باب هذا الأمر وما يصير اليه . (٢) كشف الاستار عن زوائد البزار ٢٣١/٢ (٣) قال الساعاتي : هذا الحديث جاء في مسند الطيالسي كثير الاغلاط ولذا كتب مصحح الاصل المطبوع فقال في هذا الحديث سقوط الالفاظ وتحريفها ظاهر ولكن لم نجد الحديث في كتاب اخر فلم نقدر على التصحيح فليصححه من ظفر به أهـ وقال فقد وجدت فيه سقطا وتحريفا ايضا وقد رواه الامام احمد في مسنده عن أبي داود الطيالسي بسنده بدون اغلاط او سقط وهذا الذي أثبتته لكونه غالبا من السقط والتحريف بالتحقيق ١٦٢/٢ صفحة المعبود .

(٤) جامع المسانيد والسنن (مرويات النعمان ل ٢)

ما يستفاد من الحديث

الحديث فيها أيضا معجزة ظاهرة بالأخبار والمستقبل ووقع بتمامه كما أخبر سيد المرسلين صلى الله عليه وسلم .

انه صلى الله عليه وسلم أخبر انه سيكون بعد النبوة خلافة على منهاج التيمومة فتكون ما شاء الله ان تكون ثم يرفعها اذا شاء الله ان يرفعها . ان الله سبحانه وتعالى انما جعل الخليفة نائبا <sup>عنه</sup> في القيام بأمر عباد الله ليحملهم على مصالحهم ويرد هم عن مضارهم كقيام النبي صلى الله عليه وسلم في حال حياته .

ولا بد لمن يتولى منصب الخلافة العظيمة ان يكون جامعا لشروط اربعة أولاً: العلم لأنه منفذ لأحكام الله تعالى ومتى كان جاهلا بها لا يمكنه تنفيذها .

ثانياً: العدالة لأن الامامة منصب ديني ينظر في سائر الاحكام التي تشترط فيها العدالة فكانت اولى باشتراطها .

ثالثاً: الكفاية بأن يكون جريئا على اقامة الحدود واقتحام الحروب بصيرا بها كهيلا يحمل الناس عليها عالما بأحوال الدنيا قويا على معاندة السياسة ليجلح له بذلك ما اسند اليه من حماية الدين وجهاد العدو واقامة الاحكام وتدبير المصالح .

رابعاً: ان يكون سليم الحواس والاعضاء مما يؤثر فقدانه في الرأي والعمل ويلحق بذلك المعجز عن التصرف لصفر او أسر وغيرها (١)

ثم أخبر صلى الله عليه وسلم ان الله تعالى سيرفعها الخلافة ثم تكون ملكا عضوا فيكون ما شاء الله ان يكون .

---

(١) اتعام الوفاء في سيرة الخلفاء ص ٨

وكان بدايتها من معاوية رضى الله عنه ولكن قال شيخ الاسلام ابن تيمية رحمه الله : لم يكن من طوك الاسلام طك خيرا من معاوية ولا كان الناس فوظاع طك من الطوك خيرا منهم فى زمن معاوية اذا نسبت ايامه الى ايام من بعده (١) ولكن تبين كبير بين النبوة والخلافة والطق ان النبوة هبة من الله واختصاص من العلى القدير لمن شاء من خلقه وهى تختلف عن الطك والسلطان ، النبوة لا تكون بالارث فولد النبى لا يكون نبيا بطريق الارث عن ابيه والنسوة لا تعطى لكافر أبدا ولا تعطى الا للمو من بخلاف السلطان والطق فقد يعطى لغير المو من كفرعون مثلا . وأما الخلافة ان الله سبحانه وتعالى انما جعل الخليفة نائبا عنه فى القيام بأمر عباده كما ذكرنا وتصيب الخليفة لا تصدق الا بشورى المسلمين ورضا هم والمعتبر فى ذلك اهل الحل والعقل منهم قال تعالى ( وشاورهم فى الأمر ) (٢) هذا خطاب للأمة كلها فكانت الشورى بذلك أساسا للأعمال العظيمة التى يعطها المسلمون وهكى القرطبي رحمه الله عن ابن عطية انه لا خلاف فى وجوب عزل من لا يستشير اهل العلم والدين (٣) ثم قال رسول الله صلى الله عليه وسلم فى تكملة الحديث :

\* ثم تكون طكا جبرية فتكون ما شاء الله ان تكون ثم يرفصها اذا شاء الله ان يرفصها ثم تكون خلافة على منهاج النبوة \* .

وكان بدايتها على منهاج النبوة بعد طك عاض من عمر بن عبد العزيز رضى الله عنه كما ذكر فى الحديث والله أعلم .

---

(١) منهاج السنة ٣/١٨٥

(٢) الآية ١٥٩ من سورة آل عمران

(٣) فتح القدير للشوكاني ١/٣٩٢

باب من أى شىء الخمر ؟

( ٦١ ) حدثنا عبد الله حدثني أبى ثنا اسود بن عامر ثنا اسرائيل عن ابراهيم بن مهاجر عن عامر عن النعمان بن بشير رفعه قال ان من الزبيب خمرا ومن التمر خمرا ومن الحنطة خمرا ومن الشعير خمرا ومن العسل خمرا .

بيان رجال الاسناد

١ - اسود بن عامر : الشامي نزيل بغداد كنيته ابو عبد الرحمن يلقب شانان روى عن شعبة والحماد بن والثوري والحسن بن صالح وجماعة وعنه احمد بن هنبل وعلی بن المدینی والدارقطني وغيرهم .

قال ابن المدینی ثقة وقال ابو حاتم وابن سعد صالح الحديث وذكره ابن حبان في الثقات (١) وقال عثمان بن سعد سألت يحيى بن معين عن الاسود بن عامر فقال لا بأس به (٢)

وقال ابن حجر الاسود بن عامر ثقة وقد روى له الجماعة توفي سنة ٢٠٨ هـ (٣)

٢ - اسرائيل : هو اسرائيل بن يونس بن ابى اسحاق الهمداني الكوفي احد الاثبات قال احمد ثقة وتعجب من حفظه وقال مرة هو وابن معين وابو داود كان اثبت من شريك وقال ايضا كان القطان يحمل عليه في حال ابى يحيى القنات قال روى عنه مناكير وقال ابن معين هو اثبت في ابى اسحاق من شيبان وقدمه ابو نعیم علی ابى عوانة وقال ابو حاتم ثقة صدوق مسنن اتقن اصحاب ابى اسحاق وقال المصلي كوفي ثقة وقال يعقوب بن ابسى شيبان صالح الحديث وفي حديثه لين وقال في موضع آخر ثقة صدوق =

(٦١) المسند ٢٦٢/٤ (١) تهذيب التهذيب ٣٤٠/١

(٢) الجرح والتعديل ٢٩٤/١/١

(٣) التقريب ٧٦/١ وانظر الكاشف ١٣١/١ وشذرات الذهب ٢٠/٢



وليس في الحديث بالقوى ولا بالساقط وقال النسائي ليس به بأس وقال ابن حجر في مقدمة الفتح احتجاج الشيخين به لا يجل من متأخري لا غير له بحقيقة حال من تقدمه ان يطلق على اسرائيل الضعف ويرد الاحاديث الصحيحة التي يرويها دائما لاستتاده الى كون القطان كان يحمل عليه من غير أن يعرف وجه ذلك الحمل وقد بحثت عن ذلك فوجدت الامام ابو بكر بن ابي خيثمة قد كشف علة ذلك وأبانها حمل فيه الشفاء لمن انصف قال ابن ابي خيثمة في تاريخه قبل ليحيى بن معين ان اسرائيل عن ابي يحيى القنات ثلاثا وعن ابراهيم بن مهاجر ثلاثا يعني مكاير فقال لم يؤت منه آتى منهما . قلت : وهو كما قال ابن معين فتوجه ان كلام يحيى القطان محمول على انه انكر الاحاديث التي حدثه بها اسرائيل عن ابي يحيى فظن ان النكارة من قبله وانما هي من قبل ابي يحيى كما قال ابن معين وابو يحيى ضمفه الائمة النقاد فالحمل عليه اولى من الحمل على من وثقوه والله اعلم . احتج به الائمة كلهم (١)

وقال ابن حجر ثقة تكلم فيه بلا حجة مات سنة ١٦١ هـ (٢)

٣ هـ ( ابراهيم بن مهاجر : بن جابر الجبلي (٣) ابو اسحاق الكوفى روى عن طارق بن شهاب والشعبي وابراهيم النخعي وغيرهم .  
وعنه شعبة والثوري وخلق .

قال ابن المدينى له نحو أربعين حديثا وقال الثوري واحمد بن حنبل لا بأس به وبه قال يحيى القطان لم يكن بقوى وقال احمد قال يحيى بن معين يوصى عند عبد الرحمن بن مهدى وذكر ابراهيم بن مهاجر واسماعيل =

---

(١) تهذيب التهذيب ١/٢٦١ وما بعدها هدى السارى ص ٣٩٠

(٢) التقريب ١/٦٤ وانظر التاريخ الكبير ٢/١٠٦ والجرح والتمديد ١/١/٢٣٠

ميزان الاعتدال ١/٢٠٨ الكاشف ١/١١٦

(٣) بفتح الباء الموحدة والجيم - هذه النسبة الى قبيلة بجيلة وهو ابن امار بن اراش بن عمرو بن الفوث وقيل ان بجيلة اسم امهم وهى من سمد المشيرة .

كما في اللباب ١/١٢١

= السدي (١) فقال ضعيفان فغضب عبد الرحمن وذكره ما قال وقال المجلي  
جائز الحديث وقال النسائي ليس بالقوى في الحديث وقال في موضع آخر لا بأس  
به وقال ابن سعد ثقة وقال الساجي صدوق اختلفوا فيه قال عبد الله بن  
احمد بن حنبل سألت ابي عن ابراهيم فقال ليس به بأس (٢) وقال ابن  
هجر صدوق لين الحفظ (٣)

٤ - عامر : هو عامر بن شراحيل الشعبي ثقة تقدم في الحديث (١)

### درجة الحديث

في اسناد الحديث ابراهيم بن مهاجر الهجلي وهو صدوق لين الحفظ وبقية  
رجالته ثقات والحديث حسن بالمتابعات الصحيحة والشواهد كما سيأتى في  
التخريج .

(٦٢) حدثنا عبد الله حدثني ابي ثنا يونس ثنا ليث عن يزيد بن ابي  
حبيب عن خالد بن كثير الهمداني انه حدثه ان السري بن اسماعيل الكوفي  
حدثه ان الشعبي حدثه انه سمع النعمان بن بشير يقول قال رسول الله  
صلو الله عليه وسلم ان من الحنطة خمرا ومن الشعير خمرا ومن الزبيب خمرا  
ومن التمر خمرا ومن العسل خمرا وأنا انهى عن كل مسكر .

### بيان رجال الاسناد

١ - يونس : هو يونس بن محمد بن مسلم الهمداني ابو محمد المؤدب

أحد الثقات الاثبات المتقين قال ابن حجر ثقة ثبت وقد روى له الجماعة (١)  
قال البخاري مات سنة سبع ومائتين او قريبا منها (٥)

(١) السدي لم يضم السين المهمة وتشديد الدال - هذه النسبة الى السدة وهم  
الباب . وانما نسب السدي الكبير اليها لانه كان يبيع الخمر بسدة الجامع يابسا  
واشتهر بهذه النسبة جماعة منهم اسماعيل بن عبد الرحمن بن ابي ذؤيب  
كما في اللباب ١١٠/٢ وقد وثقه ابن حجر انظر التقريب ٧١/١

(٢) تهذيب التهذيب ١/١٦٧-١٦٨

(٣) التقريب ٤٤/١ وانظر ترجمته في الجرح والتعديل ١/١٣٢ ميزان الاعتدال

١/٦٧ الكشاف ١/٤٤ التاريخ ابن معين ٢/١٣ .

(٦٢) المسند ٤/٢٧٣ (٤) التقريب ٢/٣٨٦

(٥) التاريخ الكبير ج٤/ق ٣١٠/٢ وانظر طبقات خليفة ص ٣٢٩ التهذيب ١/١

الكشاف ٣/٣٠٥ الجرح والتعديل ٤/٢٤٦ وشذرات الذهب ٢/٢٢

٢ - ليث : هو الليث بن سعد بن عبدالرحمن الفهسي (١) ابو الحارث  
المصرى احد الأئمة الثقات الاثبات والفقهاء المشهورين (٢) روى عن ابن  
ابى مليكة ويزيد بن ابى حبيب ويحيى بن سعيد الانصارى وغيرهم .  
وعنه هشيم بن بشير ويعقوب بن ابراهيم بن سعد ويونس بن محمد المؤدب  
وغيرهم ، (٣) وذكر البخارى انه ولد سنة اربع وتسعين ومات سنة خمس وسبعين  
ومائة وله احدى وثمانون سنة (٤)

٣ - يزيد بن ابى حبيب : واسمه ابى حبيب سويد - ابور جا المصرى  
قال الليث : يزيد عالما وسيدنا أه (٥) وقال ابن سعد : كان مفتي اهل  
مصر فى زمانه وكان حليما عاقلا وكان اول من اظهر العلم بمصر والكلام فى  
الحلال والحرام ومسائل وقال : كان ثقة كثير الحديث أه (٦) وقال ابن حجر:  
وثقه ابو زرعة والمجلى وذكره ابن حبان فى الثقات (٧) وقال فى التقريب :  
ثقة فقيه وكان يرسل مات سنة ثمان وعشرين ومائة وقد روى له الجماعة (٨) وقال  
الذهبي كان حشيا ثقة من العلماء<sup>الاتقياء</sup> أه (٩)

(١) بفتح الفاء وسكون الباء : نسبة الى فهم ، وهو بطن من قيس عيلان منهم

الحارث الليث بن سعد الفهسي أه كما فى الباب ٤٤٨/٢ .

(٢) التقريب ١٣٨/٢ (٣) تهذيب التهذيب ٤٥٩/٨ وما بعدها

(٤) التاريخ الكبير ٤٦/٤ وما بعدها وانظر تذكرة الحفاظ ٢٢٤/١ طبقات

ابن سعد ٢٠٤/٢/٧ ميزان الاعتدال ٤٢٣/٣ الجرح والتصديق

ق ١٧٩/٣ شذرات الذهب ٢٨٥/١

(٥) الخلاصة للخزرجى ص ٤٣١

وانظر تاريخ ابن معين ٦٦٨/٢

(٦) الطبقات ٢٠٢/٢/٧

(٧) التهذيب ٣١٩/١١

(٨) التقريب ٣٦٣/٢

(٩) الكاشف ٢٧٥/٣ وانظر كتاب المراسيل ص ٢٣٩ شذرات الذهب ٢٨٥/١

٤ - خالد بن كثير الهمداني (١) الكوفي روى عن السري بن اسماعيل  
واسحاق السبيعي وعطاء بن ابي رباح وداود بن ابي هند وغيرهم وعنه  
ابراهيم بن طهمان ومحمد بن اسحاق ويزيد بن ابي حبيب وغيرهم . قال  
ابو حاتم شيخ يكتب حديثه وذكره ابن حبان في الثقات وقال وقد قيل انه  
الذي روى عنه مطرف بن طريف فقال ثنا خالد بن ابي نوف وليس كذلك  
وجمع بينهما البخاري وهو معدود في اوهامه وفرق بينهما ابو حاتم الرازي  
وهو الصواب ان شاء الله تعالى (٢) وقال الذهبي ثقة (٣) وقال ابن حجر  
خال من كثير الهمداني ليس به يأمن من السادسة واخطأ من قال له صحة  
وعند البخاري انه ابن ابي نوف (٤)

٥ - السري بن اسطعيل الكوفي الهمداني ابن عم الشعبي روى عنه وعن  
سفيد بن وهب وقيس بن ابي حازم وعنه خالد بن كثير ومحمد بن اسماعيل  
ويونس بن بكير وجماعة وقال ابن معين ليس بشيء وقال عبد الله / شعيب عن ابن  
مؤمن يصف وقال ابو حاتم ناهب في دن مجالد وقال الاجري عن ابي  
داود ضعيف متروك الحديث وقال النسائي متروك الحديث وقال في موضع  
اخر ليس بثقة وقال ابن عدى واحاديثه التي يرويها لا يتبعه عليها أحد  
خاصة عن الشعبي فان احاديثه عنه ضكرات وهو الى الضعف أقرب وقال البزار  
ليس بالقوي وقال ابن حبان كان يقلب الاسانيد ويرفع المراسيل وكان ابن معين  
شديد الحمل عليه (٥)

---

(١) الهمداني في المعنى بفتوحة وسكون ميم، ودال مهملة ونون نسبة الى

همدان واسمه اوسلة بن مالك . المعنى ص ٢٧٢

(٢) تهذيب التهذيب ١١٣/٣ (٣) الكاشف ٢٧٣/١

(٤) التقريب ٢١٧/١ وانظر الجرح والتصديق ج ١/ق ٢ / ٣٤٨

(٥) أنظر التهذيب ٤٥٩/٣ وما بعدها .

والمجروحين لا بن حبان ٣٥٥/١

قال ابن حجر السرى بن اسماعيل ابن عم الشعبي ولى القضاء وهو متروك الحديث (١)

٦ - الشعبي هو عامر بن شراحيل الشعبي ثقة تقدم فى الحديث (١)

### درجة الحديث

فى اسناد الحديث السرى بن اسماعيل وهو متروك الحديث فالحديث متروك وله اصل من طرق اخرى .

### تخريج الحديث

الحديث رواه الامام احمد رحمه الله من طريق اسود بن عامر عن اسرائيل عن ابراهيم بن مهاجر عن عامر الشعبي عن النعمان بن بشير رضى الله عنه الحديث (٦١) ومن طريق يونس عن ليث عن يزيد بن ابي حبيب عن خالد بن كثير الهمداني عن السرى بن اسماعيل الكوفى عن الشعبي عن النعمان ابن بشير الحديث (٦٢)

فحديث الشعبي عن النعمان بن بشير اخرجه ابو داود (٢) وابن ماجه (٣) والدارقطنى (٤) والبيهقى (٥) وابن حبان (٦) وابن حزم (٧) والخطيب (٨) وابو نعيم (٩) والحاكم (١٠) والطحاوى (١١) .

- 
- (١) التقريب ٢٨٥/١ وانظر ترجمته فى الكشاف ٣٤٩/١ ميزان الاعتدال ١١٧/٢
  - الجرح والتعديل ج٢/ق١/٢٨٢ كتاب الضعفاء الصغير ص ٥٢
  - (٢) سنن ابي داود ١١٤/١٠ فى الاشرية باب الخمر ما هو ؟
  - (٣) سنن ابن ماجه ١١٢١/٢ فى الاشرية باب ما يكون منه الخمر
  - (٤) سنن الدارقطنى ٢٥٢/٤ - ٢٥٣ فى الاشرية
  - (٥) سنن الكبرى ٢٨٩/٨ فى الاشرية باب ما جاء فى تفسير الخمر الذى نزل تحريمها
  - (٦) موارد الظمآن ص ٣٣٤ فى الاشرية باب من اى شىء الخمر ؟
  - (٧) المحلى ٤٩٥/٧ فى الاشرية (٨) تاريخ بغداد ٤٢٦/٤
  - (٩) حلية الاولياء ٣٢٧/٧ (١٠) المستدرک ١٤٨/٤ فى البر والصلوة
  - (١١) شرح معانى الآثار ٢١٧/٤ فى الاشرية

فمن طريق ابراهيم بن مهاجر اخرجه ابوداود والدارقطني والبيهقي والطحاوي  
اربعتهم عن الشعبي عن النعمان بن بشير مثله . ومن طريق ابي هرير اخرجه  
ابوداود والبيهقي والدارقطني والطحاوي وابن حزم وابن حبان كلهم عنه من  
الشعبي عن النعمان بنحوه ومن طريق السري بن اسماعيل الكوفي اخرجه  
ابونعيم والحاكم والخطيب والدارقطني وابن ماجه كلهم عنه عن الشعبي عن  
النعمان بمثله وقد اخرجه الدارقطني في رواية من طريق مجالد ومن طريق  
سلمة بن كهيل ومن طريق ابي اسحاق ثلاثتهم عن الشعبي عن النعمان  
بنحوه .

و حديث اسرائيل بروايته عن ابراهيم بن مهاجر عن الشعبي عن النعمان  
بن بشير الحديث ( ٦١ ) اخرجه ابوداود والدارقطني والبيهقي والطحاوي .  
رواه ابوداود والدارقطني والبيهقي ثلاثتهم من طريق يحيى بن آدم عن  
اسرائيل عن ابراهيم بن مهاجر عن الشعبي عن النعمان مثله وقد ذكره الحافظ  
ابن كثير . ( ١ )

وأما حديث ليث بروايته عن يزيد بن ابي حبيب عن خالد بن كثير الهمداني  
عن السري بن اسماعيل الكوفي عن الشعبي عن النعمان بن بشير الحديث ( ٦٢ )  
اخرجه الخطيب والدارقطني والحاكم وابونعيم وابن ماجه فالخطيب اخرجه  
من طريق عيسى بن حماد والدارقطني من طريق يونس بن محمد وابو  
نعيم من طريق يحيى بن بكير وقال غريب من حديث خالد بن كثير تفرد به  
عنه يزيد ويزيد قد لقي غير واحد من الصحابة أه  
وابن ماجه من طريق محمد بن ربح والحاكم من طريق شعيب وعبدالله بن عبد  
الحكم وقال هذا حديث صحيح الاسناد ولم يخرجاه وقال الامام الذهبي  
السري تركوه وهذا السند فيثأمل أه  
كلهم رووه عن ليث عن يزيد بن ابي حبيب عن خالد بن كثير عن السري عن  
الشعبي عن النعمان بن بشير مثله .

وللحديث شواهد :

يشهد له حديث ابن عمر عن عمر رضى الله عنهما اخرجه البخارى (١) والامام  
أحمد (٢) بهذا اللفظ " الخمر تصنع من خمسة من الزبيب والتمر والحنطة  
والشعير والمسل " .  
ويشهد له ايضا حديث ابو هريرة رضى الله عنه اخرجه مسلم (٣) وابو داود (٤)  
وابن ماجه (٥) والدارمي (٦) والامام احمد (٧) لفظ مسلم " قال رسول الله  
صلى الله عليه وسلم الخمر من هاتين الشجرتين النخلة والعنبة "

ما يستفاد من الحديث

فى هذا الحديث دلالة على ان المسكر من العنب يسمى خمرا وما جاء فى حديث  
ابى هريرة رضى الله عنه المذكور فى الاستشهاد من ان الخمر من النخلة والعنبة  
محمول على الغالب اكثر ما يتخذ الخمر من العنب والتمر ويحمل حديث النعمان  
بن بشير رضى الله عنه وحديث ابن عمرو من وافقهما على ارادة استيعاب ذكر  
ما عهد حينئذ انه يتخذ منه الخمر وأما قول ابن عمر فعلى ارادة  
التثبيت ، ان الخمر يطلق على ما لا يتخذ من العنب لان نزول  
تحريم الخمر لم يصادف من خوطب بالتحريم حينئذ الا من  
يتخذ من غير العنب او على ارادة المبالغة ، فأطلق =

(١) صحيح البخارى ٤٦/١٠ فى الاشربة ، باب ما جاء فى الخمر ما خامر

العقل من الشراب . (٢) المسند ١١٨/٢

(٣) صحيح مسلم ١٥٣/١٣ فى الاشربة باب تحريم التداوى بالخمر

(٤) سنن ابى داود ١١٧/١٠ فى الاشربة باب الخمر ما هو ؟

(٥) سنن ابن ماجه ١١٢١/٢ فى الاشربة باب ما يكون منه الخمر ؟

(٦) سنن الدارمي ١١٣/٢ فى الاشربة باب ما يكون الخمر

(٧) المسند ٥١٨/٢

نفى وجودها بالمدينة وان كانت موجودة فيها بقلّة فان تلك القلّة بالنسبة كثرة المتخذ مما عداها كالعدم .

وسمى الخمر خمرا لكونه خامر للعقل اى ساتر له وهو عند بعض الناس اسم لكل مسكر وعند بعضهم للمتخذ من العنب خاصة وعند بعضهم للمتخذ من العنب والتمر وعند بعضهم لغير المطبوخ فوجه أن كل شىء يستر العقل يسمى خمرا حقيقة وكذا قال ابو نصر القشير سميت الخمر خمرا لسترها العقل اولا واختارها وكذا قال غير واحد من أهل اللغة منهم ابو حنيفة وقال القرطبي الاحاديث الواردة عن انس وغيره على صحتها وكثرتها تهطل مذهب الكوفيين القائلين بأن الخمر لا يكون الا من عنب وما كان من غيره لا يسمى خمرا ولا يتناول اسم الخمر وهو قول مخالف للغة العرب وللسنة الصحيحة وللصحابة لأنهم لما نزل تحريم الخمر فهموا من الأمر باجتناب الخمر تحريم كل مسكر ولم يفرقوا بين ما يتخذ من العنب وبين ما يتخذ من غيره بل سوا بينهم وحرّموا كل ما يسكر نوعه ولم يتوقّفوا ولا استقلّوا ولم يشكل عليهم شىء من ذلك بل بادروا الى ائتلاف ما كان من غير عصير العنب وهم اهل لسان وبلغتهم نزل القرآن فلو كان عندهم فيه تردد لتوقّفوا عن الازاعة حتى يستكشفوا ويستحصلوا التحريم لما كان تقرّر عندهم من النهى عن اضاءة المال فلما لم يفعلوا ذلك وبادروا الى الائتلاف علمنا انهم فهموا التحريم نضا فصار القائل بالتفريق سالكا غير سهيلهم وقال الخطابى :

انما عهد عمر الخمسة المذكورة ( الخمر تصنع من خمسة من الزبيب والتمر والحنطة والشفر والعسل ) لاشتهار اسماهم فى زمانه ولم تكن كلها توجد بالمدينة الوجود العام فان الحنطة كانت بها عزيزة وكذا العسل بل كان اعز فعد عمر ما عرف فيها وجعل ما فى معناها مما يتخذ من الأرز وغيره خمرا ان كان مما يخامر العقل وانفق الفقهاء على أن كل شراب يسكر كثيره فقليله وكثيره حرام ويسمى ==



خمرا وفيه الحد سواء كان ذلك من عصير العنب او مما عمل من التمر والزبيب والحنطة والشعير والذرة والارز والعسل والجزر ونحوها مطبوخا كان ذلك او نيقا الا ابا حنيفة فانه قال لا نقيع التمر والزبيب اذا اشتد كان حراما قليلا وكثيره ولا يسمى خمرا بل نقيعا .

وفى شربه الحد اذا اسكر وهو نجس يحرم ما فوق الدرهم منه الصلاة فى الثوب الذى هو فيه فان طبخا او نوى طبخ حل من شربها ما يخلب على ظن الشارب منه انه لا يسكره من غير لهو وطرب وان اشتد حرم السكر منهما .

فاما نبيذ الحنطة والذرة والشعير والارز والعسل والجزر فانه حلال عنده : ( نقيعا ومطبوخا ) وانما يحرم المسكر منه ويجب به الحد وأن الجمهور من الأئمة على ان ما اسكر كثيره من غير العنب فمحرم قلميــــــــــــله وكثيره .

وفى الحديث من الفوائد غير ما تقدم يستفاد من الحديث الى ان ذكر الأحكام على المنبر لتشتهر بين السامعين والتبويه على شرف العقل وفضله ( ١ )

---

( ١ ) فتح البارى ٤٦/١٠ وما بعدها

وانظر نيل الأوطار ١٩٦/٨ وما بعدها

والفتح الربانى ١٢٩/١٧ والافصاح على مذاهب الأربعة ٢٦٧/٢

حدثنا عبدالله حدثني أبي ثنا ابو معاوية عن الأعمش عن الشعبي عن النعمان بن بشير قال قال رسول الله صلى الله عليه وسلم مثل المؤمن مثل المؤمن كمثل الجسد اذا اشتكى الرجل رأسه تداعى له سائر جسده .

بيان رجال الاسناد

١- أبو معاوية : هو محمد بن خازم ثقة حافظ وقد يهيم تقدم في

الحديث رقم (١٤)

٢- الأعمش : هو سليمان بن مهران الاسدي (١) مولا هم ابو محمد الأعمش (٢)

يقال اصله من طبرستان ولد بالكوفة روى عن أنس ولم يثبت له منه سماع وعبدالله ابن ابي اوفى وعامر الشعبي وخلق كثير وعنه شعبة وسفيانان وشيبان النحوي قال ابن معين كلما روى الأعمش عن أنس مرسل وقال ابو حاتم لم يسمع من ابن ابي اوفى . ولا من عكرمة وقال وكيع عن الأعمش رأيت أنس بن مالك وما منعتني ان أسمع منه الا استغنائى بأصحابي وقال ابن المديني حفظت العلم على أمة محمد صلى الله عليه وسلم ستة منهم الأعمش وقال ابن عيينه سبق الأعمش أصحابه بربع كان اقرأهم للقرآن وأحفظهم للحديث واعلمهم بالفرائض وذكره غصلة أخرى وقال العجلي كان ثقة ثبتا في الحديث وكان محدث اهل الكوفة في زمانه . (٣)

(٦٣) المسند ٢٦٨/٤

(١) بفتح الالف والسين المهملة وبعدها الدال المهملة هذه النسبة الى أسد

وهو اسم عدة من القبائل كما في اللباب ٥٢/١

(٢) بفتح الالف وسكون العين المهملة وفتح الميم وفي اخرها الشين المعجمة

هذه النسبة الى الأعمش والمشهور بهذا الانتساب ابو حامد احمد بن حمدون

النيسابوري وانما نسب اليه لأنه كان يحفظ حديث الأعمش كما في اللباب ٧٥/١

(٣) تهذيب التهذيب ٢٢٢/٤ وما بعدها .

وقال الذهبي الأعمش أحد الأئمة الثقات عداؤه في صفار التابعين ما نقموا عليه إلا التديس قال علي بن سعيد سمعت أحمد بن حنبل يقول : مضمون أثبت أهل الكوفة ففي الأعمش اضطراب كثير وقال علي بن المديني الأعمش كان كثير الوهم في أحاديث هو "الضعفاء" (١) وقال علي بن المديني الأعمش لم يسمع من أنس بن مالك أنما رآه رؤية بمكة صلى خلف المقام فاما طريق الأعمش عن أنس فانما يرويها عن يزيد الرقاشي (٢) عن أنس (٣) وقال ابن حجر هو ثقة حافظ/بالقراءة ورع لكنه يدلس (٤) وقال البخاري عن يحيى القطان مات سنة ثمان وأربعين ومائة (٥)

٣ - الشعبي : هو عامر بن شراحيل الشعبي ثقة تقدم في الحديث (١)

#### درجة الحديث

رجال الاسناد كلهم ثقات والحديث صحيح ومنفق عليه من حديث زكريا عن الشعبي عن النعمان كما سيأتي في التخريج .

{ ٦٤ } حدثنا عبد الله حدثني أبي ثنا يحيى بن سعيد عن زكريا قال ثنا عامر قال سمعت النعمان بن بشير يخطب يقول سمعت رسول الله صلى الله عليه وسلم يقول مثل المؤمن من في توادهم وتعاطفهم وتراحمهم مثل الجسد اذا اشتكى منه شيء تداعى له سائر الجسد بالسهر والحمى وسمعت رسول الله صلى الله عليه وسلم يقول ان الحلال بين والحرام بين وبينهما مشتبهات يطمسها كثير من الناس فمن اتقى الشبهات استبرأ فيه لدينه وعرضه ومن واقعها واقع الحرام كالراعى يرعى حول الحمى يوشك ان يرتع فيه الا وان لكل ملك حمى وان حمى الله ما حرم الا وان في الانسان مضفة اذا صلحت صلح الجسد كله واذا فسدت فسد الجسد كله الا وهي القلب (٦)

(١) ميزان الاعتدال ٢٢٤/٢

(٢) هو يزيد بن ابان الرقاشي بفتح الراء والقاف المخففة وفي اخرها شين

معجمة - هذه النسبة الى امرأة اسمها رقاش بنت قيس كثر اولادها فنسبوا

اليها كما في اللباب ٣٣/٢ ابو عمرو البصرى . انظر التهذيب ٣٠٩/١١

(٣) كتاب المراسيل ص ٨٢ (٤) التقريب ٣٣١/١

(٥) التاريخ الكبير ٣٧/٢/٢ وانظر ترجمته في الجرح والتعديل ١٤٦/١/٢ التاريخ

ابن معين ٢٣٤/٢ شذرات الذهب ٢٢٠/١

(٦) الشطر الثاني للحديث تقدم ذكره في كتاب الايمان .

{ ٦٤ } المسند ٤٧٠/٤

بيان رجال الاسناد

- ١ - يحيى بن سعيد بن فروخ : ثقة متقن تقدم في الحديث (٢)
- ٢ - زكريا : هو زكريا بن ابي زائدة ثقة وكان يدلس تقدم في الحديث (١٨)
- ٣ - عامر : هو عامر بن شراهيل الشعبي ثقة تقدم في الحديث (١)

درجة الحديث

رجال الاسناد كلهم ثقات والحديث صحيح و متفق <sup>عليه</sup> من حديث زكريا كما سيأتي في التخريج .

{ ٦٥ } حدثنا عبدالله حدثني ابي ثنا ابونعيم ثنا زكريا قال سمعت عامرا يقول سمعت النعمان بن بشير يقول قال رسول الله صلى الله عليه وسلم يقول مثل المؤمن مضمين فذكر الحديث .

بيان رجال الاسناد

١ - أبونعيم : هو الفضل بن دكين وهو لقب واسمه عمرو بن حماد بن زهير بن درهم التميمي (١) مولا هم آل طلحة ابونعيم الملائي (٢) الكوفي الاصل روى عن الأعمش ويونس بن ابي اسحاق وفطر بن خليفة وزكريا بن ابي زائدة وخلق وروى عنه البخاري فاكثر واسحاق بن راهوية ويحيى بن معين وأحمد بن حنبل وخلق كثير قال صالح بن احمد قلت لابي وكيع وعبد الرحمن بن مهدي ويزيد بن هارون اين يقع ابونعيم من هؤلاء قال على الصف الا انه كسب يتحرى الصدق قلت ابونعيم اثبت أو وكيع قال أبونعيم اقل خطأ قلت فأيهما أحب اليك ابونعيم او ابن مهدي قال ما فيهما الا ثبت الا ان عبد الرحمن كان له فهم وقال احمد ابونعيم اعلم بالشيوخ وانسابهم وبالرجال ووكيع أفقه ووثقه يعقوب بن شيبة والعجلي ويحيى القطان وعبد الرحمن بن مهدي ووكيع

{ ٦٥ } المسند ٢٧٠/٤

(١) بفتح التاء المثناة من فوقها وسكون اليا المثناة من تحتها وفي اخرها الميم -

هذه النسبة الى عدة قبائل اسمها تميم كما في اللباب ٢٣٣/١

(٢) بضم الميم وبعد اللام الف يا المثناة من تحتها - هذه النسبة الى الملاية

التي تستر بها النساء أه كما في اللباب ٢٧٧/٣

وقال ابن حجر ثقة ثبت وهو من كبار شيوخ البخارى وقد قونه احمد بن حنبل  
 فى التثبت يعيد الرحمن بن مهدى وقال لابر احمد بن حنبل مرة اخرى ابو نعيم  
 يزارهم به ابن عيينه وقال الذهبى حافظ حجة الا انه يتشيع من غير ظو ولا سب  
 وقال البخارى مات سنة تسع عشرة ومائتين ولد سنة ثلاثين ومائة (١)

- ٢ - زكريا بن ابى زائدة ثقة وكان يدلس تقدم فى الحديث (١٨)  
 ٣ - عامر هو عامر بن سراحيل الشعبي من كبار الثقات التابعين تقدم فى  
 الحديث (١)

درجة الحديث

رجال الاسناد كلهم ثقات والحديث صحيح و متفق عليه من حديث زكريا كما سياتى  
 فى التخرين .

(٦٦) حدثنا عبدالله حدثنى أبى ثنا اسحاق بن يوسف قال ثنا زكريا عن  
 الشعبي عن النعمان بن بشير عن النبى صلى الله عليه وسلم انه قال مثل  
 المؤمن فى توادهم و تعاطفهم وتراحمهم مثل الجسد اذا اشتكى منه عضو  
 تداعى سائر الجسد بالسهر والحمى .

بيان رجال الاسناد

- ١ - اسحاق بن يوسف بن مرداس المخزومي (٢) الواسطي المعروف بالازرق  
 روى عن الاعمش والثورى وغيرهما وعنه احمد بن حنبل وابو بكر بن ابى شيبة  
 ويحيى بن معين وجماعة قيد لا حمد اسحاق الازرق ثقة فقال اى والله ثقة  
 وقال ابن معين والمجلى ثقة وقال ابو حاتم صحيح الحديث صدوق لا بأس  
 به زاد ابن سعد وكان ثقة ربما غلط وذكره ابن حبان فى الثقات انه روى  
 عن اسماعيل بن ابى خالد وقال البزار ثقة (٣) وقال الذهبى ثقة عابد/القدر  
 امام مات سنة ١٩٥ عن ثمان وسبعين سنة (٤) وقال ابن حجر ثقة (٥)

(٦٦) المسند ٢٧٠/٤

(١) انظر ترجمته فى تهذيب التهذيب ٢٧٠/٨ وما بعدها ميزان الاعتدال ٣٥٠/٣  
 الجرح والتعديل ٦٢/٢/٣ التقريب ١١٠/٢ هدى السارى ص ٤٣٤ التاريخ  
 الكبير ١١٨/١/٤ التاريخ ابن معين ٤٧٣/٢ شذرات الذهب ٤٦/٢  
 (٢) بفتح الميم وسكون الخاء وضم الزاى وفى اخرها ميم هذه النسبة الى قبيلتين  
 احدهما الى مخزوم بن يقظة بن مرة بن كعب بن لؤى بن غالب والثانية الى  
 مخزوم بن عمرو كما فى اللباب ١٧٩/٣ (٣) التهذيب ٢٥٧/١ (٤) الكاشف  
 (٥) التقريب ٦٣/١ وانظر ترجمته فى التاريخ الكبير ٤٠٦/١/١ الجرح والتعديل  
 ٢٣٨/١/١ شذرات الذهب ٣٤٣/١

٢ - زكريا هوزكريا بن ابي زائدة ثقة وكان يدلس تقدم في الحديث (١٨)

٣ - الشعبي هو عامر بن شراحيل الشعبي ثقة تقدم في الحديث (١)

### درجة الحديث

رجال الاسناد كلهم ثقات والحديث صحيح و متفق عليه ومن حديث زكريا كما سيأتى في التخريج .

{ ٦٧ } حدثنا عبدالله حدثني ابي ثنا وكيع ثنا الاعمش عن خيثمة عن النعمان

ابن بشير قال قال رسول الله صلى الله عليه وسلم المؤمن كرجل واحد ان اشتكى رأسه اشتكى كله وان اشتكى عينيه اشتكى كله .

### بيان رجال الاسناد

١ - وكيع هو وكيع بن جراح ثقة تقدم في الحديث رقم (١٠)

٢ - الاعمش هو سليمان بن مهران الاسدي ابو محمد الاعمش ثقة حافظ

تقدم في الحديث (٦٣)

٣ - خيثمة هو خيثمة بن عبد الرحمن ثقة تقدم في الحديث (١)

### درجة الحديث

رجال الاسناد كلهم ثقات والحديث صحيح وقد جاء عند مسلم بهذا الاسناد وسيأتى في التخريج .

{ ٦٨ } حدثنا عبدالله حدثني ابي ثنا يونس وسريج قالا ثنا حماد عن سماك

ابن حرب عن النعمان بن بشير ان النبي صلى الله عليه وسلم وقال سريج في حديثه سمعت النبي صلى الله عليه وسلم يقول مثل المؤمن من كمثل الجسد اذا ألم بحضه تداعى سائرته .

### بيان رجال الاسناد

١ - يونس هو يونس بن محمد بن مسلم البغدادي ابو محمد المؤدب ثقة ثبت

تقدم في الحديث (٦٢)

٢ - سريج هو سريج بن النعمان الجوهري ثقة يهيم قليلا تقدم في الحديث (٢٤)

٣ - حماد هو حماد بن زيد متفق على توثيقه تقدم في الحديث (٤٣)

٤ - سماك بن حرب صدوق تغير باخرة فكان ربما دلس تقدم في الحديث (١٢)

في اسناد الحديث سماك بن حرب وهو صدوق تغير باخرة فكان ربما دلس والحديث حسن بهذا الاسناد وصحيح بالمتابعات الصحيحة وهو متفق عليه من حديث الشعبي كما سيأتي في التخریج .

{ ٦٩ } حدثنا عبد الله حدثني أبي ثنا وكيع ثنا الاعمش عن الشعبي عن النعمان بن بشير قال قال رسول الله صلى الله عليه وسلم المؤمن كرجل واحد اذا اشتكى رأسه تداعى له سائر الجسد بالحمى والسهر .

### بيان رجال الاسناد

- ١ - وكيع : هو وكيع بن جراح ثقة تقدم في الحديث ( ١٠ )
- ٢ - الأعمش : هو سليمان بن مهران الاسدي ابو محمد الاعمش ثقة حافظ تقدم في الحديث ( ٦٣ )
- ٣ - الشعبي : هو عامر بن شراحيل الشعبي ثقة تقدم في الحديث ( ١ )

### درجة الحديث

رجال الاسناد كلهم ثقات والحديث صحيح واورده مسلم بهذا الاسناد كما سيأتي بيانه في التخریج .

{ ٧٠ } حدثنا عبد الله حدثني أبي ثنا وكيع ثنا الاعمش قال خيثة عن النعمان ابن بشير قال قال رسول الله صلى الله عليه وسلم المؤمن كرجل واحد اذا اشتكى رأسه اشتكى كله وان اشتكى عينه اشتكى كله .

### بيان رجال الاسناد

- ١ - وكيع هو وكيع بن جراح ثقة تقدم في الحديث ( ١٠ )
- ٢ - الأعمش : هو سليمان بن مهران الاسدي ابو محمد الاعمش ثقة حافظ تقدم في الحديث ( ٦٣ )
- ٣ - هيثة : هو خيثة بن عبد الرحمن ثقة تقدم في الحديث ( ١ )

### درجة الحديث

يقال له ما قيل لسابقه تماما .

{ ٧١ } حدثنا عبدالله حدثني ابي ثنا معاوية بن عبدالله بن معاوية بن

عاصم بن المنذر بن الزبير ثنا سلام ابو المنذر القارى ثنا عاصم بن بهدلة  
عن الشعبي او خيثمة عن النعمان قال قال رسول الله صلى الله عليه وسلم  
انما مثل المسلمين كالرجل الواحد اذا وجع منه شيء تداعى له سائر جسده .

### بيان رجال الاسناد

١ - معاوية بن عبدالله بن معاوية بن عاصم بن المنذر بن الزبير روى عن سلام  
بن المنذر وعائشة بنت الزبير بن هشام بن عروة وعنه عبدالله بن احمد وابو  
زرعة وقال لا بأس به ، كتبتنا عنه بالبصرة وذكره ابن حبان فى الثقات وقال  
ثنا عنه الحسن بن سفيان . (١)

٢ - سلام ابو المنذر القارى هو سلام بن سليمان <sup>المزنى</sup> (٢) ابو المنذر

القارى النحوى (٣) الكوفى اصله من البصرة روى عن ثابت البنانى وداود بن  
أبى هند وعاصم بن بهدلة وغيرهم وعنه سفيان بن عيينه وزيد بن الحبان  
ويحوقب بن اسحاق الحضرمى وجماعة . قال ابن معين لا بأس به وقال ابن  
ابى حاتم صدوق صالح الحديث وذكره ابن حبان فى الثقات وقال الساجى  
صدوق يهيم ليس بمتقن فى الحديث (٤) قال الذهبى صالح الحديث  
صدوق (٥) وقال ابن حجر صدوق يهيم (٦)

وقال البخارى سلام احفظ لحديث عاصم من حماد بن زيد (٧)

وقال ابو حاتم صدوق ومات سنة ١٧١ هـ (٨)

- 
- (١) تسجيل المنفعة ص ٢٦٦ { ٧١ } المسند ٢٧٨/٤  
(٢) بضم الميم وفتح الزاى وفى اخرها نون - هذه النسبة لولد عثمان وأوس  
ابنى عمرو بن أد بن طابخة بن الياس بن مضر نسبوا الى مزينة بنت  
كعب بن وبرة ام عثمان واوس وهم قبيلة كبيرة أهكما فى اللباب ٢٠٥/٣  
(٣) هذه النسبة الى معرفة النحو وهو هذا العلم المعروف والى قبيلة أه  
انظر اللباب ٣٠١/٣  
(٤) تهذيب التهذيب ٢٨٤/٤ (٥) الكاشف ٤١٣/١  
(٦) التقريب ٣٤٢/١ (٧) التاريخ الكبير ١٣٤/٢/٢  
(٨) الجرح والتعديل ٢٥٩/١/٢ وانظر ايضا ميزان الاعتدال ١٧٧/٢



- ٣ - عاصم بن بهدلة : صدوق له اوهام تقدم في الحديث ( ١ )  
٤ - الشعبي : هو عامر بن شراهيل الشعبي ثقة تقدم في الحديث ( ١ )  
٥ - غيثمة : هو غيثمة بن عبد الرحمن ثقة تقدم في الحديث ( ١ )

### درجة الحديث

في اسناد الحديث سلام أبو المنذر وعاصم بن بهدلة كلاهما صدوق ويهبط  
والحديث صحيح بالمطبوعات الصحيحة وقد رواه مسلم من طريق الأعمش كما  
شيأتى في التخريج .

{ ٧٢ } حدثنا عبد الله حدثني أبي ثنا معاوية بن عبد الله بن معاوية  
ابن عاصم بن المنذر بن الزبير ثنا سلام أبو المنذر القاري ثنا عاصم بن  
بهدلة عن الشعبي او غيثمة عن النعمان بن بشير قال قال رسول الله  
صلى الله عليه وسلم :  
انما مثل المسلمين كالرجل الواحد اذا وجع منه شئ\* تداعى له سائر  
جسده .

هذا الحديث مكرر سنداً ومثلاً للحديث ما قبله رقم ( ٧١ )

### درجة الحديث

يقال فيه ما قبله لسابقه تماماً .

تخريج الحديث

الحديث رواه الامام احمد رحمه الله تعالى من طريق ابو معاوية ومن طريق  
وكيع كلاهما عن الاعمش عن الشعبي عن النعمان بن بشير رضي الله عنه  
الحديث (٦٣، ٦٩) ومن طريق معاوية بن عبدالله عن سلام ابو المنذر  
عن عاصم بن بهدلة عن الشعبي عن النعمان الحديث (٧٢) والحديث  
رقم (٧١) من طريق عبدالله بن احمد ثم الى اخر السند مثل رواية الامام  
احمد رحمه الله . ومن طريق يحيى بن سعيد وابو نعيم واسحاق بن  
يوسف ثلاثتهم عن زكريا عن الشعبي عن النعمان بن بشير الحديث (٦٤ ،  
٦٥ ، ٦٦) علي التوالي ومن طريق وكيع عن الاعمش عن غيثمة عن النعمان  
بن بشير الحديث (٦٧ ، ٧٠) ومن طريق معاوية بن عبدالله وقد رواه عبدالله  
بن احمد راسا من هذا الطريق كلاهما عنه عن سلام ابو المنذر عن عاصم بن  
بهدلة عن غيثمة عن النعمان بن بشير الحديث (٧٢ ، ٧١)  
ومن طريق يونس وسريج عن حماد عن سماك بن حرب عن النعمان بن بشير  
الحديث (٦٨)

فحديث الشعبي بروايته عن النعمان بن بشير اخرجه الطيالسي (١) والطبراني (٢)  
والهشيمي (٣) والخطيب البغدادي (٤) ومسلم (٥) والبخاري (٦) والبيهقي (٧)  
وعبدالله بن المبارك (٨)

- 
- (١) المسند ٣٧/٢ في الترغيب في الاعمال الصالحة باب تعظيم حرمة المساجد  
(٢) المعجم الصغير ١٣٧/١  
(٣) المسند ٤٠٩/٢  
(٤) تاريخ بغداد ٦٥/١٢  
(٥) مسلم ١٣٩/١٦ في البر والصلة باب تراحم المؤمنين وتعاطفهم  
(٦) البخاري ٤٣٨/١٠ في الادب ، باب رحمة الناس واليهام  
(٧) السنن الكبرى ٣٥٣/٣ في صلاة الاستسقاء ، باب استسقاء امام الناحية  
(٨) كتاب الزهد والرفائق ص ٢٥١

ورواه الطيالسي والطبراني والحميدي والخطيب البغدادي اريحتهم من طريق  
مجالد عن الشعبي عن النعمان مثله الا عند الطبراني جاء بزيادة ( وفي الجسد  
مضفة اذا صلحت وسلمت سلم سائر الجسد واذا فسدت فسدت لها سائر الجسد ،  
القلب ) وقال لم يروه عن شعبة الا ابن ابي عدي أهـ .

وقد اورده الامام احمد ضمن هذا الحديث لفظة مضفة وما بعدها وهو  
الحديث ( الحلابين والحرام بين وبينهما مشتبهات لا يعلمها كثير من  
الناس . . . الخ )

وهو شرط الاخير من حديث رقم ( ٦٤ ) وقد سبق ذكره وهو الحديث رقم ( ١ )  
في كتاب الايمان ، باب اخذ الحلال وترك الشبهات . واخرجه مسلم من طريق  
الأعمش ومطرف وزكريا ثلاثتهم عنه به مثله والامام البخاري والبيهقي كلاهما  
من طريق زكريا عن الشعبي عن النعمان بن بشير : وعبدالله بن المبارك من  
طريق الحسن بن عمرو عن الشعبي عن النعمان مثله .

فحديث أحمد بروايته عن معاوية عن الأعمش عن الشعبي عن النعمان الحديث  
( ٦٣ ) ذكره الحافظ بن كثير ( ١ ) وحديث وكيع عن الأعمش عن الشعبي عن  
النعمان الحديث ( ٦٩ ) لم أقف عليه عند غير احمد والظاهر انه تفرد به الامام  
أحمد . وحديث يحيى بن سعيد وابونعيم واسحاق بن يونس ثلاثتهم عن زكريا  
عن الشعبي عن النعمان بن بشير الحديث ( ٦٤ ، ٦٥ ، ٦٦ ) لم أقف عليه  
والظاهر انه تفرد به الامام .

وحديث وكيع عن الأعمش عن خيثمة عن النعمان بن بشير الحديث ( ٧٠ ، ٦٧ )  
ذكره الحافظ بن كثير ( ١ ) الحديث ( ٦٧ ) فقط ولم أقف عليه عند غير المسند  
وأما حديث خيثمة بروايته عن النعمان اخر مسلم ( ٢ ) وابونعيم ( ٣ ) كلاهما  
من طريق الأعمش عن خيثمة عن النعمان مثله وقال أبونعيم :

---

( ١ ) جامع المسانيد / ( مرويات النعمان ل ٣ ، ٥ ، ٦ ، ٧ )  
والسنن

( ٢ ) مسلم ١٣٩/١٦ في البر والصلة ، باب تراحم المؤمنين وتمامهم

( ٣ ) حلية الأولياء ١٢٦/٤

رواه الشعبي عن النعمان بن بشير وهو مشهور مستفيض ورواه سماك بن حرب  
وخيثة عن النعمان وهو عزيز أه

و حديث حماد بروايته عن سماك بن حرب عن النعمان أخرجه الطيالسي  
بهذا الاسناد مثله . وهو الحديث ( ٦٨ ) وذكره أيضا الحافظ بن كثير ( ١ )  
و حديث احمد وابنه عبد الله بروايتهما عن معاوية بن عبد الله عن سلام ابو الضمر  
عن عاصم بن بهدلة عن الشعبي او خيثة عن النعمان وهو الحديث ٧٢ ، ٧١  
وقد اورده بلفظة الشك ولم اجدهما عند غير احمد بهذا الاسناد والظاهر  
أنهما تفردا بهذا الاسناد والله اعلم .

---

( ١ ) جامع المسانيد والسنن ( مرويات النعمان ل ٥ )

النعمان بن بشير

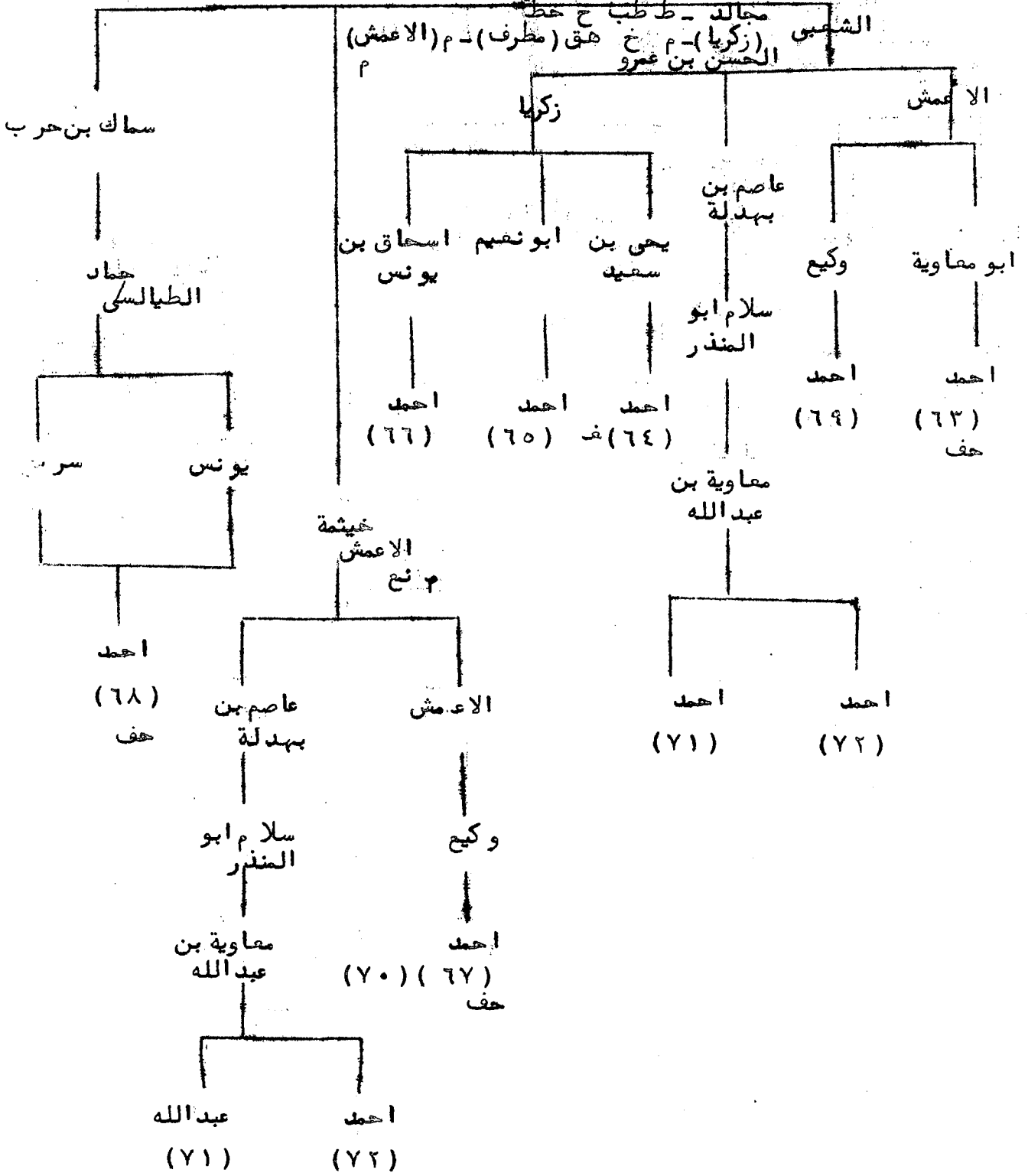

خ = البخارى م = مسلم ط = الطيالسي  
 نع = ابو نعيم ك = الحاكم ط = الطبراني الصغير  
 ح = الحميدى خط = الخطيب هق = الهبيتي  
 حف = الحافظ بن كثير

هذا الحديث صريح في تعظيم حقوق المسلمين بعضهم على بعض وحشهم على التراحم والملاطفة والتعاضد في غير اثم ولا مكروه وفيه جواز التشبيه وضرب الامثال لتقريب المعانى الى الافهام،

وقوله صلى الله عليه وسلم ( ترى المؤمن في تراحمهم وتوادهم وتعاطفهم كمثل الجسد اذا اشتكى عضو تداعى له سائر جسده بالسهر والحصي ) قال ابن ابي جمرة المراد بالمؤمن منين في قوله صلى الله عليه وسلم ( ترى المؤمن منين في تراحمهم ) من يكون ايمانه كاملا . وقوله صلى الله عليه وسلم ( وتوادهم ) والأصل التوادد فادغم والتوادد تفاعل من المودة وهو تقرب شخص من آخر بما يحب . قوله ( وتعاطفهم ) قال ابن ابي جمرة : الذي يظهر ان التراحم والتوادد والتعاطف وان كانت متقاربة في المعنى لكن بينها فرق لطيف ، فاما التراحم فالمراد به ان يرحم بعضهم بعضا بأخوة الايمان لا بسبب شيء آخر واما التوادد فالمراد به التواصل الجالب المحبة كالتزاور والتهادي واما التعاطف فالمراد به اعانة بعضهم بعضا كما يعطف الثوب عليه ليقويه .

وقوله ( كمثل الجسد ) اي بالنسبة الى جميع اعضاءه ووجه التشبيه فيه التوافق في التعب والراحة . وقوله ( تداعى ) اي دعا بعضه بعضا الى المشاركة في الأثم . وقوله ( بالسهر والحصي ) اما السهر فلأن الأثم يضع النوم واما الحصي فلأن فقد النوم يثيرها .

قال القاضى عياض : فتشبيه المؤمن بالجسد الواحد تشبيل صحيح . وفيه تقريب للفهم واظهار للمعانى فى صور المرثية وفيه تعظيم حقوق المسلمين والحض على تعاونهم وملاطفة بعضهم بعضا .

وقال ابن ابي جمرة : شبه النبي صلى الله عليه وسلم الايمان بالجسد واهله بالاعضاء ، لأن الايمان اصل وفروعه التكليف ، فاذا اخل المرء بشيء مسن التكليف شأن ذلك الاخلال الاصل وكذلك الجسد أصل كالشجرة واعضائها كالأغصان فاذا اشتكى عضو من الاعضاء اشتكت الاعضاء كلها كالشجرة اذا اضطرب فغن من اغصانها اهتزت الاغصان كلها بالتحريك والاضطراب . ( ١ )

باب مزاحه عليه السلام مع عائشة

{ ٧٣ } حدثنا عبد الله حدثني أبي ثنا وكيع عن اسرائيل عن ابي اسحاق عن الصيزار بن حريث عن النحمان بن بشير قال جاء ابو بكر يستأذن على النبي صلى الله عليه وسلم فسمع عائشة وهي رافعة صوتها على رسول الله صلى الله عليه وسلم فأذن له فدخل فقال <sup>بأ</sup> ابنة ام رومان و تناولها اترفعين صوتك على رسول الله صلى الله عليه وسلم قال فقال النبي صلى الله عليه وسلم بينه وبينها قال فلما خرج ابو بكر جعل النبي صلى الله عليه وسلم يقول لها يترضاها ألا ترين اني قد حلت بين الرجل وبينك قال ثم جاء ابو بكر فاستأذن عليه فوجده يضحكها قال فأذن له فدخل <sup>فقال</sup> له ابو بكر يا رسول الله اشركاني في سلمكما كما اشركتاني في حربكما .

بيان رجال الاسناد

١ - وكيع : هو وكيع بن جراح ثقة تقدم في الحديث (١٠)

٢ - اسرائيل هو بن يونس بن ابي اسحاق الهمداني ثقة تقدم في الحديث (٦١)

٣ - ابو اسحاق : هو عمرو بن عبد الله الهمداني ويقال على ويقال ابن ابي

شميرة ابو اسحاق السبيعي (١) الكوفي ولد لسنتين بقيتا من خلافة عثمان .

روى عن علي بن ابي طالب والمغيرة بن شعبة وقد رأهما وقيل لم يسمع منهما والصيزار بن حريث . وخلق كثير وعنه اسرائيل بن يونس وفطر بن خليفة وزكريا بن ابي زائدة واخرون .

وثقه احمد بن حنبل وابن معين والنسائي والعجلي وابو حاتم (٢) وقال الذهبي

أحد الاعلام وهو كالزهرى في الكثرة (٣)

وقال ابن حبان في كتاب الثقات كان مدلسا . وروى جرير عن مغيرة قال

ما افسد حديث اهل الكوفة غير ابي اسحاق والأعمش قال =

{ ٧٣ } المسند ٢٧١/٤

(١) يفتح اوله وكسر ثانيه نسبة الى سبيع بطن من همدان . اللباب ١٠٢/٢

(٢) تهذيب التهذيب ٦٣/٨ وما بعدها (٣) الكاشف ٣٣٤/٢

بعض أهل العلم : كان قد اخطط وانما تركوه مع ابن عيينة لاختلاطه (١)  
وقال ابو حاتم ابو اسحاق السبعمي ثقة واحفظه من ابن اسحاق الشيباني  
ويشبه الزهري في كثرة الرواية واتساعه في الرجال (٢) وقال ابن حجر مكثر  
ثقة عابد اخطط باخرة مات سنة تسع وعشرين ومائة (٣)

٤ - العيزار بن حريث : العيزار بفتح اوله وسكون التحتانية بعدها زاي  
واخرها راء ابن حريث العبدي الكوفي روى عن ابن عمر والنعمان بن بشير  
وابن عباس وغيرهم وعنه ابو اسحاق السبعمي ويونس بن ابى اسحاق ومسلم بن  
يزيد بن مذكور وغيرهم قال ابن معين والنسائي والمجلى ثقة وذكره  
ابن حبان في الثقات (٤) وثقه الذهبي (٥) وابو حاتم (٦) وابن حجر وقال  
مات سنة عشر ومائة (٧)

#### درجة الحديث

رجال الاسناد كلهم ثقات والحديث صحيح .

( ٧٤ ) حد ثنا عبد الله حدثني ابي ثنا ابو نعيم ثنا <sup>ثنا</sup> يونس / العيزار ابن

حريث قال قال النعمان بن بشير قال استأذن ابو بكر على رسول الله صلى  
الله عليه وسلم وسمع صوت عائشة عاليا وهى تقول والله لقد عرفت أن عليا أحب  
اليك من ابي ومنى مرتين او ثلاثا فاستأذن ابو بكر فدخل فاهوى اليها فقال  
يا بنت فلانة الا اسمعك ترفعين صوتك على صوت رسول الله صلى الله عليه وسلم .

(١) ميزان الاعتدال ٢٧٠ / ٣

(٢) الجرح والتمديد ٢٤٢ / ٢ / ٣

(٣) التقريب ٧٣ / ٢ وانظر تاريخ ابن معين ٤٤٨ / ٢

وشذرات الذهب ١٧٤ / ١

(٤) تهذيب التهذيب ٢٠٤ / ٨ وما بعدها (٥) الكاشف ٣٦٥ / ٢

(٦) الجرح والتمديد ٣٧ / ٢ / ٣ (٧) التقريب ٩٦ / ٢

( ٧٤ ) المسند ٢٧٥ / ٤



### بيان رجال الاسناد

- ١- أبو نعيم : هو الفضل بن دكين وهو لقب واسمه عمرو بن حطان بن وهير التيمي ثقة ثبت من كبار الشيوخ البخاري تقدم في الحديث (٦٥)
- ٢- يونس : هو يونس بن ابي اسحاق الهمداني السبيعي ابو اسرائيل الكوفي روى عن ابيه وأنس وعامر الشعبي والحسن البصري والعيزار بن حريث وجماعة وعنه ابناه اسرائيل وعباس والثوري وابن مهدي ووكيح وابو نعيم الفضل بن دكين واخرون وثقه ابن معين وقال ابو حاتم كان صدوقا الا انه لا يحتج بحديثه وقال النسائي ليس به بأس وذكره ابن حبان في الثقات وقال الساجسي صدوق وقال المعلى جازئ الحديث (١)
- وقال يحيى بن سعيد كانت فيه غفلة وقال احمد حديثه مضطرب وقال مرة اخرى كذاب كذاب (٢) وقال ابن حجر صدوق بهم قليلا مات سنة اثنتين وخمسين ومائة (٣)
- ٣- العيزار بن حريث : ثقة تقدم في الحديث (٧٣)

### درجة الحديث

في اسناد الحديث يونس بن ابي اسحاق السبيعي وهو صدوق وبقيمة رجاله ثقات والحديث بهذا الاسناد حسن .

---

(١) تهذيب التهذيب (١/٤٣٣) وما بعدها

(٢) ميزان الاعتدال ٤/٤٨٣

(٣) تقريب التهذيب ٢/٣٨٤ وانظر في الجرح والتعديل ٤/٢٤٣

الكشاف ٣/٣٠٣ تاريخ ابن معين ٢/٦٨٧ شذرات الذهب ١/٢٤٧

تخریج الحدیث

الحدیث أخرجه الامام احمد رحمه الله تعالى من طريق وكيع عن اسرائيل عن

ابى اسحاق عن العيزار بن حريث عن النعمان بن بشير الحدیث ( ٧٣ )

ومن طريق ابونعيم عن يونس عن العيزار بن حريث عن النعمان بن بشير الحدیث

٠ (٧٤)

فالحدیث أخرجه ابوداود (١) فقط ولم اقف على من أخرجه غيره من أئمة الحدیث

رواه ابوداود من طريق يحيى بن معين عن حجاج بن محمد عن يونس بن

أبى اسحاق عن ابى اسحاق عن العيزار بن حريث عن النعمان بن بشير

بشير بهذا الاسناد وبنحو لفظ المسند .

وقد ذكره الحافظ بن كثير (٢)

ما يستفاد من الحدیث

الحدیث فيه مشروعية الاستئذان .

قال تعالى ( يا أيها الذين آمنوا لا تدخلوا بيوتا غير بيوتكم حتى تستأمنوا

وتسلموا على أهلها ذلك خير لكم لعلكم تذكرون ) (٣)

وهذا ما خصص الله سبحانه ابن آدم الذى كرمه وفضله بالمنازل وسترهم فيها

عن الابصار وملكهم الاستمتاع بها على الانفراد وحجر على الخلق ان يطلعوا

على ما فيها من خارج او يلجوا من غير اذن اربابها اذ بهم بما يرجع الى

الستر عليهم لئلا يطلع احد منهم على عورة ومن المحرم دخول بيت ليس

هو بيته الى غاية الاستئناس وهو الاستئذان . السنة فى الاستئذان

ثلاث مرات لا يزداد عليها وصورة الاستئذان أن يقول المستأذن

السلام عليكم أَدْخُلُ ؟ فان اذن له دخل وان امر بالرجوع

(١) سنن ابى داود ( عون المعبود ) ١٣ / ٣٤٣

(٢) جامع المسانيد والسنن ( مرويات النعمان ل ٨ ) والبداية والنهاية ٤٦/٦

(٣) الاية ٢٧ من سورة النور

انصرف وان سكت عنه استئذان ثلاثاً/ ينصرف من بعد الثلاثة لأن الفاية  
من الكلام اذا كرر ثلاثا سمع وفهم (١)

ومن أدب الاستئذان ان لا يقف في مواجهة الباب لأن الاستئذان جعل  
لأجل البصر لكي لا يقع بصره على محارم الآخرين وعوراتهم ويستفاد من  
الحدِيث أنه يجوز للوالد ان يؤدب ابنته ما اذا كانت هي تتعالى وترفع  
صوتها على زوجها وما شابه ذلك.

والحدِيث فيه أيضا انه صلى الله عليه وسلم ما انتقم لنفسه من شيء قط مهما  
تلقى من أنواع الأذى كائنا من كان الا اذا كان انتهكت لله حرمة فان انتهكت  
لله حرمة كان أشد الناس غضبا لله.

كما يستفاد منه أيضا انه صلى الله عليه وسلم كان في كافة تصرفاته مقلدا أعلى  
وصورة هبة للقرآن سواء في رفقه وتلطفه مع زوجاته الطاهرات وكذا مع سائر  
الناس وصدق الله حيث قال ( ولو كنت فظا غليظ القلب لانفضوا من حولك  
فاعف عنهم ) الآية (٢)

أي لو كنت سسىء الكلام قاسى القلب/ لانفضوا عنك <sup>عليهم</sup> و تركوك ولكن الله جهمهم  
عليك وألان جانبك لهم تأليفا لقلوبهم. (٣)

---

(١) انظر تفسير القرطبي ١٢/٢١٢

(٢) الآية ٥٩ من سورة آل عمران

(٣) تفسير القرطبي ٤/٢٤٨

باب خطبته صلى الله عليه وسلم في الشكر

(٧٥) حدثنا عبد الله حدثني أبي ثنا منصور بن أبي مزاحم ثنا أبو وكيع الجراح بن مليح عن أبي عبد الرحمن عن الشعبي عن النعمان بن بشير قال قال النبي صلى الله عليه وسلم على المنبر من لم يشكر القليل لم يشكر الكثير ومن لم يشكر الناس لم يشكر الله التحدث بنعمة الله شكر وتركها كفر والجماعة رحمة والفرقة عذاب .

بيان رجال الاسناد

- ١ - منصور بن أبي مزاحم - هو بشير التركي أبو نصر البغدادي وثقه ابن معين والدارقطني وقال الحسين بن فهم كان له ديوان فتركه وكان ثقة صاحب سنة وذكره ابن حبان في الثقات (١) وقال أبو حاتم صدوق (٢) وقال ابن حجر ثقة مات سنة خمس وثلاثين ومائتين وهو ابن ثمانين سنة وقد روي له الجماعة (٣)
- ٢ - أبو وكيع الجراح بن مليح بن عدي الرواسي (٤) روى عن أبي إسحاق السبيعي وسماك بن حرب وعاصم الأحمول وغيرهم وعنه ابن مهدي ومنصور بن أبي مزاحم وعثمان بن أبي شيبة وجماعة (٥) وثقه ابن معين وضعفه آخري وقال الدارقطني ليس بشيء كثير الوهم وقال النسائي وغيره ليس به بأس وقال البرقاني : قلت للدارقطني يعتبر به قال : لا وقال أبو داود ثقة (٦) وقال ابن حجر صدوق يهم مات سنة خمس وسبعين ومائة (٧)

- 
- (٧٥) المسند ٢٧٨/٤ (١) تهذيب التهذيب ٣١١/١ وما بعدها
  - (٢) الجرح والتعديل جزء ٤/١ ق/١٧٠
  - (٣) التقريب ١٢٦/١ وانظر الكاشف ١٧٧/٣
  - (٤) بضم الراء وفتح الواو والمهموزة وفي آخرها السين المهمة - هذه النسبة إلى رواسي وهو بطن من بني عامر بن أبي صعصعة . اللباب ٤٥/٢
  - (٥) تهذيب التهذيب ٦٦/٢ وما بعدها (٦) ميزان الاعتدال ٣٨٩/١
  - (٧) التقريب ١٢٦/١ وانظر الكاشف ١٨١/١ الجرح والتعديل ٢٣/١

- ٣- ابو عبد الرحمن هو عاصم بن سليمان الاحول ثقة تقدم في الحديث (١٠) .  
٤- الشعبي هو عامر بن شراحيل ثقة تقدم في الحديث (١)

### درجة الحديث

#### الحديث

في اسناد/ابو وكيع الجراح بن طيح وهو صدوق بهم وبقيّة رجال الاسناد  
ثقات والحديث حسن بهذا الاسناد .

(٧٦) حدثنا عبد الله حدثني ابي ثنا عبد الرحمن بن عبد الله مولى بنى هاشم  
ثنا ابو وكيع عن ابي عبد الرحمن/الشعبي عن النعمان بن بشير قال قال  
رسول الله صلى الله عليه وسلم على هذه الأعواد وعلى هذا المنبر من لم يشكر  
القليل لم يشكر الكثير ومن لم يشكر الناس لم يشكر الله والتحدث بنعمة الله  
شكر وتركها كفر والجماعة رحمة والفرقة عذاب قال فقال ابو امامة الباهلي  
عليكم بالسواد الأعظم قال فقال رجل ما السواد الأعظم فقال ابو امامة هذه  
الاية في سورة النور . ( فان تولوا فانما عليه ما حمل وعليكم ما حملتم ) (١)

### بيان رجال الاسناد

١ - عبد الرحمن بن عبد الله بن عبيد البصرى ابو سعيد مولى بنى هاشم نزيل  
مكة لقبه جردقة (٢) هكذا اثبتا وهو فى المسند المطبوع يحيى بن عبد  
الرحمن مولى بنى هاشم وهو خطأ والصواب ما اثبتاه جردقة يفتح الجيم  
والدال بينهما راء ساكنة ثم قاف . روى عن زهير بن معاوية وحماد بن  
سلمة وشعبة وجماعة وعنه احمد بن حنبل وعبد الله بن المسور وهارون بن  
الاشعث البخارى وغيرهم قال احمد وابن معين ثقة وابو حاتم كان يرضاه  
وما كان به بأس وقال ابو القاسم الطبرانى ثقة وثقه البيهقى والدارقطنى  
وذكره ابن شاهين فى الثقات (٣) وقال الذهبى ثقة (٤) وقال ابن حجر  
صدوق ربما اخطأ توفى سنة ١٩٧ هـ (٥)

(٧٦) المسند ٢٧٨/٤ (١) الاية ٥٤ من سورة النور

(٢) الجردقة هي الرغيف مختار الصحاح ص ١٠٣

(٣) تهذيب التهذيب ٢٠٩/٦ (٤) الكاشف ١٧١/٢

(٥) التقريب ٤٨٧/١ وانظر الجرح والتعديل ٢٥٤/٢/٢ التاريخ الكبير

- ٢ - ابو وكيع هو الجراح بن مليح بن عدى صدوق تقدم في الحديث (٧٥)
- ٣ - ابو عبد الرحمن هو عاصم بن سليمان الاحول ثقة تقدم في الحديث (١٠)
- ٤ - الشعبي هو عامر بن شراحيل الشعبي ثقة تقدم في الحديث (١)

### درجة الحديث

في اسناد الحديث عبد الرحمن بن عبد الله مولى بنى هاشم والجراح بن مليح ابو وكيع كلاهما صدوق والحديث بهذا الاسناد حسن .

{ ٧٧ } حدثنا عبد الله حدثني أبي ثنا منصور بن ابي مزاحم قال حدثنا

ابو وكيع الجراح بن مليح عن ابي عبد الرحمن عن الشعبي عن النعمان

بن بشير قال قال النبي صلى الله عليه وسلم على المنبر من لم يشكر القليل لم

يشكر الكثير ومن لم يشكر الناس لم يشكر الله عز وجل والتحدث بنعمة الله

شكر وتركها كفر والجماعة رحمة والفرقة عذاب قال عبد الله حدثني عبد الرحمن

ابن عبد الله مولى بنى هاشم ثنا ابو وكيع عن ابي عبد الرحمن عن الشعبي

عن النعمان بن بشير قال قال رسول الله صلى الله عليه وسلم على هذه الأعد

أو على هذا المنبر من لم يشكر القليل لم يشكر الكثير ومن لم يشكر الناس لم يشكر

الله عز وجل والتحدث بنعمة الله شكر وتركها كفر والجماعة رحمة والفرقة

عذاب قال ابو امامة الباهلي (١) عليكم بالسواد الاعظم قال فقال رجل وما

للسواد الاعظم فنادى ابو امامة هذه الآية التي في سورة النور ( فان تولوا

فانما عليه ما حمل وعليكم ما حطتم ) .

### بيان رجال الاسناد

- ١ - منصور بن ابي مزاحم ثقة تقدم في الحديث (٧٥)
  - ٢ - ابو وكيع الجراح بن مليح صدوق قد يهيم تقدم في الحديث (٧٥)
  - ٣ - ابو عبد الرحمن هو عاصم بن سليمان الاحول ثقة تقدم في الحديث (١٠)
- ورجال الشطر الثاني للحديث :
- ١ - عبد الرحمن بن عبد الله مولى بنى هاشم صدوق تقدم في الحديث (٧٦)
  - ٢ - ابو وكيع الجراح بن مليح بن عدى صدوق تقدم في الحديث (٧٥)
  - ٣ - ابو عبد الرحمن هو عاصم بن سليمان الاحول ثقة تقدم في الحديث (١٠)
  - ٤ - الشعبي هو عامر بن شراحيل الشعبي ثقة تقدم في الحديث (١)

{ ٧٧ } المسند ٣٧٥/٤

(١) هو صدى - بالتصغير - ابن عجلان ابو امامة الباهلي صحابي مشهور سكن

الشام مات سنة ٨٦ هـ انظر الاصابة في تمييز الصحابة ١٧٢/٢ التقريب ١/١٦٦

التبذير ٤٢٠/٤ الكاشف ٢١/٢

### درجة الحديث

الحديث ورد بسندين وكلاهما مكرر لحديث (٧٥ و ٧٦) الشطر الثاني منه فيقال فيهما ما قيل لسابقيهما تماما ،

### تخریج الحديث

الحديث رواه الامام احمد رحمه الله تعالى من طريق منصور بن ابي مزاحم عن أبي وكيع الجراح بن طبع عن ابي عبد الرحمن/الشعبي عن النعمان بن بشير رضي الله عنه الحديث (٧٥، ٧٧) الشطر الاول منه ومن طريق عبد الرحمن بن عبد الله مولى بنى هاشم عن ابي وكيع عن ابي عبد الرحمن عن الشعبي عن النعمان بن بشير الحديث (٧٦) والشطر الثاني من الحديث (٧٧) فالحديث اخرجه الهيثمي (١) من طريق موسى بن اسماعيل عن ابي وكيع عن ابي عبد الرحمن عن الشعبي عن النعمان بن بشير بهذا الاسناد مثله وأورده الهيثمي ايضا (٢) وقال رجاله ثقات وذكره الحافظ ابن كثير (٣)

### وللحديث شواهد

يشهد له حديث ابي هريرة رضي الله عنه اخرجه الترمذي (٤) وابوداود (٥) والامام احمد (٦) ثلاثتهم بنحو حديث المسند .

### ما يستفاد من الحديث

( من لا يشكر الناس لا يشكر الله ) قال القاضي : وهذا اما لان شكره تعالى انما يتم بمطاعوته وامثال امره وان ما امر به الناس هم وسائط في ايمال نعم الله اليه فمن لم يطاوعه فيه لم يكن مؤديا شكر نعمه اولان من اخل شكر من أسدى نعمة من الناس مع ما يرى من حرصه على حب الثناء والشكر على النعمة وتأذيه بالاعراض والكفران كان اولي بان يتهاون في شكر من يستوى عنده الشكر والكفران وقال الخطابي : هذا يتأول على وجهين احدهما ان من كان من طبيعته وعادته كفران نعمة الناس وترك الشكر لمعروفهم كان من عادته كفران نعمة الله تعالى وترك الشكر له . والوجه الثاني ان الله تعالى لا يقبل شكر العبد على احسانه اليه اذا كان العبد لا يشكر احسان الناس ويكفر معروفهم لا يصال احد الأُميين بالآخر انتهى (٧)

- (١) كشف الاستار عن زوائد البزار ٢٥٣/٢ (٢) مجمع الزوائد ٢١٧/٥  
(٣) جامع المسانيد والسنن ( مرويات النعمان ل ٧ ) (٤) جامع الترمذي ٨٧/٦  
(٥) سنن ابي داود ١٦٧/١٣ (٦) المسند ٢٥٨/٢ ٢٩٥، ٣٠٣، ٣٨٨، ٤٦١  
(٧) تحفة الاحوذى ٨٧/٦ وعون المصعبود ١٦٧/١٣

كتاب فضائل القرآن : باب ما جاء في اخر سورة البقرة

{ ٧٨ } حدثنا عبدالله حدثني أبي ثنا روح وعفان قال ثنا حماد بن سلمة عن الاشعث بن عبدالرحمن الجرمي عن ابي قلابة عن ابي الاشعث الصنعاني عن النعمان بن بشير ان رسول الله صلى الله عليه وسلم قال ان الله كتب كتابا قبل ان يخلق السموات والارض بالفى عام فانزل منه آيتين فحتم بهما سورة البقرة فلا يقرآن في دار ثلاث لئال فيقر بها الشيطان قال عفان فلا

تقرين . بيان رجال الاسناد

- ١ - روح : هو روح بن عبادة بن العلاء ابو محمد البصرى صنف كتابا في السنن والاحكام وجمع التفسير وهو احد الثقات الاثبات (١) قال ابن حجر: ثقة فاضل ، مات سنة خمس او سبع ومائتين وقد روى له الجماعة (٢) .
- ٢ - عفان : هو عفان بن مسلم ثقة متقن تقدم في الحديث (٨)
- ٣ - حماد بن سلمة : ثقة عابد و تفيير حفظه باخرة تقدم في الحديث (١٧)
- ٤ - الاشعث بن عبد الرحمن الجرمي (٣) البصرى . روى عن ابيه وابي قلابة . وعنه حماد بن سلمة . قال احمد ما به بأس وقال ابن معين ثقة وقال ابو حاتم شيخ . وذكره ابن حبان في الثقات واخرج حديثه في صحيحه وينبغى ان يقال فيه الجرمي وقيل الازدي (٤) لان جرما ليس من الازد

{ ٧٨ } المسند ٢٧٤/٤

(١) تهذيب التهذيب ٢٩٤/٣

(٢) التقريب ٢٥٣/١ وانظر تذكرة الحفاظ ٣٤٩/١ طبقات ابن سعد ٥٠/٢/٧

ميزان الاعتدال ٥٨/٢ وما بعد ها ، الكاشف ٣١٣/١ الجرح والتمديد

٤٩٨/٢/٢ تاريخ ابن معين ١٦٨/٢ شذرات الذهب ١٣/٢

(٣) بفتح الجيم وسكون الراء وفي اخرها الميم هذه النسبة الى جرم وهي قبيلة وهو

جرم بن ريان بن عمران بن الحاف بن قضاعة . انظر اللباب ٢٧٣/١

(٤) هذه النسبة الى ازد شنودة بفتح الالف وسكون الزاي وكسر الدال المهمله -

وهو ازد بن الفوث بن نهب بن مالك بن زيد بن كهلان بن سبأ ، والمشبه

بهذا الانتساب ابو معمر عبدالله بن سخيرة الازدي ، تابعى . كما فسى

اللباب ٤٦/١



- (١) وثقه ابن معين (٢) وقال ابن حجر بصرى صدوق (٣)  
٥ - ابو قلابة : هو عبد الله بن زيد ثقة كثير الحديث تقدم في الحديث (٨)  
٦ - ابو الاشعث الصنعاني : هو شراهيل بن ادة : بالمد و تخفيف الدال  
ابو الاشعث الصنعاني ويقال ادة جد أبيه وهو ابن شراهيل بن كلب روى  
عن شداد بن أوس و عبادة بن الصامت و ابي هريرة و النعمان بن بشير و غيرهم  
و عنه ابو قلابة الجرمي و عبد الرحمن بن يزيد بن جابر و حسان بن عطية  
و غيرهم . . قال العجلي شامى تابعى ثقة و ذكره ابن سعد في الطبقة  
الثانية من اهل اليمن و قال كان ينزل دمشق و ذكره ابن حبان في الثقات (٤)  
قال الذهبي ثقة شهد فتح دمشق توفي زمن معاوية (٥) و قال ابن حجر  
ثقة (٦)

#### د رجة الحديث

في اسناد الحديث الأشعث بن عبد الرحمن الجرمي وهو صدوق و بقية رجاله  
رجال الثقات و الحديث صحيح بالمتابعات الصحيحة كما سيأتى بيان ذلك في  
التخريج .

و يشهد لحديث الباب حديث ابي هريرة رضى الله عنه أخرجه مسلم (٧) و لفظه  
( لا تجعلوا بيوتكم مقابر ان الشيطان ينفر من البيت الذي تقرأ فيه سورة البقرة )

---

(١) تهذيب التهذيب ٣٥٦/١

(٢) الكاشف ١٣٥/١

(٣) تقريب ٨٠/١ و انظر الجرح و التمديد ٢٧٤/١/١

(٤) تهذيب التهذيب ٣١٩/٤

(٥) الكاشف ٧/٢

(٦) التقريب ٣٤٨/١ و انظر الجرح و التمديد ٣٧٣/١/٢

(٧) الصحيح ٥٣٩/١ في صلاة المسافرين و قصرها ، باب استحباب صلاة

تخريج الحديث

الحديث أخرجه الامام احمد رحمه الله تعالى من طريق روح وعفان كلاهما عن حماد بن سلمة عن الاشعث بن عبد الرحمن الجرمي عن ابي قلابة عن الاشعث الصنعاني عن النعمان بن بشير رضى الله عنه .

فهذا الحديث أخرجه الدارمي (١) وابن حبان (٢) والحاكم (٣) والترمذي (٤) والطبراني (٥) وابن ابي حاتم (٦) والبيهقي (٧)

فمن طريق عفان أخرجه الدارمي والحاكم كلاهما عنه به نحوه وقال الحاكم هذا حديث صحيح الاسناد ولم يخرجاه ووافقه الذهبي .

وأخرجه البيهقي من طريق الملا بن عبد الجبار عن حماد بن سلمة والترمذي من طريق عبد الرحمن بن مهدي وقال هذا حديث غريب وابن حبان من طريق هبة بن خالد كلهم عن حماد بن سلمة عن الاشعث بن عبد الرحمن الجرمي عن ابي قلابة عن الاشعث الصنعاني عن النعمان بن بشير بهذا الاسناد مثله .

وأخرجه الطبراني من طريق عباد بن منصور عن ابي قلابة عن ابي صالح الحارثي عن النعمان وفيه ( وان الشيطان لا يلج بيتا نظمتا ) قرئتا ) فيه ثلاث ليال ) وقال لم يروه عن ايوب الاعباد تفرد به ربحان أه وأخرجه ابن ابي حاتم من طريق ايوب السخيتاني عن ابي قلابة عن ابي صالح الحارثي عن النعمان بن بشير بهذا الاسناد نحوه وقال رواه حماد بن سلمة عن الاشعث بن عبد الرحمن الجرمي عن ابي قلابة عن الاشعث الصنعاني عن النعمان عن النبي صلى الله عليه وسلم قال ابو زرعة الصحيح حديث حماد بن سلمة .

- 
- (١) سنن الدارمي ٤٤٩/٢ في فضائل القرآن باب فضل اول سورة البقرة وآية الكرسي
- (٢) صحيح ابن حبان ١١٠/٣
- (٣) المستدرک ٥٦٢/١ في فضائل القرآن ٢٦٠/٢ في التفسير
- (٤) جامع الترمذي ٢٣٥/٤ في فضائل القرآن باب ما جاء في اخر سورة البقرة
- (٥) المعجم الصغير ٥٥/١
- (٦) العلل ٦٤/٢ اخبار في القرآن وتفسيره .
- (٧) شرح السنة ٤٦٦/٤ في فضائل القرآن ، باب فضل آية الكرسي والايتين من آخر سورة البقرة .

هذا الحديث ذكره الحافظ بن كثير (١) وقال المنذرى فى الترغيب (٢) بعد  
ذكر هذا الحديث رواه الترمذى وقال حديث حسن غريب أهـ

ما يستفاد من الحديث

الحديث فيه ان الله تعالى اجرى القلم على اللوح واثبت فيه مقادير الخلائق  
وفق ما تعلق به الارادة قبل ان يخلق السموات والارض بالفى عام من  
جملة ما فى ذلك الكتاب المذكور آيتين من آخر سورة البقرة هما ( آمن الرسول  
الى آخره ) قال الطيبى ولعل الخلاصة ان الكواكب كتبت فى اللوح المحفوظ  
قبل خلق السموات بخمسين الف عام ومن جمعتها القرآن ثم خلق الله خلقا من  
الملائكة وغيرهم فأظهر كتابة القرآن عليهم قبل ان يخلق السموات والارض  
بألفى عام وخص من ذلك هاتين الايتين وانزلهما مختوما بهما أولى الزهراوين  
( ولا يقرآن فى دار ) اى فى مكان من بيت وغيره ( ثلاث ليل ) اى فى كل  
ليلة منها . وكذا فى ثلاثة ايام فيما يظهر وانما خص الليل لأنه محل سكن  
الادميين وانتشار الشياطين ( فيقربها شيطان ) فضلا أن يدخلها فمهر  
بنفى القرب ليفيد الدخول بالأولى . (٣)

---

(١) جامع المسانيد والسنن ( مرويات النعمان ل (١) )

(٢) الترغيب ٣٦٩/٢

(٣) تحفة الاحوذى ٤٥/٤ والفتح الربانى ٩٩/١٨ .

كتاب فضائل الصحابة :

باب فضل أصحاب رسول الله صلى الله عليه وسلم ومن بعدهم

( ٧٩ ) حدثنا عبد الله حدثني أبي ثنا هاشم قال ثنا شيبان عن عاصم عن خيثمة والشعبي عن النعمان بن بشير قال قال رسول الله صلى الله عليه وسلم خير الناس قرني (١) ثم الذين يلونهم ثم الذين يلونهم / ثم يأتي قوم تسبق ايمانهم شهادتهم وشهادتهم ايمانهم .

بيان رجال الاسناد

- ١- هاشم : هو هاشم بن القاسم ثقة تقدم في الحديث ( ١ )
- ٢- شيبان : هو شيبان بن عبد الرحمن ثقة تقدم في الحديث ( ١ )
- ٣- عاصم : هو عاصم بن بهدلة صدوق له أوهام تقدم في الحديث ( ١ )
- ٤- خيثمة هو خيثمة بن عبد الرحمن ثقة تقدم في الحديث ( ١ )
- ٥- الشعبي : هو عامر بن سراحيل الشعبي ثقة تقدم في الحديث ( ١ )

درجة الحديث

في اسناد الحديث عاصم بن بهدلة وهو صدوق له أوهام والحديث صحيح بالمتابعات الصحيحة والشواهد كما سيأتي في التخريج .

( ٨٠ ) حدثنا عبد الله حدثني أبي ثنا حسن ويونس قال ثنا حماد بن سلمة عن عاصم بن بهدلة عن خيثمة بن عبد الرحمن عن النعمان بن بشير أن رسول الله صلى الله عليه وسلم قال خير هذه الأمة القرن الذين بعثت فيهم ثم الذين يلونهم ثم الذين يلونهم ثم الذين يلونهم قال حسن ثم ينشأ أقوام تسبق ايمانهم شهادتهم وشهادتهم ايمانهم .

بيان رجال الاسناد

- ١- حسن : هو الحسن بن موسى الأشيب (٢) كنيته أبو علي البغدادي قاضي طبرستان والموصل وحمص ، روى عن الحماد بن وشعبة وسفيان وغيرهم وعنه احمد بن حنبل وحجاج بن الشاعر واحمد بن منيع وجماعة .

( ٧٩ ) المسند ٢٦٧/٤ ( ٨٠ ) المسند ٢٦٧/٤  
( ١ ) القرن من الناس اهل الزمان الواحد واشتقاقه من الاقران وكل طبقة معينة مقترنين في وقت فهم قرن قال الشاعر :  
اذا ذهب القرن الذي أنت منهم  
وخلفت في قرن فأنت قريب  
والقرن بكسر القاف وسكون الراء : أى مثلك فى السن تقول : هذا قرنى أى  
على سننى وعمرى : انظر المجموع شرح المهدب ١٥/٢٠ والقاموس ٤/٢٥٧ النهاية  
٥١/٤ الفائق ١٢٩/٣  
( ٢ ) بسكون الشين المعجمة وفتح الياء المنقوطة لقب لأبى على الحسن بن موسى ب  
الأشيب . الباب ١/٦٨

(١) قال أحمد بن حنبل الحسن من مشيتي ببغداد ووثقه علي بن المديني

ويحيى بن معين (٢) وقال ابن خراش صدوق (٣)

وقال الذهبي ثقة مات سنة ٢٠٩ بالري (٤) وقال عبد الله بن المديني عن

أبيه كان ببغداد كأنه ضعفه وقال الخطيب لا اعلم عليه تضعيفه اياه وذكره

ابن حبان في الثقات وذكره مسلم في رجال / الثقات في الطبقة الثالثة قال ابن

حجر ثقة من التاسعة (٥)

٢- يونس : هو يونس بن محمد بن مسلم البغدادي ابو محمد المؤدب ثقة

ثبت تقدم في الحديث ٦٢ .

٣- حماد بن سلمة : ثقة عابد تقدم في الحديث (١٧)

٤- عاصم بن بهدلة صدوق له اوهام تقدم في الحديث (١)

٥- خيثمة بن عبد الرحمن ثقة تقدم في الحديث (١)

#### درجة الحديث

في اسناد الحديث عاصم بن بهدلة وهو صدوق له اوهام وبقي رجاله ثقات

والحديث صحيح بالمطابعات والشواهد من الصحيحين كما سيأتي بيانه عند التخريج .

{ ٨١ } حدثنا عبد الله حدثني أبي ثنا حسين بن علي عن زائدة عن عاصم

عن خيثمة عن النعمان بن بشير قال قال رسول الله صلى الله عليه وسلم خير الناس

قرني الذي انا فيه ثم الذين يلونهم ثم الذين يلونهم ثم يأتي قوم تسبق

شهادتهم ايمانهم وايمانهم شهادتهم .

#### بيان رجال الاسناد

١- حسين بن علي ثقة عابد تقدم في الحديث (١٦)

٢- زائدة هو زائدة بن قدامة ثقة ثبت صاحب سنة تقدم في الحديث (١٦)

(١) تهذيب التهذيب ٣٢٣/٢ وما بعدها

(٢) الجرح والتعديل ٣٧/٢/١

(٤) الكاشف ٢٢٧/١

(٣) ميزان الاعتدال ٥٢٤/١

{ ٨١ } ٢٧٦/٤

(٥) التقريب ١٧١/١

٣- عاصم : هو عاصم بن بهدلة صدوق له اوهام تقدم في الحديث ( ١ )

٤- خيثمة : هو خيثمة بن عبد الرحمن ثقة تقدم في الحديث ( ١ )

### درجة الحديث

في اسناد الحديث عاصم بن بهدلة وهو صدوق له اوهام وبقية رجاله ثقات  
ويقال فيه من حيث الصحة ما قيل لسابقه تماما .

( ٨٢ ) { حدثنا عبد الله حدثني أبي ثنا أسود بن عامر أنا ابو بكر عن عاصم  
عن خيثمة عن النعمان بن بشير قال قال رسول الله صلى الله عليه وسلم خير  
الناس قرنى ثم الذين يلونهم ثم الذين يلونهم ثم الذين يلونهم ثم يحيى\*  
قوم تسبق شهادتهم أيمانهم وتسبق أيمانهم شهادتهم .

### بيان رجال الاسناد

١- اسود بن عامر : هو اسود بن عامر الشامي ثقة تقدم في الحديث ( ٦١ )  
٢- ابو بكر : هو ابو بكر بن عياش بنحنانية ومعجمة ابن سالم الأسي الكوفي  
المقرئ الحناط بمهملة ونون مشهور بكنيته والأصح انها اسمه . روى عن  
أبيه وعبد الطك بن عمير وحميد الطويل وعاصم بن بهدلة وغيرهم وعنه الثوري  
وابن المبارك وأبو داود الطيالسي واسود بن عامر وابن المديني وابن مهدي  
واحمد بن حنبل وآخرون .

قال صالح بن أحمد عن أبيه صدوق صاحب قرآن وقال عبد الله بن أحمد عن  
أبيه ثقة وذكره ابن حبان في الثقات وقال ابن عدي ابو بكر هذا كوفي مشهور  
وهو يروي عن أجلة الناس وهو من مشهورى مشائخ الكوفة وقرائهم عن كل من روى  
عنه لا بأس به وذلك انى لم أجد له حديثا منكرا اذا روى عنه ثقة الا انه  
يروى عن ضعيف وقال المجلى كان ثقة قديما صاحب سنة وعبادة وكان يخطئ\*  
بعض الخطأ ( ١ ) قال ابن معين ثقة وقال احمد كثير الغلط جدا وكتبه ليس  
فيها خطأ ( ٢ )

---

( ٨٢ ) { المسند ٢٧٧/٤ ( ١ ) تهذيب التهذيب ٣٤/١٢ وما بعدها

( ٢ ) ميزان الاعتدال ٥٠٠/٤

وقال ابن حجر ثقة عابد الا انه لما كبر ساء حفظه وكتابه صحيح من السابقة  
طت سنة اربع و تسعين ومائة وقيل ذلك بسنة او سنتين ورواياته في مقدمة  
مسلم (١)

٣- عاصم : هو عاصم بن بهدلة صدوق تقدم في الحديث (١)

٤- خيثمة : هو خيثمة بن عبد الرحمن ثقة تقدم في الحديث (١)

### درجة الحديث

يقال فيه ما قيل لسابقه تماما .

### تخريج الحديث

الحديث أخرجه الامام احمد رحمه الله تعالى من طريق هاشم عن شيبان  
وهو الحديث رقم (٧٩) ومن طريق حسن و يونس كلاهما عن حماد بن  
سلمة الحديث (٨٠) ومن طريق حسين بن علي عن زائدة الحديث (٨١)  
ومن طريق أسود بن عامر عن ابوبكر الحديث (٨٢) كلهم عن عاصم بن بهدلة  
عن خيثمة عن النعمان بن بشير رضي الله عنه . أما الحديث رقم (٧٩) جاء  
عن خيثمة والشعبي .

حديث عاصم بن بهدلة بروايته عن خيثمة اخرج ابن حبان (٢) من طريق  
زيد بن ابي أنيس عنه عن خيثمة عن النعمان بن بشير .

---

(١) التقريب ٣٩٩/٢ وانظر الكاشف ٣١٦/٣

التاريخ الكبير ٤٤٨/١/١ تاريخ ابن معين ٦٩٦/٢

(٢) موارد الظمان ص ٥٦٩ باب فضيل أصحاب رسول الله صلى الله

عليه وسلم .

و حديث شيان بروايته عن عاصم بن بهدلة عن خيثمة والشعبي الحديث (٧٩)  
اخرجه أبو نعيم (١) من طريق أبو النضر وذكره الحافظ بن كثير (٢) وقال  
أبو نعيم هذا حديث مشهور عن عاصم رواه حماد بن سلمة وزيد بن أبي أنيسة  
وزائدة بن قدامة وابوعوانة وابوبكر بن عياش أهـ.

و حديث حسين بن علي عن زائدة عن عاصم بن بهدلة عن خيثمة عن النعمان  
ابن بشير الحديث (٨١) اخرجه الطحاوي (٣) من طريق ابوبكر بن ابي شيبة  
بهذا الاسناد مثله. وذكره الحافظ بن كثير (٤)

أما حديث حسن ويونس عن حماد بن سلمة الحديث (٨٠)

و حديث أسود بن عامر عن ابي بكر الحديث (٨٢) كلاهما عن عاصم بن بهدلة  
عن خيثمة عن النعمان بن بشير .

لم أقف على من اخرجهما بهذين الاسنادين عند غير احمد والظاهر انه تفرد  
به الامام احمد رحمه الله. وأورده الهيثمي في مجمع الزوائد وقال "رواه  
أحمد والبخاري والطبراني في الكبير والوسط وفي طرقهم عاصم بن بهدلة  
وهو حسن الحديث وبقية رجال احمد رجال الصحيح (٥)

وللهديث شواهد : يشهد له حديث عمران بن حصين وعبدالله بن  
مسعود رضى الله عنهما عند البخاري (٦) و مسلم (٧) وابوداود (٨) والترمذي  
والنسائي (١٠) وابن ماجه (١١) والطيالسي (١٢) والامام أحمد (١٣)

- 
- (١) حلية الاولياء ٧٨/٢ وجزء ١٢٥/٤
  - (٢) جامع المسانيد والسنن ( مرويات النعمان ل ٣ )
  - (٣) شرح معاني الآثار ١٥٢/٤ في القضاء والشهادات
  - (٤) جامع المسانيد والسنن ( مرويات النعمان ل ٣ )
  - (٥) مجمع الزوائد ١٩/١٠ (٦) البخاري ٢٥٨/٥ في الشهادات
  - (٧) مسلم ٨٤/١٦ ٨٥، ٨٦، ٨٧، ٨٨ في فضائل الصحابة
  - (٨) ابوداود ٤٠٩/١٢ في السنة باب فضائل اصحاب النبي صلى الله عليه وسلم
  - (٩) الترمذي ٢٢٨/٣ في الفتن
  - (١٠) النسائي ١٧/٧ في الايمان والندور
  - (١١) ابن ماجه ٧٩١/٢ في الاحكام
  - (١٢) منحة المعبود ١٩٨/٢ ١٩٩، (١٣) مسند الامام احمد ٣٧٨/١



النبي صلى الله عليه وسلم

النعمان بن بشير

الشعبي ( ٧٩ )

خيثة ( ٨٠ ) ( ٨١ ) ( ٨٢ )

عاصم بن بهدلة

زيد بن أبي أنيسة  
( حب )

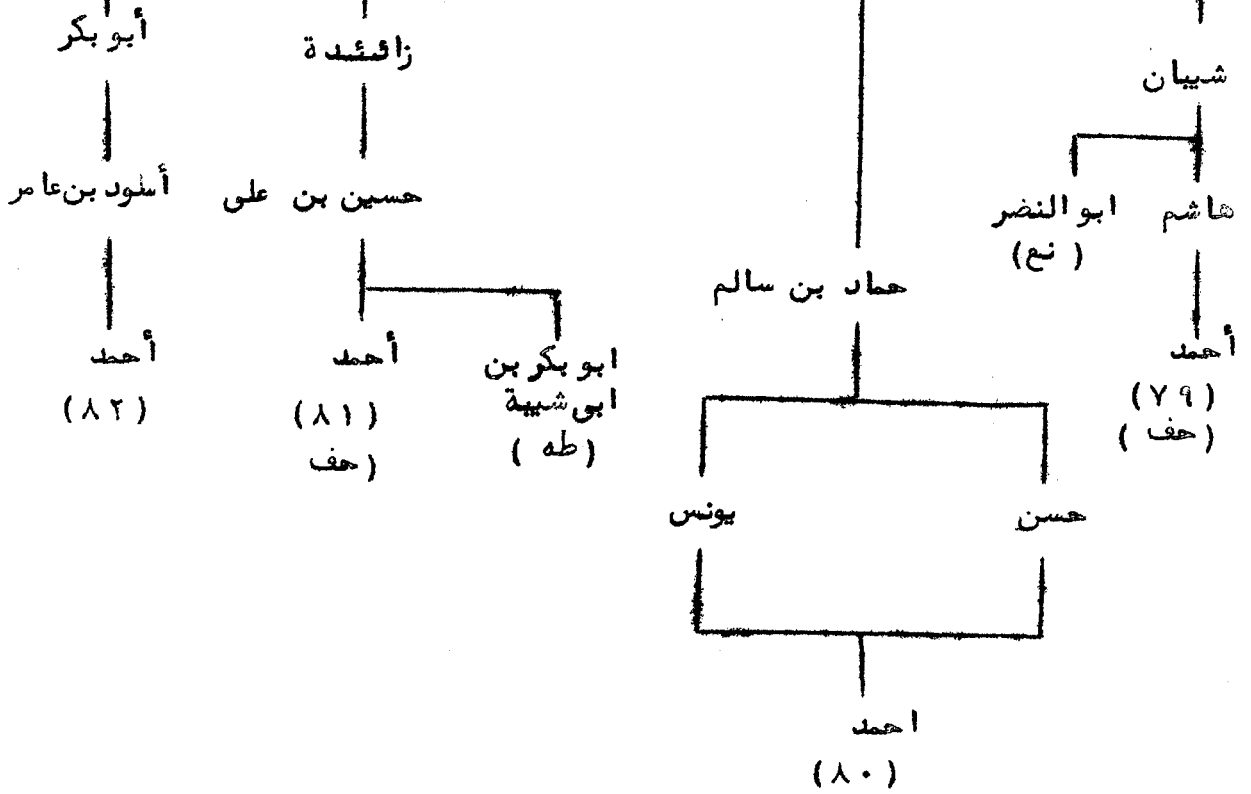

طه = الطحاوي      نع = أبو نعيم

حب = ابن حبان      حف = الحافظ بن كثير

ما يستفاد من الحديث

في هذا الحديث معجزات لرسول الله صلى الله عليه وسلم وفيه فضل الصحابة والتابعين وتابعيهم وقد اتفق العلماء على أن خير القرون قرنه صلى الله عليه وسلم والمراد به اصحابه الذين آمنوا به ورأوه قال القاضي واختلفوا في المراد بالقرن هنا فقال المغيرة قرنه أصحابه والذين يلونهم ابناؤه هم والثالث أبناء ابنائهم وقال غير واحد القرن كل طبقة مقترنين في وقت وقيل هو لا هل مدة بحث فيها نفي طال مدته أم قصرت والصحيح أن قرنه صلى الله عليه وسلم الصحابة والثاني التابعون والثالث تابعوهم وقوله صلى الله عليه وسلم ( ثم يجيء قوم تسبق شهادة أحدهم يمينه ويمينه شهادته ) هذا ذم لمن يشهد ويحلف مع شهادته ومعنى الحديث انه يجمع بين اليمين والشهادة فتارة تسبق هذه وتارة هذه وفي حديث أبي هريرة رضي الله عنه جاء ( ثم يخلف قوم يحبون السمانة يشهدون قبل أن يستشهدوا ) وفي رواية ويظهر قوم فيهم السمن السمانة بفتح السين هي السمن قال جمهور العلماء في معنى هذا الحديث المراد بالسمن هنا كثرة اللحم ومعناه انه يكثر ذلك والمذموم منه من يستكسبه وأما من هو فيه خلقة فلا يدخل في هذا والمكتسب<sup>له</sup> هو المتوسع في المأكول والمشروب زائدا على المعتاد وقيل المراد بالسمن هنا أنهم يتكثرون بما ليس فيهم ويدعون ما ليس لهم من الشرف وغيره وقيل المراد جمعهم الأموال وقوله صلى الله عليه وسلم ( يشهدون قبل ان يستشهدوا ) هذا الحديث في ظاهره مخالفة للحديث الآخر خير الشهود الذي يأتي بالشهادة قبل أن يسألها قال العلماء الجمع بينهما أن الذم في ذلك لمن بادر بالشهادة في حق الأتقى هو عالم بها قبل أن يسألها صاحبها واما المدح فهو لمن كانت عنده شهادة الأتقى ولا يعلم بها صاحبها فيخبره بها ليستشده بها عند القاضي ان اراد ويلتحق به من كانت عنده شهادة حسبة وهي شهادة بحقوق الله تعالى فيأتى القاضي ويشهد بها وهذا مدوح الا اذا كانت الشهادة بحد ورأى المصلحة في الستر ، و جاء في رواية عمران بن حصين رضي الله عنه ( ويخونون ولا يؤتمنون و يئذرون ولا يوفون ) =

ومعناه يخونون خيانة ظاهرة بحيث لا يبقى معها أمانة بخلاف من خان بحقير مرة واحدة فإنه يصدق عليه أنه خان ولا يخرج به عن الأمانة في بعض المواطن وقوله صلى الله عليه وسلم ( وينذرون ولا يوفون ) هو بكسر الذال وضمها لفتان وفي هذا الحديث دلائل للنبوة ومعجزة ظاهرة لرسول الله صلى الله عليه وسلم فإن كل الأمور التي أخبر بها وقعت كما أخبر صلى الله عليه وسلم .

الحديث فيه أنه :

من تعين عليه فرض تحمل الشهادة وأدائها لم يجز له أن يأخذ على ذلك أجره لأنه فرض توجه عليه فلا يجوز أن يأخذ عليه أجره كالصلاة وإن لم يتمين عليه ففيه وجهان ( أحدهما ) يجوز لأنها وثيقة بالحق لم يتمين عليه فجاز أخذ الأجر عليها ككتب الوثيقة ( والثاني ) لا يجوز له ذلك لأن التهمة تلحقه بأخذ العوض والله تعالى أعلم . ( ١ )

---

( ١ ) انظر صحيح مسلم على شرح النووي ٨٤/١٦ وما بعدها

فتح الباري ٢٥٨/٥ في الشهادات

الفتح الرباني ٢١٩/٢٣ وما بعدها

عون المصبود ٤٠٩/١٢

تحفة الأحمدي ٢٢٨/٣

المجموع شرح المذهب ١٦/٢٠

كتاب الدعاء : باب فضل الدعاء

( ٨٣ ) حدثنا عبد الله حدثني أبي ثنا عبد الرزاق أنا سفيان عن الأعمش ومنصور عن زر عن يسيع الكندي عن النعمان بن بشير أن رسول الله صلى الله عليه وسلم قال إن الدعاء هو العبادة ثم قرأ ( ادعوني استجب لكم إن الذين يستكبرون عن عبادتي )

بيان رجال الاسناد

- ١- عبد الرزاق : هو عبد الرزاق بن همام ثقة حافظ مصنف تقدم في الحديث (٣٠)
- ٢- سفيان : هو سفيان بن عيينة بن ابي عمران ثقة حافظ تقدم في الحديث (٣)
- ٣- الأعمش : هو سليمان بن مهران الأُسدي ابو محمد الأعمش ثقة حافظ تقدم في الحديث (٦٣)
- ٤- منصور : هو منصور بن المعتمر ابو عتاب السلمي الكوفي .  
روى عن ابي وائل وزيد بن وهب والحسن البصري وذر بن عبد الله المرهبي وخلق .

وعنه الأعمش وسليمان التميمي وهما من أقرانه والثوري وسفيان بن عيينة وآخرون .  
قال الاجري عن أبي داود كان منصور لا يروى الا عن ثقة وقال علي بن  
المديني عن يحيى بن سعيد قال سفيان كذب لا يحدث الا عمش عن احد  
من اهل الكوفة الا رده فاذا قلت منصور سكت قال بشر بن المفضل لقيت الثوري  
بمكة فقال ما بالكوفة آمن على الحديث من منصور .

وقال العجلي كوفة ثقة ثبت في الحديث كان أثبت اهل الكوفة رجل صالح  
أكره على القضاء شهرين وكان فيه تشيع قليل ولم يكن يقال وقد ضعف بصره  
من البكاء (١) وقال ابن حجر ثقة ثبت وكان لا يدلس من طبقة الأعمش ما سنة  
اثنتين وثلاثين ومائة (٢)

---

(٧٣) المسند ٢٦٧/٤ (١) تهذيب التهذيب ٣١٢/١٠ وما بعدها

(٢) التقريب ٢٧٦/٢ وانظر ترجمته في التاريخ الكبير ٤/١/٣٤٦ الكاشف ٣/١٧٧

تذكرة الحفاظ ١٤٢/١ طبقات ابن سعد ٦/٢٣٥ الجرح والتمديد ٤/١/١٧٧

تاريخ ابن معين ٢/٥٨٩ شذرات الذهب ١/١٨٩

٥ - ذر (١) هو ذر بن عبدالله بن زرارة المرهبي الهمداني ابو عمر الكوفي

روى عن عبدالله بن شداد و سعيد بن عبد الرحمن ويسيع الحضرمي وغيرهم  
وعنه ابنه عمر والاعمش و منصور وغيرهم .

قال أحمد ما يحدثه بأس وقال ابن معين والنسائي وابن خراشة ثقة وقال ابو

حاتم صدوق وقال ابو داود كان مرجئا (٢) وهجره ابراهيم النخعي وسعيد  
ابن جبير لارجاء .

وقال ابن حبان في الثقات كان من عباد أهل الكوفة وكان يقص .

وقال البخاري صدوق في الحديث وكذا قال الساجي وزاد كان يرى الارجاء

ووثقه ابن نمير (٣) وقال ابن حجر ثقة عابد روى بالارجاء مات قبل المائة . (٤)

٦ - يسيع الكندي : هو يسيع بن معمر الحضرمي ويقال الكندي الكوفي ويقال

فيه اسيع . روى عن النعمان بن بشير وعنه ذر بن عبدالله المرهبي قال ابن

المديني معروف وقال النسائي ثقة اخرجه له حديثه عن النعمان الدعاء هو

العبادة وذكره ابن حبان في الثقات . (٥)

---

(١) بفتح معجمة وشدة راء . المفنى ص ١٠٦ ( وزارة ) بضم الزاي وخفة الراءين

المفنى ص ١١٨ ( والمرهبي ) بضم الميم وسكون الراء وكسر الهاء والباء

الموحدة هذه النسبة الى مرهبة وهو بطن من همدان كما في اللباب ٣/١٩٩ .

(٢) بضم الميم وسكون الراء وفي اخرها الجيم - هذه النسبة الى المرجئة وهم

طائفة من القدرية اخذ اللفظ من الارجاء وهو التأخير والمرجئ من يؤخر

العمل عن الايمان وهم عدة فرق أهد انظر اللباب ٣/١٩٤ .

(٣) تهذيب التهذيب ٣/٢١٨

(٤) التقريب ١/٢٣٨ وانظر ايضا في ميزان الاعتدال ٢/٣٢ التاريخ الكبير

٢/٢٦٧ الكاشف ١/٢٩٧ الجرح والتعديل ١/٢٥٣

(٥) التهذيب ١/٣٨٠

قال ابن حجر يسمع الحضرمي ثقة من الثالثة (١) ووثقه الذهبي (٢) .

### درجة الحديث

رجال الاسناد كلهم ثقات والحديث صحيح .

{ ٨٤ } حدثنا عبدالله حدثني أبي ثنا ابو معاوية ثنا الاعمش عن زر عن  
يسيع الكندي عن النعمان بن بشير قال قال رسول الله صلى الله عليه وسلم  
ان الدعاء هو العبادة ثم قرأ ( وقال ربكم ادعوني استجب لكم ان الذين  
يستكبرون عن عبادتي سيدخلون جهنم داخرين ) .

### بيان رجال الاسناد

١ - أبو معاوية : هو محمد بن خازم ابو معاوية ثقة حافظ وقد يهيم

تقدم في الحديث (١٤)

٢ - الاعمش : هو سليمان بن مهران الاسدي ثقة حافظ تقدم في الحديث

رقم (٦٢) .

٣ - زر : هو زر بن عبدالله بن زرارة المرهبي الهمداني ثقة عابد روى

بالارجاء تقدم في الحديث (٨٣) .

٤ - يسيع الكندي ثقة تقدم في الحديث (٨٣) .

### درجة الحديث

رجال الاسناد كلهم ثقات والحديث صحيح .

---

(١) التقريب ٣٧٤/٢

(٢) الكاشف ٢٩٠/٣

وانظر أيضا في التاريخ الكبير ٤٢٦/٢/٤

{ ٨٤ } المسند ٢٧١/٤

( ٨٥ ) حد ثنا عبد الله حدثني أبي ثنا ابن نمير ثنا الاعمش عن زر عن يسيع عن النخعان بن بشير قال قال رسول الله صلى الله عليه وسلم الدعاء هو المباداة ثم قرأ ادعوني استجب لكم .

### بيان رجال الاسناد

١- ابن نمير هو محمد بن عبد الله بن نمير الهمداني ابو عبد الرحمن الكوفي الحافظ روى عن سفيان بن عيينة ومروان بن معاوية وزيد بن حباب ووكيع بن الجراح وخلق كثير وعنه البخاري ومسلم وابو داود وابن ماجه وعبد الله بن احمد وغيرهم قال ابو اسماعيل الترمذي كان احمد بن حنبل يهضم محمد بن عبد الله بن نمير تعظيما عجبيا ويقول اى فتى هو وعن أحمد أيضا قال هو درة الطرق قال الجنيد ما رأيت بالكوفة مثله وكان رجلا نبهلا قد جمع العلم والفهم والسنة والزهد وكان فقيرا .

قال المجلى كوفى ثقة ويعد من اصحاب الحديث وقال ابو حاتم ثقة يهتج بحدِيثه وقال النسائي ثقة مأمون وذكره ابن حبان فى الثقات وقال من الحفاظ المتقنين (١) وقال ابن حجر ثقة حافظ فاضل مات سنة اربع وثلاثين ومائة (٢)

٢- الاعمش هو سليمان بن مهران الاسدى ثقة حافظ تقدم فى الحديث (٦٣)

٣- زر : هو زر بن عبد الله بن زرارة المرهبي ثقة عابد تقدم فى الحديث (٨٣)

٤- يسيع : هو يسيع الكندي بن معدان الحضرمي ثقة تقدم فى الحديث (٨٣)

### درجة الحديث

رجال الاسناد كلهم ثقات والحديث صحيح .

---

( ٨٥ ) السند ٢٧١/٤

(١) تهذيب التهذيب ٢٨٢/٩

(٢) التقريب ١٨٠/٢ وانظر فى التاريخ الكبير ١٤٤/١/١

الكشاف ٦٦/٣ الجرح والتعديل ٣٠٧/٢/٣

{ ٨٦ } حدثنا عبد الله حدثني أبي ثنا وكيع ثنا الأعمش عن ذر الهمداني عن يسيع عن النعمان بن بشير قال قال رسول الله صلى الله عليه وسلم ان الدعاء هو العبادة ثم قرأ وقال ربكم ادعوني أستجب لكم .

### بيان رجال الاسناد

- ١ - وكيع : هو وكيع بن جراح ثقة تقدم في الحديث ( ١٠ )
- ٢ - الأعمش : هو سليمان بن مهران الاسدي ثقة حافظ تقدم في الحديث ( ٦٣ )
- ٣ - ذر : هو ذر بن عبد الله بن زرارة الرهبي ثقة عابد تقدم في الحديث ( ٨٣ )
- ٤ - يسيع : هو يسيع الكندي ثقة تقدم في الحديث ( ٨٣ )

### درجة الحديث

رجال الاسناد كلهم ثقات والحديث صحيح .

{ ٨٧ } حدثنا عبد الله حدثني أبي ثنا عبد الرحمن عن سفيان عن منصور والأعمش عن ذر عن يسيع الحضرمي عن النعمان بن بشير قال سمعت رسول الله صلى الله عليه وسلم يخطب ويقول ان الدعاء هو العبادة ثم قرأ وقال ربكم ادعوني أستجب لكم .

### بيان درجة الاسناد

- ١ - عبد الرحمن هو عبد الرحمن بن مهدي ثقة ثبت حافظ تقدم في الحديث ( ٢٥ )
- ٢ - سفيان هو سفيان بن سعيد الثوري ثقة امير المؤمنين في الحديث تقدم في الحديث رقم ( ١٠ )
- ٣ - منصور هو منصور بن المعتمر السلمي الكوفي ثقة ثبت تقدم في الحديث ( ٨٣ )
- ٤ - الأعمش هو سليمان بن مهران الاسدي ثقة حافظ تقدم في الحديث ( ٦٣ )
- ٥ - ذر هو ذر بن عبد الله بن زرارة الهمداني ثقة تقدم في الحديث ( ٨٣ )
- ٦ - يسيع الحضرمي هو يسيع بن معدان الكندي ثقة تقدم في الحديث ( ٨٣ )

### درجة الحديث

رجال الاسناد كلهم ثقات والحديث صحيح .



{ ٨٨ } حدثنا عبدالله حدثني أبي ثنا محمد بن جعفر ثنا شعبة عن منصور  
عن زر عن يسيع الحضرمي عن النعمان بن بشير قال قال رسول الله صلى الله  
عليه وسلم فذكره نحوه كذا قال شعبة مثله قال ابو عبد الرحمن اخبرت ان  
اسيما هو يسيع بن معدان الحضرمي .

#### بيان درجة الاسناد

- ١ - محمد بن جعفر احد الاثبات المتقين تقدم في الحديث (٧)
- ٢ - شعبة هو شعبة بن حجاج ثقة حافظ تقدم في الحديث (٦)
- ٣ - منصور هو منصور بن المعتمر السلمى الكوفى ثقة ثبت تقدم في الحديث  
رقم ( ٨٣ )
- ٤ - زر : هو زر بن عبدالله بن زرارة الهمداني ثقة تقدم في الحديث  
رقم ( ٨٣ ) .
- ٥ - يسيع الحضرمي هو يسيع بن معدان الكندى ثقة تقدم في الحديث  
رقم ( ٨٣ ) .

#### درجة الحديث

رجال الاسناد كلهم ثقات والحديث صحيح .

تخریج الحدیث

الحدیث أخرجه الامام احمد رحمه الله من طريق محمد بن جعفر عن شعبة عن منصور عن زر عن يسيح الكندي عن النعمان بن بشير رضي الله عنه الحدیث رقم (٨٨) ومن طريق عبدالرحمن وعبدالرزاق كلاهما عن سفیان عن منصور والاعمش عن زر عن يسيح الكندي عن النعمان بن بشير الحدیث (٨٣، ٨٧) ومن طريق أبو معاوية وابن نمير ووكيع ثلاثتهم عن الاعمش عن زر عن يسيح الكندي عن النعمان بن بشير الحدیث (٨٤، ٨٥، ٨٦) على التوالي ، فحدیث الاعمش بروايته عن زر عن يسيح الكندي عن النعمان أخرجه ابو نمير (١) من طريق فضيل بن عياض والطبراني (٢) من طريق القاسم بن ضمن وقال ابو نعیم لا يعرف هذا الحدیث الا من حدیث زر بن عبد الله الهمداني رواه عن زر الاعمش ومنصور ورواه عن الاعمش جماعة وعن منصور الثوري وشعبة وشيبان وجبرير وغيرهم أهد.

وحدیث منصور بروايته عن زر عن يسيح الكندي عن النعمان بن بشير بهذا الاسناد أخرجه ابن حبان (٣) من طريق جبرير مثله . وحدیث شعبة بروايته عن منصور عن زر عن يسيح الكندي عن النعمان بن بشير الحدیث (٨٨) بهذا الاسناد أخرجه ابو داود (٤) من طريق حفص بن عمر وعبدالله بن المبارك (٥) من طريق ابن المبارك وابوداود الطيالسي (٦) ثلاثتهم بهذا الاسناد مثله .

وحدیث عبدالرحمن بروايته عن سفیان عن منصور والاعمش عن زر عن يسيح الكندي عن النعمان بن بشير الحدیث (٨٧) بهذا الاسناد أخرجه الحاكم (٧) من طريق =

- 
- (١) هلية الاولياء ١٢٠/٨ (٢) المعجم الصغير ٩٧/٢  
(٣) موارد الظمآن ص ٥٩٥ في الادعية ، باب ما جاء في فضل الدعاء  
(٤) سنن ابى داود ٣٥٢/٤ في الصلاة باب الدعاء  
(٥) كتاب الزهد والرقائق ص ٤٥٩  
(٦) المسند ٢٥٣/١  
(٧) المستدرک ٤٩١/١ في الدعاء

هارون بن سليمان مثله وقال هذا حديث صحيح الاسناد ولم يخرجاه وقد رواه شعبة وجرير عن منصور عن ذر واقربه الذهبي أهد

و حديث معاوية بروايته عن الأعمش عن ذر عن يسيع الكندي عن النعمان ابن بشير الحديث (٨٤) بهذا الاسناد اخرجه الترمذى (١) من طريق هناد وقال حديث حسن صحيح .

و حديث وكيع بروايته عن الأعمش عن ذر عن يسيع الكندي عن النعمان بن بشير الحديث (٨٦) بهذا الاسناد اخرجه ابن ماجه (٢) من طريق علي بن محمد مثله .

أما حديث عبد الرزاق عن سفيان عن منصور والأعمش عن ذر عن يسيع الكندي عن النعمان بن بشير الحديث (٨٣)

و حديث ابن نمير عن الأعمش عن ذر عن يسيع الكندي عن النعمان بن بشير الحديث (٨٥) فأننى لم أقف على من اخرجهما بهذين الاسنادين عند غير المسند والظاهر أنه تفرد به الامام أحمد رحمه الله .  
وقد ذكر هذا الحديث الحافظ بن كثير (٣)

---

(١) سنن الترمذى ٢٧٩/٤ فى التفسير البقرة

(٢) سنن ابن ماجه ٢٥٨/٢ فى الدعاء باب فضل الدعاء

(٣) جامع الصانيد والسنن ( مرويات النعمان ل ١٠ )

النبي صلى الله عليه وسلم

النعمان بن بشير

يسيع الكندي

ذ ر

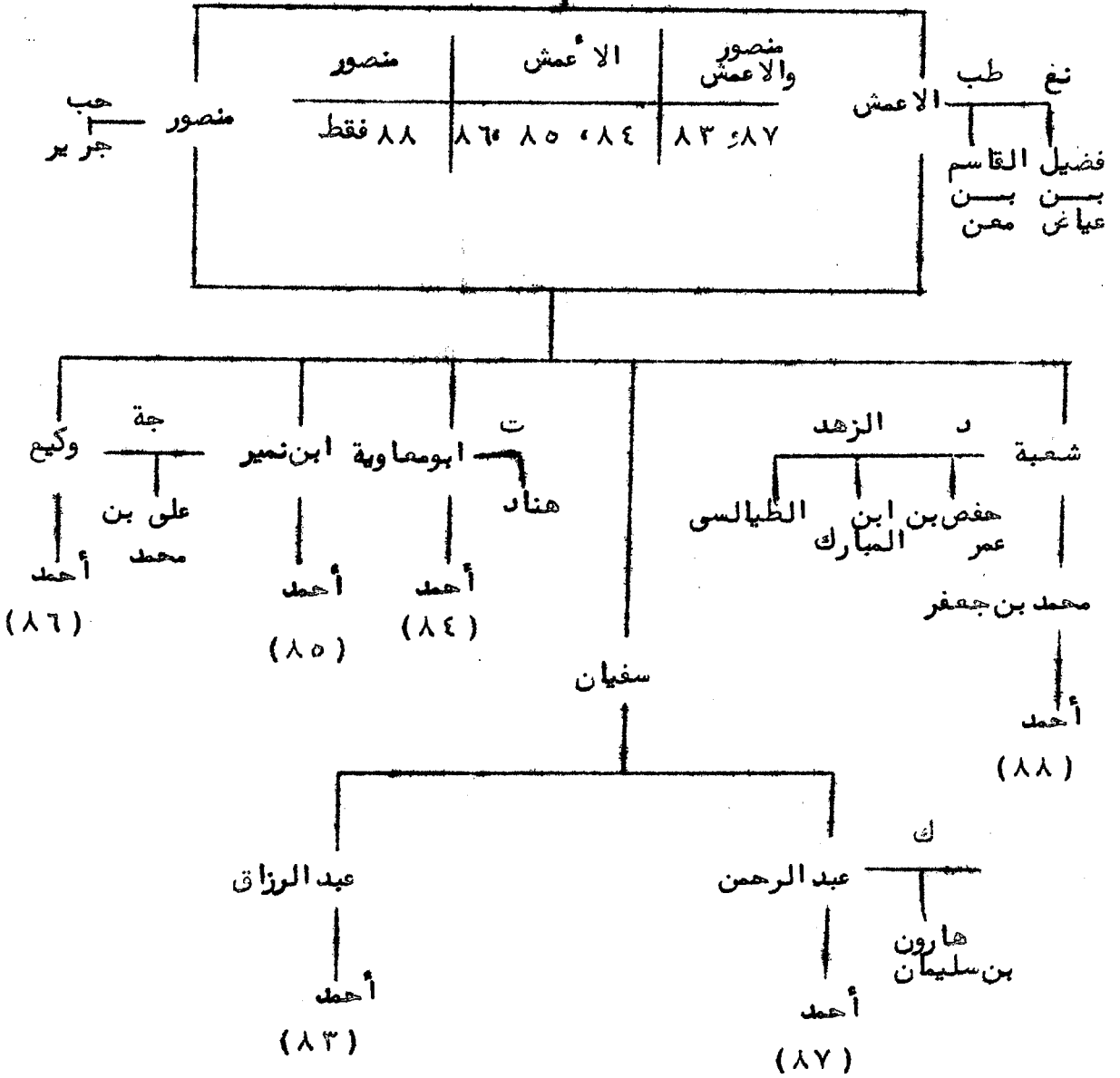

نع = ابونعيم    د = ابوداود    ك = الحاكم  
طب = الطبراني    هب = ابن هبان    ت = الترمذي  
جه = ابن ماجه    ط = الطيالسي

ما يستفاد من الحديث

الحديث فيه ان الدعاء عبادة وان ترك دعاء الرب سبحانه وتعالى من الاستتبار وتجنب ذلك واجب لا شك فيه وما يؤيد ذلك قوله عز وجل ( أمن يجيب المضطر اذا دعاه ويكشف السوء ) ( ١ ) فان هذا الاستفهام للتقرير والتوبيخ لمن ترك دعاء ربه وهذا الاستدلال منه سبحانه بحاجة الانسان اليه على العموم فقد ضمن الله سبحانه اجابة دعاء المضطر اذا دعاه وقد أخبر الله سبحانه بأنه يجيب دعاء المخلصين له الدين وان كانوا كافرين فقال ( حتى اذا كنتم فى الفلك وجرين بهم يريخ طيبة وفرحوا بها جاءتها ريح عاصف وجاءهم الموج من كل مكان وظنوا انهم أحيط بهم دعوا الله مخلصين له الدين لئن أنجيتنا من هذه لنكونن من الشاكرين ) ( ٢ ) ( فلما نجاهم الى البر اذا هم يشركون ) فأجابهم عند ضرورتهم واخلاصهم مع علمه بانهم سيعودون الى شركهم ( ٣ ) وقال سفيان بن عيينة رحمه الله : لا يمنع احدكم من الدعاء ما يعلم من نفسه فان الله عز وجل اجاب دعاء شر الخلق ابليس لعنه الله ( ان قال رب فانظرنى الى يوم يبعثون قال انك من المنظرين ) ( ٤ ) ولكن الاصل فى الاجابة هى التوبة ورد المظالم والاعتقال على الله عز وجل . وقد وردت الاثار الدالة على ذلك وينبغى عند الدعاء التضرع والخشوع والرغبة والرغبة وأن يفتح الدعاء بذكر الله عز وجل وان يحرض عليه فى كل حين ولا سيما فى الأوقات الشريفة التى وردت الاثار فيها كالدعاء بين الأذان والاقامة وخلف الصلوات ودعاء الصائم ودعاء يوم عرفة وغيرها من المشاعر المقدسة ويوم الجمعة وفى شهر رمضان وليلة القدر وغيرها من الاوقات الشريفة وحال السجود أيضا أجدربا لاجابة . ( ٥ )

( ١ ) الآية ٦٢ من سورة النمل

( ٢ ) الآية ٢٢ من سورة هود

( ٣ ) تفسير فتح القدير ١٤٧/٤

( ٤ ) الآية ٧٦ من سورة ص

( ٥ ) الفتح الربانى ١٤ / ٢٦٧ و تحفة الاحوذى ٤ / ٧٢

{ ٨٩ } حدثنا عبدالله حدثني أبي ثنا ابن نمير ثنا موسى يعني ابن مسلم الطحان عن عون بن عبدالله عن ابيه او عن أخيه عن النعمان بن بشير قال قال رسول الله صلى الله عليه وسلم الذين يذكرون من جلال (١) الله من تسبيحه (٢) و تحميده (٣) و تكبيره و تهليله (٤) يتعاطفن حول العرش (٥) لهن دوى (٦) كدوى النحل يذكرون بصاحبهن الا يحب احدكم ان لا يزال له عند الله شيء يذكر به .

{ ٨٩ } المسند ٢٦٨/٤  
(١) جل يجل بالكسر اي عظم قدره . القاموس ٣٤٩/٣ وانظر مختار الصحاح ٥٧  
(٢) سبحان الله تنزيها لله من الصاحبة والولد اي ابرىء الله من السوء براءة أو معناه السرعة اليه والخفة في طاعته وسبحان من كذا تصجب منه وأنت اعلم بما في سبحانك اي في نفسك وسبح كمنع سبحانا وسبيح تسبيحا قال سبحان الله وسبوح قدوس ويفتحان من صفاته تعالى لأنه يسبح ويقدر . القاموس المحيط ٢٢٦/١  
(٣) الحمد والشكر والرضا والجزاء وقضاء الحق حمده كسفه حمدا ومحمدا ومحمدا ومحمدة ومحمدة فهو حمود وحميد . والتحميد حمد الله مرة بعد مرة ومنه محمد كأنه حمد مرة بعد مرة . انظر القاموس ٢٨٩/١  
(٤) هل الرجل تهليلا قال : لا اله الا الله . كما في القاموس ٧٠/٤

وانظر مختار الصحاح ص ٢٩٧

(٥) العرش . عرش الله تعالى ولا يحد او ياقوت أحمر يتلأل من نور الجبار تعالى وسرير الطك والعزوقوام الأمر .

انظر القاموس ٢٧٧/٢ ومختار الصحاح ص ٤٢٣

(٦) دوى الريح حفيفها وكذا من النحل والظائر . انظر القاموس ٣٢٩/٤

ومختار الصحاح ص ٢١٧

١- ابن نمير هو محمد بن عبدالله بن نمير الهمداني كنيته ابو عبدالرحمن

الكوفي ثقة حافظ تقدم في الحديث (٨٥)

٢- موسى بن مسلم الطحان ويقال الشيباني (١) كنيته ابو عيسى الكوفي الطحان

المعروف بموسى الصغير . قال عبدالله بن احمد عن ابيه ما رأى به بأسا

وذكره ابن حبان في الثقات وقال ابو حاتم انه مات خلف المقام وهو ساجد (٢)

قال ابن حجر لا بأس به (٣) وقال ابن معين ثقة (٤)

٣- عون بن عبدالله بن عتبة بن مسعود الهذلي (٥) كنيته ابو عبدالله الكوفي

الزاهد روى عن ابيه وعمه مرسلأ وأخيه عبدالله بن عمير والشعبي وجماعة وعنه

أخوه حمزة ومحمد بن عجلان وموسى بن مسلم الطحان وآخرون قال احمد ويحيى

ابن معين والمجلى والنسائي ثقة وذكره الدارقطني ان روايته عن ابن مسعود

مرسلة وقال ابن سعد لما ولي عمر بن عبد العزيز الخلافة رحل اليه عيون

ابن عبدالله وعمر بن ذر وابو الصباح موسى بن ابي كثير فناظروه في الأرجاء

فزعوا أنه وافقهم وكان عون ثقة كثير الارسال وقال المجلى كان يرى الأرجاء

ثم تركه وقال ابن حبان في ثقات التابعين كان من عباد اهل الكوفة وقرائهم

يروى عن ابي هريرة وقال البخاري سمع أبا هريرة وابن عمرو (٦) وقال ابن حجر

عون بن عبدالله ثقة عابد مات سنة عشرين ومائة (٧) .

(١) بفتح الشين وسكون الياء المعجمة وفتح الباء الموحدة وبعد الألف نون -

هذه النسبة الى شيبان بن ذهل بن ثعلبة بن عكابة بن صعيب بن علي بن

بكر بن وائل اللباب ٢١٩/٢

(٢) تهذيب التهذيب ٣٧٢/١٠ (٣) التقريب ٢٨٨/٢

(٤) التاريخ ابن معين ٥٩٦/٢ وانظر ترجمته في ميزان الاعتدال ٢٢٢/٤

والكشاف ١٨٩/٣ والجرح والتعديل ١٥٨/١/٤

(٥) بضم الياء وفتح الذال وبعد ها لام - هذه النسبة الى هذيل بن مدركسة

بن الياض بن مضر بن نزار بن معد بن عدنان واكثر وادي نخلة بالقرب

من مكة من هذيل . كما في اللباب ٣٨٣/٣

(٦) تهذيب التهذيب ١٧١/٨ وما بعدها

(٧) التقريب ٩٠/٢ وانظر التاريخ الكبير ١٣/١/٤ الجرح والتعديل ٣٨٤/٤

للكشاف ٣٥٨/٢ شذرات الذهب ١٤٠/١

٤ - أبوه هو عبدالله بن عتبة بن مسعود الهذلي ابو عبدالرحمن المدني

ويقال الكوفي ثقة تقدم في الحديث (٤٢)

٥ - أوعن أخيه هو عبيدالله بن عبدالله بن عتبة بن مسعود الهذلي ابو

عبدالله المدني ثقة فقيه ثبت تقدم في الحديث (٢٥)

#### درجة الحديث

في اسناد الحديث موسى بن مسلم الطحان لا بأس به وبقيّة رجاله ثقات

والحديث حسن من هذا الطريق .

(٩٠) حدثنا عبدالله حدثني أبي ثنا يحيى عن أبي عيسى موسى الصغير

قال حدثني عهون بن عبدالله عن أبيه أوعن أخيه عن النعمان بن بشير عن

رسول الله صلى الله عليه وسلم ان الذين يذكرون من جلال الله وتسبيحه

و تحميده و تهليله تتعطف حول العرش لهن دوى كدوى النحل يذكرون

بصاحبهن أفلا يحب احدكم ان لا يزال له عند الله شيء يذكر به .

#### بيان رجال الاسناد

١- يحيى هو يحيى بن سعيد بن فروخ القطان ثقة متقن تقدم في الحديث

رقم (٢) .

٢- أبو عيسى موسى الصغير لا بأس به تقدم في الحديث (٨٩)

٣- عون بن عبدالله بن عتبة بن مسعود الهذلي ثقة عابد تقدم في الحديث

رقم (٨٩)

٤- أبوه هو عبدالله بن عتبة بن مسعود الهذلي ثقة ثبت تقدم في الحديث

رقم (٤٢) .

٥- أخوه هو عبيدالله بن عبدالله بن عتبة ثقة فقيه ثبت تقدم في الحديث (٢٥) .

#### درجة الحديث

في اسناد الحديث موسى بن مسلم الطحان ابو عيسى وهو لا بأس به وبقيّة رجال

الاسناد ثقات والحديث حسن من هذا الطريق .



تخریج الحدیث

الحدیث أخرجه الامام احمد رحمه الله تعالى من طريق ابن نمير ومن طريق يحيى كلاهما عن موسى بن مسلم الطحان عن عون بن عبد الله عن ابيه او عن أخيه عن النعمان بن بشير عن النبي صلى الله عليه وسلم الحدیث ( ٩٠٤٨٩ ) فالحدیث أخرجه ابن ماجه ( ١ ) وابو نعیم ( ٢ ) والحاكم ( ٣ ) أخرجه ابن ماجه من طريق بكر بن خلف .

والحاكم من طريق مسدد كلاهما عن يحيى بن سعيد عن موسى بن ابي عيسى الطحان عن عون بن عبد الله عن ابيه أو عن أخيه عن النعمان بن بشير بهذا الاسناد وجاء في رواية ابن ماجه ( ان ما تذكرون من جلال الله التسبيح والتهليل والتحميد ينمطفن حوله العرش الخ ) وصححه الحاكم وقال هذا حدیث على شرط مسلم ووافقه الذهبي وفي زوائد ابن ماجه للبصري اسناده صحيح ورجاله ثقات .

أخرجه أبو نعیم من طريق مسدد ويحيى بن سعيد وابو بكر بن أبي شيبة ثلاثتهم عن ابن نمير والحاكم في اسناد اخر من طريق محمد بن عبد الله بن نمير عنهم عن موسى بن مسلم عن عون بن عبد الله عن ابيه أو عن أخيه عن النعمان بن بشير نحوه . وقال الحاكم هذا حدیث صحيح الاسناد ولم يخرجاه . وذكر هذا الحدیث الحافظ بن كثير . ( ٤ )

---

( ١ ) ابن ماجه ١٢٥٢/٢ في الادب ، باب فضل التسبيح

( ٢ ) حلية الاولياء ٢٦٩/٤

( ٣ ) المستدرک ٥٠٠/١ ، ٥٠٣ في الدعاء

( ٤ ) جامع المسانيد والسنن ( مرويات النعمان ل ٥ )

ما يستفاد من الحديث

الحديث فيه ان التسبيح والتحميد والتكبير والتهليل من تعظيم الله تعالى  
وأنها تذكر بصاحبها بأن يكون منها هذا الدوى حول المرش لا جل  
التذكير في المقام الأعلى بقائلها ولهذا قال في اخر الحديث :

( الا يحب احدكم ان لا يزال له عند الله شىء يذكر به )

وفي هذا حض على الذكر بهذه الألفاظ .

وانه ذكر الله مع خفته على اللسان وقلة التعب فيه صار افضل وأنفع من جملة  
العبادات مع كثرة المشقات فيها ولا سيما اذا كان على الدوام مع حضور القلب  
والخشوع الكامل من عظمته تعالى وان ذلك خير كبير في اضافة حسناته وأن  
الخوف والرجاء مطلوب من كل مؤمن الى ان يخاد الدنيا وذلك بامتثال ما  
أمر الله تعالى به والذكر والتسبيح قال تعالى ( الا بذكر الله تطمئن القلوب )<sup>(١)</sup>  
قال الامام الشوكاني في تفسير هذه الآية المراد بالاطمئنان هو ان تسكن  
وتستأنس بذكر الله سبحانه كتلاوة القرآن والتسبيح والتحميد والتكبير والتوحيد  
او بسماع ذلك من غيره . (٢)

---

(١) الآية ٢٨ من سورة الرعد

(٢) فتح القدير ٨١/٣ سورة الرعد الآية ٢٨

كتاب الرقاق: باب التحذير من النار

( ٩١ ) حدثنا عبد الله حدثني أبي ثنا سليمان بن داود أخبرنا شعبة عن سماك قال سمعت النعمان بن بشير يخطب وعليه خيمصة (١) له فقال لقد سمعت رسول الله صلى الله عليه وسلم يخطب وهو يقول أنذرتكم النار فلوان رجلا موضع كذا وكذا سمع صوته .

بيان رجال الاسناد

- ١- سليمان بن داود الطيالسي صاحب المسند ثقة حافظ غلط في احاديث تقدم في الحديث (٦٠)
- ٢- شعبة : هو شعبة بن الحجاج ثقة حافظ تقدم في الحديث (٦)
- ٣- سماك : هو سماك بن حرب صدوق تغير باخرة فكان ربما دلس تقدم في الحديث (١٢)

درجة الحديث

في اسناد الحديث سماك بن حرب وهو صدوق وبقيّة رجال الاسناد ثقات والحديث بهذا الاسناد حسن .

( ٩٢ ) حدثنا عبد الله حدثني أبي ثنا محمد بن جعفر قال ثنا شعبة عن سماك ابن حرب قال سمعت النعمان بن بشير يخطب يقول سمعت رسول الله صلى الله عليه وسلم يخطب يقول أنذرتكم النار أنذرتكم/حتى لو أن رجلا كان بالسوق لسمعته من مقامى هذا قال حتى وقعت خيمصة كانت على عاتقه عند رجله .

بيان رجال الاسناد

- ١- محمد بن جعفر أحد الاثبات المتقين تقدم في الحديث (٧)
- ٢- شعبة هو شعبة بن الحجاج ثقة حافظ تقدم في الحديث (٦)
- ٣- سماك هو سماك بن حرب صدوق تغير باخرة فكان ربما دلس تقدم في

الحديث (١٢)

درجة الحديث

يقال فيه ما قيل لسابقه تماما .

(١) الخيمصة : هي ثوب خبز او صوف معلم وقيل لا تسمى خيمصة الا ان تكون سوداء معلّمة وكانت من لباس الناس قديما وجمعها الخمائص . النهاية ٨١/٢ وانظر الفائق ١٦٧/٢

{ ٩٢ } المسند ٢٧٢/٤

{ ٩١ } المسند ٢٦٨/٤

(٩٣) حدثنا عبد الله حدثني أبي ثنا عبد الرزاق أنا إسرائيل عن سماك بن حرب انه سمع النعمان بن بشير يقول قال رسول الله صلى الله عليه وسلم أنذرتكم النار أنذرتكم النار حتى لو كان رجل في اقصى السوق سمعه وسمع أهل السوق صوته وهو على المنبر .

### بيان رجال الاسناد

١- عبد الرزاق هو عبد الرزاق بن همام حافظ مصنف تقدم في الحديث (٣٠)

٢- إسرائيل هو إسرائيل بن يونس بن ابي اسحاق الهمداني ثقة تقدم

في الحديث (٦١)

٣- سماك بن حرب صدوق تفسير باخرة فكان ربما دلس تقدم في الحديث (١٢)

### درجة الحديث

الحديث في اسناده سماك بن حرب وهو صدوق وبقية رجاله ثقات والحديث حسن بهذا الاسناد .

### تخريج الحديث

الحديث أخرجه الامام أحمد رحمه الله تعالى من طريق سليمان بن داود ومن طريق محمد بن جعفر كلاهما عن شعبة عن سماك بن حرب عن النعمان بن بشير رضي الله عنه الحديث (٩٢، ٩١)

ومن طريق عبد الرزاق عن إسرائيل عن سماك بن حرب عن النعمان الحديث

(٩٣) فالحديث أخرجه الدارمي (١) والطيالسي (٢) والبيهقي (٣)

والبيهقي (٤) أخرجه الدارمي من طريق عثمان بن عمر والبيهقي من طريق

سليمان بن الحسن العطار عن عبيد الله بن معاذ والبيهقي من طريق ابراهيم

ابن مرزوق عن وهب بن جرير والطيالسي أربعتهم عن شعبة عن سماك

ابن حرب عن النعمان بن بشير بهذا الاسناد بنحوه وذكره الحافظ بن كثير (٥)

(٩٣) المسند ٢٧٢/٤

- (١) سنن الدارمي ٣٢٩/٢ في الرقائق ، باب تحذير النار
- (٢) المسند (منحة المعبود) ١٤٤/١ في الصلاة باب ما جاء في خطبتي الجمعة
- (٣) موارد الظمان ص ٦١٦ في الزهد ، باب المواعظ .
- (٤) السنن الكبرى ٢٠٧/٣ في الجمعة باب رفع الصوت بالخطبة .
- (٥) جامع المسانيد والسنن ( مرويات النعمان ل ٤ )

ما يستفاد من الحديث

الحديث فيه انذار من النار بتوالي التأكيدات في ذلك اكثر من مرة في قوله صلى الله عليه وسلم أنذرتكم النار أنذرتكم النار فما زال يقولها . خلق الله تعالى النار رحمة يخوف بها عباده لينتهوا والمقصود الا صلى هو طاعة الله عزوجل وفعل مرضيه ومحبوباته وترك مناهيه ومكروهاته وان خشية الله وهيبته وعظمته في الصدور واجلاله مقصود أيضا ولكن القدر النافع من ذلك ما كان عوناً على التقرب الى الله بفعل ما يحبه وترك ما يكرهه ومتى صار الخوف مانعاً من ذلك وقاطعاً عنه فقد انعكس المقصود منه ، ولكن اذا حصل ذلك عن غلبة كان صاحبه معذور وقد كان في السلف من حصل له من خوف النار احوال شتى لغلبة حال شهادة قلوبهم للنار ، فمنهم من كان يلازمه القلق والبكاء وربما اضطرب او اغشى عليه اذا سمع ذكر النار وعن ابي مهدي قال :

ما كان سفيان الثوري ينام الا اول الليل ثم ينتفض فزعا مرعوباً ينادي النار النار شغلني ذكر النار عن النوم والشهوات ثم يتوضأ ويقول على اثر وضوئه : الله انك عالم بحاجتي غير معلم وما أطلب الا فكاك رقبتي من النار (١) اللهم وقتنا عذاب النار برحمتك يا أرحم الراحمين .

---

(١) انظر التخيوف من النار للحافظ أبي الفرج زين الدين عبدالرحمن ص ٢٠

كتاب التوبة : باب فرح الله بتوبة عبده المؤمن من

(٩٤) حدثنا عبد الله بن أحمد بن حنبل قال حدثني أبي ثنا حسن وبهز المعنى قال ثنا حماد بن سلمة عن سماك بن حرب عن النعمان بن بشير قال أظنه عن رسول الله صلى الله عليه وسلم قال سافر رجل بأرض توفه (١) قال حسن في حديثه يعني فلاة (٢) فقال تحت شجرة ومعه راحلته وعليها سقاءه وطعامه فاستيقظ فلم يرها فعلا شرفا فلم يرها ثم على شرفا فلم يرها ثم التفت فإذا هو بها تجر خطامها (٣) فما هو بأشد بها فرحا من الله بتوبة عبده (٤) إذا تاب قال بهز عبده إذا تاب إليه قال بهز قال حماد أظنه عن النبي صلى الله عليه وسلم .

بيان رجال الاسناد

- ١- حسن هو حسن بن موسى الاشيب ثقة تقدم في الحديث (٨٠)
- ٢- بهز هو بهز بن أسد العمي ثقة ثبت تقدم في الحديث (١٧)
- ٣- حماد بن سلمة ثقة عابد وتفسير حفظه باخره تقدم في الحديث (١٧)
- ٤- سماك بن حرب صدوق تغيير باخرة فكان ربما دلس تقدم في الحديث (١٢)

درجة الحديث

في اسناد الحديث سماك بن حرب وهو صدوق وبهية رجاله ثقات والحديث صحيح بالمتابعات والشواهد وهو عند مسلم بهذا الاسناد كما سيأتى في التخریج .

(٩٤) المسند ٢٧٣/٤

- (١) توف : ثانيه خفيف واخرها فاء : موضع في جبال طي\* حجر من ناحيته . انظر معجم البلدان ٥٠/٢
- (٢) الفلاة : هي الغفارة . انظر القاموس ٣٢/٤ ومختار الصحاح ص ٥١٢
- (٣) الخطام : هو الزمام وكل ما وضع في انف البعير ليقتاد به . كما في القاموس ١٠٨/٤ وانظر مختار الصحاح ص ١٨١
- (٤) قال العلماء : فرح الله تعالى هو رضاه . وقال المازري : الفرح ينقسم على وجوه منها السرور والسرور يقاربه الرضا بالسرور به قال المراد هنا ان الله تعالى يرضى توبة عبده أشد مما يرضى واجد ضالته بالفلاة فبعير عن الرضا بالفرح تأكيدا لمعنى الرضا في نفس السامع ومبالغة في تفسيري . انظر مسلم بشرح النووي ٦٠/١٧ قال ابن حجر اطلاق الفرح في حق الله مجاز عن رضاه انظر فتح الباري ١٠٦/١١

(٩٥) حدثنا عبد الله حدثني أبي ثنا أحمد بن عبد الملك يعني الحراني قال ثنا شريك عن سماك عن النعمان بن بشير قال قال رسول الله صلى الله عليه وسلم والله لله أشد فرحا بتوبة عبده من رجل كان في سفر في فلاة من الأرض فأوى إلى ظل الشجرة فنام تحتها فاستيقظ فلم يجد راحلته فأتى شرفاً فصعد عليه فأشرف فلم ير شيئاً ثم أتى آخر فأشرف فلم ير شيئاً فقال ارجع إلى مكاني الذي كنت فيه فأكون فيه حتى أموت قال فذهب فإذا به راحلته تجر عظامها قال فإله عز وجل أشد فرحاً بتوبة عبده من هذا براحلته .

### بيان رجال الاسناد

- ١- أحمد بن عبد الملك يعني الحراني (١) الأسيدي ثقة تقدم في الحديث (٥٧)
- ٢- شريك هو شريك بن عبد الله بن أبي شريك النخعي (٢) أبو عبد الله الكوفي القاضي روى عن زياد بن علاقة وعبد الملك بن عمير وسماك بن حرب وغيرهم وعنه يونس بن محمد المؤدب والفضل بن موسى والأسيدي بن عامر وخلق وثقه ابن معين وجرير والعجلي وابن سعد وإبراهيم الحريزي وذكره ابن حبان في الثقات .
- قال النسائي ليس به بأس وقال ابن عدي الغالب على حديثه الصحة والاستواء والذي يقع في حديثه من النكوة إنما أتى به من سوء حفظه لا أنه يعتمد شيئاً مما يستحق أن ينسب فيه إلى شيء من الضعف وقال يعقوب بن أبي شيبة شريك صدوق ثقة سيء الحفظ جدا وقال ابن أبي حاتم قلت لأبي زرعة شريك يحتج بحديثه قال كان كثير الخطأ صاحب حديث وهو يغلط أحيانا .
- وقال أبو داود ثقة يخطئ على الأعمش وقال أحمد بن حنبل كان عاقلاً صدوقاً محدثاً شديداً على أهل الريب والبدع وقال الساجي كان ينسب إلى التشيع المفرط =

(٩٥) المسند ٢٧٥/٤

- (١) الحراني : بفتح الحاء وتشديد الراء وفي آخرها نون - هذه النسبة إلى حران وهي مدينة بالجزيرة قيل هي من ديار ربيعة . كما في اللباب ٣٥٣/١ .
- (٢) النخعي : بفتح النون والحاء ويعد هذه عين مهملة - هذه النسبة إلى النخع وهي قبيلة كبيرة من مذحج واسم النخع جسر بن عمرو بن عله بن جلد ابن مالك بن أد بن وقيل له النخع لأنه انتزع من قومه أي بعد عنهم ، نزل بيثمة ونزلوا في الاسلام الكوفة . اللباب ٣٠٤/٣

وقد حكى عنه خلاف ذلك وكان فقيها (١) وقال الدارقطني : ليس شريك بالقوى  
فيما ينفرد به (٢) قال ابن حجر صدوق يخطئ كثيرا تغير حفظه منذ ولسي  
القضاء بالكوفة وكان عادلا فاضلا عابدا مات سنة سبع أو ثمان وسبعين ومائة . (٣)  
٣- سماك بن حرب صدوق تغير باخرة فكان ربما دلس تقدم في الحديث (١٢)

### درجة الحديث

في اسناد الحديث شريك بن عبدالله النخعي صدوق يخطئ كثيرا وسماك بن  
حرب وهو أيضا صدوق فكان ربما دلس والحديث صحيح بالمطابعات وله شواهد  
في الصحيحين كما سيأتي في التخريج .

### تخريج الحديث

الحديث رواه الامام احمد رحمه الله تعالى من طريق حسن وبهر كلاهما عن حماد  
بن سلمة عن سماك بن حرب عن النعمان بن بشير الحديث (٩٤) قال بهسز  
قال حماد أظنه عن النبي صلى الله عليه وسلم .  
ومن طريق أحمد بن عبد الملك الحراني عن شريك عن سماك عن النعمان بن  
بشير الحديث (٩٥) فالحديث أخرجه الامام مسلم (٤) والطيالسي (٥) والدارقطني (٦)  
والحاكم (٧) أخرجه مسلم من طريق أبو يونس عن سماك بن حرب عن النعمان  
ابن بشير بهذا الاسناد ولفظه " فقال لله أشد فرحا بتوبة عبده من رجل حمل  
زاده (٨) ومزاده على بعير ثم سافر حتى كان بفلاة من الأرض =

- 
- (١) تهذيب التهذيب ٣٣٣/٤ وما بعدها
  - (٢) ميزان الاعتدال ٢٧١/٢
  - (٣) التقريب ٣٥١/١ وانظر ترجمته في الجرح والتعديل ٣٦٥/١/٢
  - الكاشف ١٠/٢ التاريخ ابن معين ٢٥١/٢ شذرات الذهب ٢٨٧/١
  - (٤) صحيح مسلم ٦٢/١٧ في التوبة
  - (٥) المسند ٧٧/٢ في التوبة باب فرح الله بتوبة عبده المؤمن
  - (٦) سنن الدارقي ٣٠٣/٢ في الرقائق باب فرح بتوبة العبد
  - (٧) المستدرک ٢٤٢/٤ في التوبة والاناة
  - (٨) هو بفتح الميم قال القاضي كأنه اسم جنس للمزادة وهي القرية العظيمة سميت  
بذلك لأنه يزداد فيها من جلد آخر . انظر مسلم بشرح النووي ٦٢/١٧ .



فأدر كته القايلة (١) فنزل فقال تحت شجرة فقلبتة عينه وانسل (٢) بعيره فاستيقظ فسعى شرفا (٣) فلم ير شيئا ثم سعى شرفا ثانيا فلم ير شيئا ثم سعى شرفا ثالثا فلم ير شيئا فأقبل حتى أتى مكانه الذي قال فيه فبينما هو قاعدان جاءه بعيره يمشى حتى وضع خطامه فى يده <sup>فلله</sup> أشد فرحا بتوبة العبد من هذا حين وجد بعيره على حاله قال سماك فزعم الشعبى أن النعمان رفع هذا الحديث الى النبي صلى الله عليه وسلم وأما أنا فلم اسمعه .

وأخرجه الطيالسى من طريق حماد بن سلمة عن سماك بن حرب عن النعمان ابن بشير بهذا الاسناد نحوه وأخرجه الدارمى والحاكم كلاهما من طريق النضر بن شميل عن حماد بن سلمة عن سماك بن حرب عن النعمان بهذا الاسناد مثله وقال الحاكم هذا حديث صحيح على شرط مسلم ولم يخرجه ~~أحد~~ ووافقه الذهبي ، وذكره الحافظ ابن كثير (٤)

ويشهد لحديث الباب حديث أنس رضى الله عنه أخرجه البخارى (٥) ومسلم (٦) ويشهد له كذلك حديث أبى هريرة أخرجه مسلم (٦) وابن ماجه (٧) والاطم أحمد (٨)

---

(١) القايلة : الظهيرة يقال أتانا عند القايلة وقد يكون بمعنى القيلولة أيضا وهى النوم فى الظهيرة تقول قال من باع وهى قيلولة أيضا أه انظر مختار الصحاح ص ٥٥٩ .

(٢) انسل أى ذهب فى خفية . مسلم بشرح النووي ٦٢/١٧

(٣) قال القاضى يحتمل أنه اراد بالشرف الأرض لينظر منه هل يراها . أنظر

المرجع السابق .

(٤) جامع المسانيد والسنن ( مرويات النعمان ل ٥ )

(٥) صحيح البخارى ١٠٢/١١ فى الدعوات ، باب التوبة .

(٦) صحيح مسلم ٦٣/١٧ ٦٠٤

(٧) سنن ابن ماجه ١٤١٩/٢ فى الزهد ، باب ذكر التوبة

(٨) المسند ٣١٦/٢

ما يستفاد من الحديث

الحديث فيه جواز سفر المرء وحده لأنه لا يضرب الشارع المثل إلا بما يجوز ويحمل حديث النهي على الكراهية . وفيه تسمية الفلاة التي ليس فيها ما يؤكل ولا يشرب مهلكة وفيه أن من ركن إلى ما سوى الله يقطع به أحوج ما يكون إليه لأن الرجل ما نام في الفلاة وحده إلا ركونا إلى ما معه من الزاد ، فلما اعتمد على ذلك خانه ، ولولا أن الله لطف به وأعادته عليه ضالته لهلك . وفيه أن فرح البشر وغمهم إنما هو على ما جرى به أثر الحكمة من العوائد . يؤخذ من ذلك أن الحزن المذكور إنما كان على ذهاب راحلته لخوف الموت من أجل فقد زاده وفرحه بها إنما كان من أجل وجدانه ما فقد مما تسبب الحياة إليه في العادة . وفيه بركة الاستسلام لأمر الله لأن المذكور لما آتت من وجدان راحلته استسلم للموت فمن الله عليه برد ضالته كما يدل على ذلك حديث ابن مسعود رضي الله عنه عند مسلم ولفظه ( فطلبها حتى أدركه العطش ثم قال ارجع إلى مكاني الذي كنت فيه فأنام حتى أموت فوضع رأسه على ساعده ليموت فاستيقظ وعنده راحلته الخ )

وفيه ضرب المثل بما يصل إلى الأفهام من الأمور المحسوسة والارشاد إلى الحوض على محاسبة النفس واعتبار العلاجات الدالة على بقاء نعمة الإيمان . وفيه إطلاق الفرح على <sup>الله</sup> مجازاً يراد به رضاه وعبر عنه به تأكيداً لمعنى الرضا عن نفس السامع ومبالغة في تقريره قال الخطابي : الفرح الذي يتعارفه الناس بينهم غير جائز على الله وهو كقوله تعالى ( كل حزب بما لديهم فرحون ) ( ١ ) أي راضون وقال ابن فورك : الفرح في اللغة السرور ويطلق على البطرونه ( أن الله لا يحب الفرهين ) ( ٢ ) . قال ابن العربي كل صفة تقتضى التغير لا يجوز أن يوصف الله بحقيقتها فان ورد شيء من ذلك حمل على معنى يليق به . وقال القرطبي في " المفهم " هذا مثل قصد به بيان سرعة قبول الله توبته عبده التائب وأنه يقبل عليه بمغفرته ويعامله معاملة من يفرح بحطه =

( ٢ ) الآية ٧٦ من سورة القصص .

( ١ ) الآية ٣٣ من سورة الروم

ووجه هذا المثل ان المعاصى حصل بسبب معصيته فى قبضة الشيطان وأسرره  
وقد اشرف على الهلاك فاذا لطف الله به ووفقه للتوبة خرج من شؤم تلك  
المعصية و تخلص من اسر الشيطان ومن المهلكة التى أشرف عليها فاقبل الله  
عليه بمغفرته ورحمته ، والا فالفرح الذى هو من صفات المخلوقين محال على  
الله تعالى لأنه <sup>اهتزاز</sup> وطرب يجده الشخص من نفسه عند ظفره يخرس يستكمل  
به نقصانه ويسد به خلته أو يدفع به عن نفسه ضررا أو نقصا وكل ذلك محال  
على الله تعالى فانه الكامل بذاته الغنى بوجوده الذى لا يلحقه نقص ولا  
قصور لكن هذا الفرح هو الاقبال على الشئ المفروح به واحلاله المحل  
الأعلى. وهذا هو الذى يضح فى حقه تعالى .  
وفيه أيضا الاتفاق على ان التوبة من جميع المعاصى واجبة وأنها واجبة على  
الفور لا يجوز تأخيرها سواء كانت المعصية صغيرة أو كبيرة والتوبة من  
صهمات الاسلام وقواعده المتأكدة ووجوبها عند أهل السنة بالشرع وعند المعتزلة  
بالمقل ولا يجب على الله قبولها اذا وجدت بشروطها عقلا عند أهل السنة  
لكن الله سبحانه وتعالى يقبلها كرما وفضلا وعرفنا قبولها بالشرع والاجماع  
خلا فالهم .  
وللتوبة ثلاثة أركان : الاقتلاع والندم على فعل تلك المعصية والعزم على أن  
لا يعود اليها أبدا فان كانت المعصية لحق آدمى فلها ركن رابع وهو  
التحلل من صاحب ذلك الحق وأصلها الندم وهو ركنها الأعظم .  
وقال ابن المبارك حقيقة التوبة لها ست علامات : الندم على ما مضى - والعزم  
على أن لا يعود - ويؤدى كل فرض ضيعه - ويؤدى الى كل ذى حق حقه من  
المظالم - ويذيب البدن الذى زين بالسحت والحرام بالهموم والأحزان حتى  
يلصق الجلد بالعظم - ثم ينشأ بينهما لحما طيبا ان هو نشأ ويذيب البدن  
ألم الطاعة كما أذاقه لذة المعصية . ( ١ )

( ١ ) انظر فتح البارى ١١/١٠٣ وما بعدها وعمدة القارى ٢٢/٢٧٩

كتاب الغتن : باب استعمال القرعة

(٩٦) حدثنا عبد الله حدثني أبي ثنا أبو معاوية ثنا الأعمش عن الشعبي عن النعمان بن بشير قال قال رسول الله صلى الله عليه وسلم مثل القائم على حدود الله (١) والمدهن (٢) فيها كمثل قوم استهموا (٣) على سفينة في البحر فأصاب بعضهم أسفلها وأصاب بعضهم أعلاها فكان الذين في أسفلها يصعدون فيستفون الماء فيصبون على الذين في أعلاها فقال الذين في أعلاها لاندعكم تصعدون فتوؤا زونا فقال الذين في أسفلها فأننا ننقبها (٤) من أسفلها فنستقي قال فان أخذوا على أيديهم فمضوا بهم نجوا جميعا وان تركوهم فرقوا جميعا .

بيان رجال الاسناد

- ١- أبو معاوية هو محمد بن خازم ثقة حافظ وقد يهيم تقدم في الحديث (١٤)
- ٢- الأعمش هو سليمان بن مهران الأسيدي أبو محمد الأعمش ثقة حافظ تقدم في الحديث (٦٣)
- ٣- الشعبي هو عامر بن شراحيل الشعبي ثقة تقدم في الحديث (١)

درجة الحديث

رجال الاسناد كلهم ثقات والحديث صحيح وهو مروى في البخارى من حديث زكريا كما سيأتى في التخرىج .

(٩٦) المسند ٢٦٨/٤

- (١) أصل الحد المنع والفصل بين الشيئين فكان حدود الشرع فصلت بين الحلال والحرام فمنها ما لا يقرب كالفواحش المحرمة ومنه ما لا يتمدى كالمواريث المعينة وتزويج الأربع وما شابه ذلك . النهاية ٣٥٢/١ .
- (٢) المدهن : بضم اوله وسكون المهمة وكسر الهاء بعدها نون والمراد به من يرائى ويضيع الحقوق ولا يغير المنكر . انظر فتح البارى ٢٩٥/٥ والقاموس ٢٢٤/٤ ومختار الصحاح ص ٢١٤
- (٣) أي اقتربوا فأخذ كل واحد منهم سهما أي نصيبا من السفينة بالقرعة . مختار الصحاح ص ٣١٩
- (٤) النقب : هو الثقب جمع أثقاب ونقاب كما في القاموس ١٣٣/١ وانظر مختار الصحاح ٣٥٢/١

{ ٩٧ } حدثنا عبدالله حدثني أبي ثنا يحيى بن سعيد عن زكريا قال ثنا عامر قال سمعت النعمان بن بشير يخطب يقول وأوماً (١) بأصبعه الى أذنيه سمعت رسول الله صلى الله عليه وسلم يقول مثل القائم على حدود الله والواقع فيها أو المدهن فيها مثل قوم ركبوا سفينة فأصاب بعضهم أسفلها وأوعرها (٢) وشرها وأصاب بعضهم أعلاها فكان الذين في أسفلها اذا استقوا الماء مروا على من فوقهم فآذوهم فقالوا لو خررنا في نصيبنا خررنا فاستقينا منه ولم نؤذ من فوقنا فان تركوهم وأمرهم هلكوا جميعا وان أخذوا على أيديهم نجوا جميعا .

### بيان رجال الاسناد

- ١- يحيى بن سعيد بن فروح القطان ثقة متقن تقدم في الحديث (٢)
- ٢- زكريا هو زكريا بن أبي زائدة ثقة وكان يدلس تقدم في الحديث (١٨)
- ٣- عامر هو عامر بن شراحيل الشعبي ثقة تقدم في الحديث (١)

### درجة الاحديث

رجال الاسناد كلهم ثقات والحديث صحيح وهو مروى في البخارى من حديث ابونعيم بهذا الاسناد كما سيأتى في التخرىج .

{ ٩٨ } حدثنا عبدالله حدثني أبي ثنا أبو معاوية قال ثنا الأعمش عن الشعبي عن النعمان بن بشير قال قال رسول الله صلى الله عليه وسلم مثل القائم على حدود الله فذكره .

### بيان رجال الاسناد

- ١- أبو معاوية هو محمد بن خازم ثقة حافظ وقد يهيم تقدم في الحديث (١٤)
- ٢- الأعمش هو سليمان بن مهران الأسدى ثقة حافظ عارف بالقراءة لكنه يدللس تقدم في الحديث (٦٣)
- ٣- الشعبي هو عامر بن شراحيل الشعبي ثقة تقدم في الحديث (١)

### درجة الحديث

يقال فيه ما قيل للحديث رقم ٩٦ تماما وهو مكرره .

{ ٩٧ } المسند ٢٦٩/٤ (١) أى اشار بأصبعه كما في القاموس ٣٣/١  
(٢) الوعر ضد السهل كالوعر والواعر والوعير والوأعر ووووعر الأمر تعسر . انظر النهاية ٢٠٦/٥ والقاموس ١٥٤/٢  
{ ٩٨ } المسند ٢٦٩/٤

(٩٩) حدثنا عبد الله حدثني أبي ثنا أبو نعيم ثنا زكريا قال سمعت عامرا يقول سمعت النعمان بن بشير يقول قال رسول الله صلى الله عليه وسلم مثل القائم على حدود الله فذكر الحديث .

### بيان درجة الاسناد

- ١- أبو نعيم هو فضل بن دكين وهو لقب واسمه عمرو بن حماد ثقة ثبت وهو من كبار مشيخ البخارى تقدم فى الحديث (٦٥)
- ٢- زكريا : هو زكريا بن أبى زائدة ثقة وكان يدلس تقدم فى الحديث (١٨)
- ٣- عامر : هو عامر بن شراحيل الشعبي ثقة تقدم فى الحديث (١)

### درجة الحديث

رجال الاسناد كلهم ثقات والحديث صحيح وهو فى البخارى بهذا الاسناد كما سيأتى فى التخرىج .

(١٠٠) حدثنا عبد الله حدثني أبى ثنا اسحاق بن يوسف ثنا زكريا بن أبى زائدة عن الشعبي عن النعمان بن بشير عن النبى صلى الله عليه وسلم قال مثل القائم على حدود الله تعالى والراتع فيها والمدهن فيها مثل قوم استهموا على سفينة فأصاب بعضهم أعلاها وأصاب بعضهم أسفلها وأوعرها وإذا الذين أسفلها إذا استقوا من الماء مروا على أصحابهم فأذوهم فقالوا لو أننا خرقتنا فى نصيبنا خرقتنا فاستقينا منه ولم نمر على أصحابنا فنوءذ بهم فان تركوهم وما أرادوا هلكوا وان أخذوا على أيديهم نجو جميعا .

### بيان رجال الاسناد

- ١- اسحاق بن يوسف بن مرداس الواسطى ثقة تقدم فى الحديث (٦٦)
- ٢- زكريا بن أبى زائدة / كان يدلس <sup>ثقة</sup> تقدم فى الحديث (١٨)
- ٣- الشعبي هو عامر بن شراحيل الشعبي ثقة تقدم فى الحديث (١)

### درجة الحديث

رجال الاسناد كلهم ثقات والحديث صحيح وهو فى البخارى من حديث ابو نعيم بهذا الاسناد كما سيأتى فى التخرىج .

{ ١٠١ } حدثنا عبد الله حدثني ابي ثنا سفيان عن مجالد عن الشعبي سمعه من النعمان بن بشير سمعت النبي صلى الله عليه وسلم يقول مثل المدهن والواقع في حدود الله قال سفيان مرة القائم في حدود الله مثل ثلاثة ركبوا في سفينة فصار لا أحد هم أسفلها وأوعرها وشرها فكان يختلف وثقل عليه كلما مر فقال أخرق غرقا يكون أهون على ولا يكون مختلفي عليهم فقال بعضهم انما يخرق في نصيبه وقال اخرون لا فان أخذوا على يديه نجا ونجوا وان تركوه هلك وهلكوا .

#### بيان رجال الاسناد

- ١- سفيان هو سفيان بن عيينة ثقة تقدم في الحديث ( ٣ )
- ٢- مجالد هو مجالد بن سعيد الهمداني ليس بالقوى تفيروا في اخره تقدم في الحديث ( ٢ )
- ٣- الشعبي هو عامر بن شراحيل الشعبي ثقة تقدم في الحديث ( ١ )

#### درجة الحديث

في اسناد الحديث مجالد بن سعيد الهمداني وهو ليس بالقوى وبقية رجال الاسناد ثقات والحديث صحيح بمتابعاته الصحيحة وهو مروى في البخاري من حديث الشعبي كما سيأتى في التخريج .

#### تخريج الحديث

الحديث رواه الامام احمد رحمه الله تعالى من طريق ابو معاوية عن الأعمش عن الشعبي عن النعمان بن بشير رضي الله عنه الحديث ( ٩٦ ، ٩٨ ) .  
ومن طريق يحيى بن سعيد وأبو نعيم واسحاق بن يوسف ثلاثتهم عن زكريا عن الشعبي عن النعمان بن بشير الحديث ( ٩٧ ، ٩٩ ، ١٠٠ )  
ومن طريق سفيان عن مجالد عن الشعبي عن النعمان بن بشير الحديث ( ١٠١ )  
فالحديث أخرجه الطبراني ( ١ ) من طريق سماك بن حرب عن النعمان بهذا الاسناد نحوه وحدث الشعبي عن النعمان بن بشير أخرجه عبد الله بن المبارك ( ٢ ) من طريق الأجلح به نحوه .

و حديث الأعمش عن الشعبي عن النعمان أخرجه البيهقي (١) من طريق  
جعفر بن عون وأخرجه أيضا البخاري (٢) من طريق حفص بن غياث به نحوه  
و حديث ابو معاوية بروايته عن الأعمش عن الشعبي عن النعمان بن بشير  
الحديث (٩٦ ، ٩٨) أخرجه الترمذي (٣) من طريق أحمد بن منيع به نحوه  
وقال حسن صحيح وذكره الحافظ ابن كثير (٤)

و حديث يحيى بن سعيد عن زكريا عن الشعبي عن النعمان الحديث (٩٧)  
ذكره الحافظ ابن كثير (٤) و حديث ابو نعيم بروايته عن زكريا عن الشعبي  
عن النعمان الحديث (٩٩) أخرجه الامام البخاري (٥) بهذا الاسناد نحوه  
وأخرجه البيهقي (٦) من طريق احمد بن نصر به نحوه وأما حديث اسحاق  
ابن يوسف بروايته عن زكريا عن الشعبي عن النعمان الحديث (١٠٠) لم أتف  
على من أخرجه بهذا الاسناد عند غير الامام والظاهر أنه تفرد به . و حديث  
سفيان بروايته عن مجالد عن الشعبي عن النعمان بن بشير الحديث (١٠١)  
أخرجه الامام الحميدي (٧) بهذا الاسناد نحوه .

---

(١) سنن الكبرى ٩١/١٠ في آداب القاضي ، باب ما يستدل به على القضاء  
من فروض الكفاية .

(٢) صحيح البخاري ١٦٤/٣ في الشهادات

(٣) جامع الترمذي (تحفة الأحمدي) ٢١٠/٣ في الفتن ، باب ما جاء  
في نزول العذاب اذا لم يغير المنكر .

(٤) جامع المسانيد والسنن (مرويات النعمان ل ٧)

(٥) صحيح البخاري ١١١/٣ في الشرك

(٦) السنن الكبرى ٢٨٨/١٠ في العتق ، باب اثبات استعمال القرعة .

(٧) المسند ٤٠٩/٢



النعمان بن بشير

سماك بن حرب  
(طب)

الشعبي

الأجلح  
(زق)

مجالد

الأعمش

جعفر بن عون  
حفص بن غياث  
هق  
خ

سفيان

الحميدى

أحمد  
(١٠١)

ابومعاوية  
أحمد بن منيع  
أحمد  
(٩٦) (٩٨)  
(حف)

زكريا

اسحاق بن يوسف

أبو نعيم

يحيى بن سعيد

أحمد بن نصر  
هق  
أحمد  
(٩٩)  
حف  
خ

أحمد  
(٩٧)  
حف

أحمد

(١٠٠)

خ = البخارى    ت = الترمذى    هق = البيهقى

طب = الطبرانى    حف = الحافظ ابن كثير

زق = كتاب الزهد والرقائق

ما يستفاد من الحديث

في الحديث ان اقامة الحدود والاُمر بالمعروف والنهي عن المنكر يحصل  
النجاة بها لكل والا هلك العاصي بالمعصية وغيره بترك الاقامة .  
قال الامام القرطبي رحمه الله تعالى في تفسير قوله تعالى ( واتقوا فتنة لا تصيب  
الذين ظلموا منكم خاصة واعلموا ان الله شديد العقاب ) (١)  
وذكر حديث النعمان بن بشير رضي الله عنه وقال في هذا الحديث تعذيب  
العامة بذنوب الخاصة وفيه استحقاق العقوبة بترك الاُمر بالمعروف والنهي  
عن المنكر فالفتنة اذا عمت هلك الكل وذلك عند ظهور المعاصي وانتشار  
المنكر وعدم التفسير واذا لم تغير وجب على المؤمن المنكرين لها بقلوبهم  
هجران تلك البلدة والهرب منها وهكذا كان الحكم فيمن كان قبلنا من  
كما في قصة السبت حين هجرنا العاصين وقالوا لا نساكنكم وبهذا  
الاُمر / قال السلف رضي الله عنهم وكما يستفاد من هذا الحديث جواز الضرب  
بالمثل وجواز القرعة فانه صلى الله عليه وسلم ضرب المثل هنا بالقوم الذين  
ركبوا السفينة ولم يذكر المسستهمين في السفينة ولا أبطل فعلهم بل رضيهم  
وضرب به مثلا لمن نجا من الهلكة في دينه .  
وفيه أنه يجب على الجاران يصبر على شيء من أذى جاره اذا خشى وقوع ما هو  
أشد ضررا .  
وفيه اثبات القرعة في سكنى السفينة اذا شأخوا وذلك فيما اذا نزلوا  
مما ما من سبق منهم فهو أحق . (٢)

---

(١) الآية ٢٥ من سورة الأنفال

(٢) انظر المصادر الآتية :

تفسير القرطبي ٣٩٢/٧ وعمدة القارى ٥٧/١٣

وفتح البارى ٢٩٦/٥ وتحفة الأحوذى ٢١٠/٣

باب ما جاء في الفتن التي تكون بين يدي الساعة

{ ١٠٢ } حدثنا عبد الله حدثني أبي ثنا أبو النضر ثنا المبارك عن الحسن عن النعمان بن بشير قال صحبنا النبي صلى الله عليه وسلم وسمعناه يقول ان بين يدي الساعة فتنا (١) كأنها قطع الليل المظلم يصبح الرجل فيها مؤمنا ثم يمسي كافرا ويمسي مؤمنا ثم يصبح كافرا يبيع أقوام خلا قهم (٢) بمرض (٣) من الدنيا يسير أو بمرض الدنيا قال الحسن والله لقد رأينا هم صورا ولا عقول اجساما ولا احلام (٤) فراش (٥) نار وذيان طمع يخذون بدرهمين ويروهون بدرهمين يبيع أحدهم دينه بثمن العنز (٦)

بيان رجال الاسناد

- ١- ابو نضر هو هاشم بن القاسم ثقة تقدم في الحديث (١)
- ٢- المبارك : هو المبارك بن فضالة بن أبي أمية ابو فضالة البصرى مولى زيد ابن الخطاب . روى عن الحسن البصرى ويكر بن عبد الله المزني و هشام بن عروة وآخرون . المبارك صدوق اخذ عليه كثرة التدليس لكن اذا قال بحد ثنا يقبل حديثه قال ابن المديني : صالح وسط وقال ابن عدى بعامه حاد يشه أرجو أن تكون مستقيمة قال يحيى بن سعيد القطان : لم أقبل منه شيئا الا شيئا يقول فيه حد ثنا وقال أبو زرعة يدلس كثيرا فاذا قال : حد ثنا فهو ثقة وكذا قال ابو داود . (٧)

{ ١٠٢ } المسند ٢٧٢/٤

- (١) والفتنة بالكسر الخيرة كالمفتون واعجابك بالشيء وفتته يفتته فتنا وفتونا وافتته والضلال والاثم والكفر والفضيحة والمذاب واذابة الذهب والقضة والاضلال والجنون والمحنة والمال والاولاد واختلاف الناس في الاراء انظر القاموس المحيط ٢٥٤/٤
- (٢) الخلاق : النصب . كما في مختار الصحاح ص ١٨٧
- (٣) المرض : المتاع وكل شيء سوى النقدين . كما في القاموس ٣٣٤/٢
- (٤) الحلم بالكسر : الأناة والعقل جمعه أحلام وحلوم . انظر القاموس ٩٩/٤
- (٥) الفراشة : التي تطير و تتهاوت في السراج والجمع فراش بفتح الفاء والراء . انظر مختار الصحاح ص ٤٩٨
- (٦) العنز الأثنى من المعز جمعه أعنز و عنوز و عناز . انظر المرجع السابق ٠١٨٤/٢
- (٧) التهذيب ٢٩/١٠ وما بعدها .

وقال العجلي لا بأس به كان يرسل عن أنس (١) وقال النسائي ضعيف (٢)  
وقال ابن حجر صدوق يدلس ويسوى (٣) مات سنة ست وستين ومائة وقد روى  
له البخاري تعليقا وابوداود والترمذي وابن ماجه (٤)

٣ - الحسن هو الحسن بن ابي الحسن البصرى ابو سعيد مولى الانصار قال  
ابن سعد ولد لسنتين بقيتا من خلافة عمر ونشأ بواد القرى (٥) وكان فصيحاً  
رأى علياً وطلحة وعائشة روى عن ابي بن كعب وسميد بن عباد وعمر بن  
الخطاب ولم يدركهم وعن عمار بن ياسر وابي هريرة وعمر بن العاص وجابر  
والنعمان بن بشير وخلق كثير من الصحابة والتابعين وعنه قتادة وسماك وحرب  
ومبارك بن فضالة واخرون وقال انس بن مالك سلوا الحسن  
فانه حفظ ونسينا وقال سليمان التيمي (٦) شيخ أهل البصرة

(١) الثقات ل ٥١

(٢) الضعفاء ص ٩٩ وانظر كذلك تذكرة الحفاظ ٢٠٠/١ ميزان الاعتدال

٤٣١/٣ التاريخ الكبير ٤/٢٦٦ ديوان الضعفاء للذهبي ص ٢٦١

كتاب المراسيل ص ٢٢٣

(٣) التسوية : هو قسم من اقسام التدليس : وهو شرأقسامه وهو ان يسقط  
غير شيخه لضعفه او صفره فيصير الحديث ثقة عن ثقة فيحكم له بالصحة  
وفيه تفرير شديد اه انظر تدريبات الراوى ١/٢٢٤ الباعث الحثيث  
ص ٥٥ .

(٤) التقريب ٢/٢٢٧

(٥) واد القرى : واد بين الشام والمدينة وهو ما بين تيماء وخيبر فيه قرى  
كثيرة وبها سمي واد القرى قال أبو المنذر : سمي واد القرى لأن الواد  
من أوله الى اخره منظومة وكانت من اعمال البلاد واثار القرى الى الان بها  
ظاهرة . وقيل واد القرى والحجر والجناب منازل قضاة ثم جهينة وعذرة  
وهي بين الشام والمدينة يمر بها حجاج الشام وهي كانت قديمة منازل ثمود  
وعاد وبها اهلكهم واثارها الى الان باقية ونزلها بعدهم اليهود .

انظر معجم البلدان ٤/٣٣٨

(٦) هو سليمان بن طرخان التيمي ابو محمد البصرى . التقريب ١/٣٢٦

قال أبو عوانة عن قتادة ما جالست فقيها قط الا رأيت فضل الحسن وقال أبو زرعة كل شيء يقول الحسن قال رسول الله صلى الله عليه وسلم وجدت له اصلا ثابتا ما خلا أربعة احاديث وقال محمد بن سعد كان الحسن جامعا عالما رفيقا فقيها ماؤنا عابدا كثير العلم فصيحاً جميلاً وسيماً وما كان من أسند من حديثه وروى عن سمع منه فهو هجة وما أرسل فليس بحجة قال العجلي تابعي ثقة رجل صالح صاحب سنة وقال الدارقطني مراسيله فيها ضعف (١) وقال الذهبي كان كبير الشأن رفيع الذكر رأساً في العلم والعمل (٢). وقال ابن حجر ثقة فقيه فاضل مشهور وكان يرسل كثيراً ويدلس قال البزار كان يروى عن جماعة لم يسمع منهم فيتجاوز ويقول : حدثنا وخطبنا يعني قومه الذين حدثوا وخطبوا بالبصرة ما تسنة عشر ومائة وقد قارب التسعين (٣)

#### درجة الحديث

في اسناد الحديث مبارك بن فضالة وهو صدوق يدلس ويسوى وبقية رجاله رجال الصحيح والحديث حسن بالمناقبات الصحيحة والشواهد وبعضها في أسناد الصحيحين كما سيأتي في التخريج .

(١٠٣) حدثنا عبدالله حدثني أبي قال ثنا اسماعيل عن يونس عن الحسن أن النخمان بن بشير كتب الى قيس بن الهيثم انكم اخواننا واشقاؤنا وانا شهدنا ولم تشهدوا وسمعنا ولم تسمعوا وان رسول الله صلى الله عليه وسلم كان يقول ان بين يدي الساعة فتناً كأنها قطع الليل المظلم يصبح الرجل فيها مؤمناً ويمسى كافراً ويبيع فيها أقوام خلا قهم بعرض من الدنيا .

#### بيان رجال الاسناد

١- اسماعيل هو اسماعيل بن عبد الكريم بن معقل صدوق تقدم في الحديث (٣٣)

٢- يونس؛ هو يونس بن ابى اسحاق الهمداني ابو اسرائيل صدوق يهمل قليلاً

تقدم في الحديث (٧٢)

٣- الحسن : هو الحسن بن ابى الحسن البصرى ثقة فقيه فاضل تقدم في الحديث (١٠٢)

(١) تهذيب التهذيب ٢/٢٦٣ وما بعدها (٢) الكاشف ١/٢٢٠

(٣) التقريب ١/١٦٥ وانظر ترجمته في الجرح والتعديل جزء ١/١٠٧ كتاب المراسيل

ص ٣١ وما بعدها التاريخ ابن معين ٢/١٠٨ شذرات الذهب ١/١٣٦

(١٠٣) المسند ٤/٢٧٧

درجة الحديث

في اسناد الحديث اسماعيل بن عبد الكريم ويونس بن ابي اسحاق كلاهما صدوق ويقال فيه ما قيل لسابقه تماما .

تخريج الحديث

الحديث أخرجه الامام احمد رحمه الله تعالى من طريق ابو النضر عن المبارك عن الحسن البصرى عن النعمان بن بشير الحديث ( ١٠٢ )  
و من طريق اسماعيل عن يونس عن الحسن عن النعمان بن بشير الحديث ( ١٠٣ )  
فالحديث أخرجه الحاكم ( ١ ) والطيالسى ( ٢ ) وأبو نعيم ( ٣ ) وابن ابي حاتم ( ٤ )  
وذكره الحافظ ابن كثير ( ٥ ) الحاكم أخرجه من طريق عاصم بن على وابو  
نعيم من طريق الهيثمة بن جميل كلاهما عن المبارك بن الفضالة عن الحسن  
عن النعمان بن بشير عن النبي صلى الله عليه وسلم بهذا الاسناد نحوه وقال  
الحاكم وقد صحت الروايات فى الصحيحين بسماع النعمان بن بشير من رسول  
الله صلى الله عليه وسلم أهد وأقره الذهبى . وهو الحديث ( ١٠٢ )  
وفى علل لابن ابي حاتم قال سألت ابي عن حديث رواه المبارك بن فضالة عن  
الحسن عن النعمان بن بشير عن النبي صلى الله عليه وسلم : ( ان بين يدي  
الساعة فتا كقطع الليل المظلم الحديث قلت روى هذا الحديث يحيى بن  
سليم عن هشام بن حسان عن الحسن عن ابي موسى الأشعري عن النبي  
صلى الله عليه وسلم مرسل قلت فأيهما الصحيح عندك قال الحسن

---

( ١ ) المستدرک ٥٣١/٣ فى معرفة الصحابة

( ٢ ) المسند ٢١٢/٢ فى الفتن ، باب ما جاء فى الفتن التى تكون بين يدي الساعة

( ٣ ) حلية الأولياء ١٧٠/١٠

( ٤ ) العلل ٤٢٨/٢ فى اخبار فى الأُمراء والفتن

( ٥ ) جامع المسانيد والسنن ( مرويات النعمان ل ٣ )

عن أبي موسى عن النبي صلى الله عليه وسلم أشبه منه من النعمان بن بشير أهد وأخرجه أبو داود الطيالسي من طريق قيس عن جابر الجعفي عن أبي عازب عن النعمان بن بشير بهذا الاسناد نحوه .

وأورده الهيثمي (١) وقال رواه احمد والطبراني في الاوسط وفيه مبارك بن فضالة وثقه جماعة وفيه لين .

### وللحد يث شواهد

يشهد له حديث أبو هريرة رضى الله عنه أخرجه مسلم (٢) والترمذى (٣) والامام أحمد (٤) ولفظه عند الثلاثة ( بادروا بالاعمال فتنا كقطع الليل المظلم يصبح الرجل مؤمنا ويمسى كافرا أو يمسى مؤمنا ويصبح كافرا يبيع دينه بعرض من الدنيا ) وقال الترمذى هذا حديث حسن صحيح .

ويشهد له أيضا حديث أبو موسى الأشعري رضى الله عنه أخرجه ابن ماجه (٥) وأبو داود (٦) والامام احمد (٧) ولفظه ( ان بين ايديكم فتنا كقطع الليل المظلم يصبح الرجل فيها مؤمنا ويمسى كافرا ويمسى مؤمنا ويصبح كافرا القاعد فيها خير من القائم والقائم فيها غير من الماشى والماشى فيها خير من الساعى قالوا فما لنا مرنا قال كونوا أحلاس بيو تكم ) (٨) وعن أبو داود وابن ماجه بزيادة ( فكسروا قسسيكم ) (٩) وقطعوا =

(١) مجمع الزوائد ٣٠٩/٧

(٢) صحيح مسلم ١١٠/١ فى الايمان باب الحمى على المبادرة بالاعمال قبل تظاهر الفتن .

(٣) جامع الترمذى ٢٢٠/٣ فى الفتن ، باب لا ترجعوا بعدى كفارا يضرب بعضكم رقاب بعض . (٤) المسند ٣٠٤/٢

(٥) سنن ابن ماجه ١٣١٠/٢ فى الفتن باب التثبيت فى الفتنة .

(٦) سنن ابوداود ٣٣٧/١١ فى الفتن ، باب ما جاء انه تكون فتنة القاعد فيها خير من القائم . (٧) المسند ٤٠٨/٤

(٨) الأُحلاس جمع أحلس وهو الكساء الذى يلي ظهر البعير تحت القتب شبيهها به للزومها ودوامها ويفهم من الحديث الشريف ( كونوا أحلاس بيو تكم ) أى الزموها . انظر النهاية ٤٢٣/١

(٩) بكسرتين وتشديد التحتية جمع القوس . كما فى مختار الصحاح ص ٥٥٥

أوتاركم (١) واضربوا سيوفكم بالحجارة فاذا دخل على احدكم فليكم كخير  
بنى آدم (٢) .

### ما يستفاد من الحديث

الحديث فيه معجزة للنبي صلى الله عليه وسلم أعلمه الله اياها بما سيقع من الفتن  
الكثيرة قبل قيام الساعة وهي من اشراط الساعة .

قوله صلى الله عليه وسلم ( ان بين يدي الساعة فتنا كأنها قطع الليل المظلم  
يصبح الرجل فيها مؤء منا ثم يمسي كافرا ويمسى مؤء منا ثم يصبح كافرا الخ )  
فيه ان الرجل يصبح محرما لدم أخيه وعرضه وماله ويمسى مستحلا له وقيل يمسى  
كافرا حقيقة أو كافرا للنعمة أو مشابها للكفر أو عاملا عمل الكافر . وقال الحسن  
البصرى رحمه الله تعالى :

يصبح محرما ما حرمه الله ويمسى مستحلا اياه وبالعكس وفي رواية أبي هريرة  
رضي الله عنه ورد بزيادة ( بادروا بالاعمال - فتنا كقطع الليل المظلم الحديث )  
الزيادة الكلمة ( بادروا ) حاصل المعنى فيه تعجلوا بالاعمال الصالحة  
قبل مجيء الفتن المظلمة فانكم لا تطيقون الأعمال على وجه الكمال فيها والمراد  
من التشبيه بيان حال الفتن من حيث أنه يشيع فظيع ولا يعرف سببها  
ولا طريق الخلاص منها فالمبادرة المسارعة بادراك الشيء قبل فواته أو بدفعه  
قبل وقوعه . قال الطيبي رحمه الله يريد بذلك التباسها وفضاعتها وشيوعها  
واستمرارها .

---

(١) الأوتار جمع وتر بفتح تين وهو شرعة القوس ومعلقها كما في القاموس ١٥٢/٢

قال القارى : فيه زيادة من المبالغة ان لا منفعة لوجود الأوتار مع كسر

القسي أو المراد به لا ينتفع بها الخير . انظر عون المعبود ٣٣٨/١١

وعلى هذا القياس يدخل سائر السلاح .

(٢) أى فيستسلم حتى يكون قتيلا كهابيل ولا يكون قاتلا كقابيل . انظر المرجع

السابق .



ويستفاد من الحديث أن حال الناس تتقلب فيها وقتا دون وقت لا بخصوص  
الزمين فكأنه كناية عن تردد احوالهم وتذبذب اقوالهم وتنوع أفعالهم من  
عهد ونقض وامانة وخيانة ومعروف ومنكر وسنة وبدعة وايمان وكفر . وقوله  
صلى الله عليه وسلم ( يبيع اقوام اخلاقهم بعرض من الدنيا ) يستفاد منه أن  
قوما سيبيعون دينهم لعدم ايمانهم ولو بشيء قليل من حطام الدنيا . قال  
المظهر فيه وجوه احدها : أن يكون بين طائفتين من المسلمين قتال لمجرد  
العصبية والفضب فيستحلون الدم والمال .

وثانيها : أن يكون ولاية المسلمين ظلمة فيريقون دماء المسلمين يأخذون  
أموالهم بغير حق ويزنون ويشربون الخمر فيمتقد بعض الناس أنهم على  
الحق ويفتيهم بعض علماء السوء على جواز ما يفعلون من المحرمات من  
اراقة الدماء واخذ الأموال ونحوها .

وثالثها : ما يجرى بين الناس مما يخالف الشرع في المعاملات والمبايعات  
وغيرها فيستحلونها (١) نعوذ بالله من جميع الفتن ما ظهر منها وما  
بطن .

---

(١) انظر تحفة الأجوذى ٢٢٠/٣

كتاب الزهد : باب ما جاء في معيشته صلى الله عليه وسلم

(١٠٤) حدثنا عبد الله حدثني أبي ثنا أبو كامل ثنا زهير ثنا سماك بن حرب قال سمعت النعمان بن بشير يقول على منبر الكوفة والله ما كان النبي صلى الله عليه وسلم اوقال نبيكم عليه السلام يشبع من الدقل (١) وما ترضون دون الوان التمر والزبد (٢)

بيان رجال الاسناد

١- ابو كامل هو مظفر بن مدرك الخراساني (٣) ابو كامل الحافظ سكن ببغداد روى عن حماد بن سلمة والليث بن سعيد وشيبان بن عبد الرحمن النحوي وغيرهم وعنه أحمد بن حنبل وابن معين وزهير بن حرب وغيرهم قال عبد الله بن أحمد عن أبيه كان من اصحاب الحديث ببغداد ابو كامل من اتقنهم وكان بصيرا بالحديث له عقل شديد وكان من أهدى الناس بأيام الناس وكان يتفقه وقال يحيى بن معين كان رجلا صالحا وثقة صاحب حديث وقال ابن سعد كان من أبناء خراسان وكان ثقة وقال ابو حاتم صدوق وقال النسائي ثقة مأمون وذكره ابن حبان في الثقات (٤) قال الامام أحمد : ليس فيهم مثله بصير بالحديث متقن (٥) وقال ابن حجر ثقة مات سنة سبع ومائتين وقد روى له الجماعة (٦)

(١٠٤) المسند ٢٦٨/٤

(١) الدقل هو ردى التمر ويابس وما ليس له اسم خاص فتراه ليسه ورواه لا يجتمع ويكون منثورا . كما في النهاية ١٢٧/٢ وانظر الفائق ٤/٢ والقاموس ٣٧٦/٣ .

(٢) الزبد بالضم زيد اللبن وزبده اطعمه اياه . انظر القاموس ٢٩٧/١ والفائق ١٠٢/٢ والنهاية ٢٩٣/٢ .

(٣) بضم الخاء المعجمة وفتح الراء وبعد الألف سين مهملة وفي اخرها نون - هذه النسبة الى خراسان وهي بلاد كبيرة واهل العراق يقولون انها من الرأى الى مطلع الشمس ومعناها خراسم للشمس بالفارسية الدرية وأسان موضع الشيء ومكانه كما في اللباب ٤٢٩/١

(٤) تهذيب التهذيب ١٨٣/١ وما بعدها

(٥) الكاشف ١٥٢/٣

(٦) التقريب ٢٥٥/٢ وانظر ترجمته في التاريخ الكبير ٧٤/٢/٤ التاريخ ابن معين ٥٧١/٢ شذرات الذهب ١٨/٢

٢ - زهير : هو زهير بن معاوية بن خديج ابو خيثمة الجعفي (١) الكوفي  
نزل الجزيرة روى عن عاصم الاحول والاسود بن قيس وسماك بن حرب وخلق  
كثير وعنه ابن مهدي والقطان وداود الطيالسي واخرون وقال شعيب بن حرب  
كان زهير احفظ من عشرين مثل شعبة وقال صالح بن احمد عبد أبيه زهير  
فيما روى عن المشائخ ثبت ووثقه ابن معين وغير واحد قال ابو حاتم زهير  
أحب اليانا من اسرائيل في كل شيء الا في حديث ابي اسحاق وقال زهير  
ثقة متقن صاحب سنة قال العجلي ثقة مأمون وقال النسائي ثقة ثبت قال  
ابن سعد كان ثقة ثبتا مأمونا كثير الحديث وقال ابن حبان في الثقات كان  
حافظا متقنا وكان أهل العراق يقدمونه في الاتقان على غيره. (٢)  
قال ابن حجر ثقة الا سمعه عن ابي اسحاق باخرة مات سنة اثنتين وثلاثين  
او ثلاث أو أربع وسبعين ومائة وكان مولده سنة مائة (٣) .

٣- سماك بن حرب صدوق تفسير باخرة فكان ربما دلس تقدم في الحديث (١٢)

#### درجة الحديث

في اسناد الحديث سماك بن حرب وهو صدوق تفسير باخرة ومدار الحديث  
عليه وبقية رجاله ثقات والحديث صحيح وقد اخرجته مسلم من هذا الطريق كما  
سيأتي في التخريج .

- 
- (١) بضم الجيم وسكون العين المهملة وفي اخرها الفاء - هذه النسبة الى قبيلة  
وهي ولد جعفي بن سعد العشيرة وهو من مذحج كما في اللباب ٢٨٤/١  
(٢) تهذيب التهذيب ٣٥١/٣ وما بعدها  
(٣) تقريب التهذيب ٢٦٥/١ وانظر أيضا في ميزان الاعتدال ٨٦/٢  
التاريخ الكبير ٤٢٧/١/٢ الكاشف ٣٢٧/١ الجرح والتعديل ٥٨٨/٢/١  
التاريخ ابن معين ١٧٧/٢ شذرات الذهب ٢٨٢/١

(١٠٥) حدثنا عبد الله حدثني أبي ثنا عبد الرزاق أنا اسراييل عن سماك أنه سمع النعمان بن بشير يخطب وهو يقول احمد الله تعالى فربما أتى على رسول الله صلى الله عليه وسلم الشهر يظل يتلوى (١) ما يشبع من الدقل .

### بيان رجال الاسناد

- ١- عبد الرزاق : هو عبد الرزاق بن همام ثقة حافظ مصنف تقدم في الحديث ٣٠.
- ٢- اسراييل : هو اسراييل بن يونس بن ابي اسحاق الهمداني ثقة تقدم في الحديث (٦١)
- ٣- سماك : هو سماك بن حرب صدوق تغير باخرة فكان ربما دلس تقدم في الحديث (١٢)

### درجة الحديث

في اسناد الحديث سماك بن حرب وهو صدوق وبقية رجاله ثقات ويقال فيه ما قيل للحديث السابق تماما .

### تخريج الحديث

الحديث أخرجه الامام احمد رحمه الله تعالى من طريق ابو كامل عن زهير عن سماك بن حرب عن النعمان بن بشير رضي الله عنه الحديث (١٠٤) ومن طريق عبد الرزاق عن اسراييل عن سماك بن حرب عن النعمان بن بشير الحديث (١٠٥)

هذا الحديث أخرجه من الأئمة الامام مسلم (٢) والترمذي (٣) والطيالسي (٤) والحاكم (٥) وابن ابي حاتم (٦) والبزار (٧) والبيهقي (٨) .

- 
- (١٠٥) المسند ٢٦٨/٤  
(١) تلوى : انمطف كالتلوى والبرق في السحاب اضطرب على غير وجهه كما في القاموس ٣٨٧/٤  
(٢) صحيح مسلم ١٠٩/١٨ في الزهد  
(٣) جامع الترمذي ١٥/٤ في الزهد باب ما جاء في معيشة اصحاب النبي صلى الله عليه وسلم .  
(٤) المسند ١٢٦/٢ في الزهد باب ما جاء في معيشته صلى الله عليه وسلم  
(٥) المستدرک ٣٢٤/٤ في الرزاق (٦) العطل ١٠٦/٢ في الزهد  
(٧) المسند ٣٠/١  
(٨) دلائل النبوة ٢٥٤/١ باب ذكر اخبار رويت في زهده في الدنيا وصره .

أخرجه الامام مسلم والترمذى كلاهما من طريق ابى الاحوص عن سماك بن حرب  
عن النعمان بن بشير بهذا الاسناد وليس فيه لفظة ( وما ترضون دون الوان  
التمر والزبد ) وقال الترمذى هذا حديث حسن صحيح .  
وأخرجه الطيالسى والبزار وابن ابى حاتم و مسلم فى رواية والبيهقى خمستهم  
من طريق شعبة عن سماك بن حرب عن النعمان بن بشير بهذا الاسناد وليس  
فيه لفظة ( وما ترضون دون الوان التمر والزبد ) . وفى العلال لابن ابى حاتم  
جاء ( وما ترضون انتم دون الوان التمر والوان الثياب ) وقال كذا قال شعبة  
وأخرجه الترمذى فى رواية والحاكم كلاهما من طريق أبى عوانة عن سماك بن  
حرب عن النعمان بن بشير بهذا الاسناد .  
وأخرجه مسلم فى رواية أخرى أيضا من طريق زهير واسرائيل كلاهما عن سماك  
بن حرب عن النعمان بهذا الاسناد مثله .  
وذكره الحافظ ابن كثير ( ١ ) .

---

( ١ ) جامع المسانيد والسنن ( مرويات النعمان ل ٤ )

ما يستفاد من الحديث

الحديث فيه انه صلى الله عليه وسلم ما شبع من التمر الردي لبث هو وأهله  
جائعين لا يوجد طعام في بيت رسول الله صلى الله عليه وسلم ولا يوقد نار  
في بيته مدة من الزمن وقد كان تمر عليه ثلاثة ايام لا يذوق طعاما كما انه  
صلى الله عليه وسلم وضع حجرا على بطنه الشريف من شدة الجوع وعلى ذلك  
شواهد كثيرة وانه غادر الدنيا ولا يطك شيئا من حطام الدنيا سوى سلاحه  
وناقته وقد عرض عليه أنه يسير الله له جبال مكة ذهبا وفضة ان شاء ذلك  
ولو اراد ذلك لتم له حتما ولا أن الله تعالى ( اذا اراد شيئا أن يقول له  
كن فيكون ) (١) كيف لا وهو سيد الاولين والآخرين وامام الانبياء ولكنه أبى  
ذلك واختار لنفسه ولائمة معيشة الاخرة الابدية وقد خلقنا لأجل أن نعد  
لها عدة لا أن نجمع من حطام الدنيا . ( وقد كان النبي صلى الله عليه وسلم  
وأصحابه يجوعون كثيرا ولا يشربون كثيرا يتملنون من اكل الشهوات وان كان  
ذلك لعدم وجود الطعام الا ان الله لا يختار لرسوله الا كمل الأحوال  
وأفضلها ومن جهة اخرى للجوع منافع بالنسبة الى القلب وصلاحه فان قلقة  
الغذاء يوجب رقة القلب وقوة الفهم وانكسار النفس وضعف الهوى والغضب وكثرة  
الغذاء يوجب ضد ذلك .

قال ثابت البناني : بلغنا ان ابليس لعنه الله ظهر ليحيى بن زكريا عليهما  
السلام فرأى عليه معاليق من كل شيء فقال له يحيى عليه السلام : يا ابليس  
ما هذه المعاليق التي أرى عليك ؟ قال هذه الشهوات التي اصيب من بنى آدم  
قال : فهل لى فيها شيء ؟ قال : ربما شبعتم فتقلناك عن الصلاة وعن الذكر  
قال فهل غير هذا ؟ قال : لا قال : لله علي أن لا املأ بطنى من طعام أبدا  
قال ابليس لعنه الله : لله علي ان لا أنصح مسلما أبدا . (٢)

(١) الآية ٨١ من سورة ياسين

(٢) جامع العلوم والحكم ص ٣٩٨ وما بعده لا أحمد بن رجب الحنبلي البغدادي

## الخاتمة

الحمد لله رب العالمين والصلاة والسلام على رسول الله وعلى آله وصحبه  
أجمعين وبعد : فأنى سأورد فى هذه الخاتمة أهم النتائج التى  
توصلت اليها أثناء البحث .

١ - الاشتغال فى احاديث مسند الامام احمد عمل جليل ومفيد غاية  
الافادة . أهمية هذا العمل والغاية التى تتحقق منه ويتمثل ذلك فى ابراز  
مكان المسند وأهميته فى كتب السنة وما يتطلب من عناية واهتمام حيث انه  
بحر بدون ساحل كاد ان يحيط بكافة النصوص اللازمة بقضايا الانسان فى  
الشريعة السمحاء .

وان فى ترتيب احاديث مسند الامام احمد على الابواب الفقهية لذلك فوائد  
كثيرة منها البحث والاطلاع على احاديث تتعلق بموضوع واحد ثم جعلها  
فى مكان واحد بحيث يمكن المقارنة بين تلك الاحاديث ومعرفة فرق اللفاظ  
بينهما ومواضع الالتقاء لتلك الطرق .

٢ - الاستعانة على معرفة طرق الاحاديث ومواضع التقاء تلك الطرق مما  
كان له فوائد جلية حين دراستها وتخرجها .

٣ - سهولة المقارنة بين المفردات فيما يتعلق بشرح الغريب مثل ان  
يأتى فى الحديث بعض الألفاظ القامضة فيأتى فى الاحاديث الأخرى  
ما يفسر ذلك وكذلك الكلام على رجال الاسناد وذلك لأن يأتى بعض  
الأسماء المبهمة فيأتى فى الأحاديث الأخرى ما يفسر ذلك المبهم .

٤ - وقد استعدت فى التحقيق بنسخة خطية لمسند الامام احمد الى جانب  
من كتاب الأحاديث الأخرى وقد استطعت التغلب على ما ورد فى النصوص من  
تحريف أو اختلاف .

أما ظاهر التكرار فى الاحاديث سندا او متافا فان ذلك لا يخلو من بعض  
الفوائد وما افادنى ذلك هو التغلب على التحريف أو السقط أو التداخل  
أو ايضاح بعض ما قد يكون قامضا فى المواضع الأخرى .

### منهج التخریج

وقد حاولت استيفاء الكلام على رجال الاسناد واستخلاص الحكم على كل منهم ثم تتبعت الطرق وتخریج كل طريق على حدة وقد حاولت الاستيفاء ما لكل طريق من متابعات وشواهد وقد قدمت الحكم على الحديث قبل استيفاء طريق التخریج وذلك لأن الحكم مرتبط بسند كل حديث بصفة مباشرة ومع ذلك فقد راعيت في هذا الحكم ما ورد في التخریج من متابعات وشواهد تتميز ذلك الحكم وتقويه . ونظراً لما في العمل في احاديث هذا المسند من فائدة علمية كبيرة وخدمة لهذا المسند الجليل فقد اتجه عدد كبير من طلاب فرع الكتاب والسنة الى العمل في خدمة هذا المسند العظيم واننى لأرجو الله تعالى ان يوفق القائمين على كلية الشريعة والدراسات الاسلامية بهذه الجامعة المباركة المزيد لوضع خطة موحدة للعمل في هذا المسند وذلك حتى تأتي بحوث هؤلاء الطلاب متناسقة ومنسجمة بحيث يمكن ضمها في المستقبل فيخرج هذا العمل كاملاً باذن الله تعالى ليفيد الجميع وبذلك نكون قد خدمنا هذا الكثر الكبير من تراثنا الاسلامي . اللهم وفق الجميع لخدمة دينك . هذا ما أردت بيانه في خاتمة هذه الرسالة واننى أرجو الله تعالى أن اكون قد وفقت في هذا العمل وما كان فيه من خطأ فهو منى وبسبب تقصيري وأستغفر الله تعالى عليه وأتوب وما قصدت الا خيراً وأسأل الله تعالى ان يهديني الى سواء السبيل انه نعم المولى ونعم النصير وأشكره وأحمده حمداً كثيراً يليق بجلاله ( الحمد لله الذى هدانا لهذا وما كنا لنهتدي لولا أن هدانا الله ) ( ١ ) وصلى الله وسلم على أشرف المرسلين .

---

( ١ ) الآية ٤٣ من سورة الاعراف .



## الملاحق

- ١ - ملحق (١) بأحاديث النعمان بن بشير رض الله عنه خان  
المسند وليست في المسند .
- ٢ - ملحق (٢) بذكر شيوخ الامام أحمد في مرويات النعمان بن  
بشير مع ذكر مؤلفات من له مؤلفات منهم .  
ويليه فهرس رجال <sup>الإيمانيد</sup> المترجمين في مرويات النعمان بن بشير  
مع بيان درجاتهم بالايجاز وذكر أرقام <sup>الأحاديث</sup> الذي توجد فيه  
ترجمتهم مفصلا .

## ثبت المراجع

- الفهارس
- فهرس الآيات
- فهرس الأُنساب
- فهرس الأحاديث على الأُحرف الميجائية .
- فهرس الموضوعات

ملحق رقم (١)

يتضمن ذكر بعض الأحاديث والآثار عن النعمان بن بشير رضى الله عنه والتي وجدت في المراجع خارج مسند الامام أحمد بن حنبل رحمه الله تعالى (١) - حديث ( من وقف دابة في سبيل من سبيل المسلمين أو في أسواقهم فأوطئت بيد أو رجل فهو ضامن ) أخرجه البيهقي (١) والدارقطني (٢) وأبو حاتم (٣). وهذا سند هـ ثنا أبو حاتم الحافظ ثنا الحسن محمد بن أحمد بن زكريا ثنا أبو عبد الله محمد بن إبراهيم العبدى ثنا أبو نضر الحمار ثنا أبو جزي نصر بن طريق عن السرى بن اسماعيل عن الشعبي عن النعمان بن بشير . قال البيهقي أبو جزي والسرى بن اسماعيل ضعيفان .

(٢) - حديث ( ولا تلقوا بأيديكم الى التهلكة ) قال يقول اذا أذنب أحدكم فلا يلقين بيده الى التهلكة ولا يقولن لا توبة لى ولكن ليستغفر الله وليتب اليه فان الله غفور رحيم . أخرجه البيهقي (٤)

وهذا سنده : أخبرنا أبو عبد الله الحافظ وأبو سعيد بن أبي عمرو قال ثنا أبو العباس هو الأصب ثنا أحمد بن الفضيل العسقلاني ثنا آدم ثنا حسان بن سلمة عن سماك بن حرب عن النعمان بن بشير رضى الله عنه .

(٣) - حديث ( توبوا الى الله توبة نصوحا ) قال أن يذنب العبد ثم يتوب فلا يعود فيه ) أخرجه الحاكم (٥) وقال صحيح الاسناد ولم يخرجاه . وهذا سنده : أخبرنا أبو بكر بن عبد الله الشافعي ثنا اسحاق بن الحسن ثنا حذيفة ثنا سفيان عن سماك بن حرب عن النعمان بن بشير عن عمر بن الخطاب رضى الله عنهما .

---

(١) السنن الكبرى ٣٤٤/٨ في الأشربة والحد فيها ، باب الدابة تتفخ برجلها .

(٢) سنن الدارقطني ١٧٩/٣ في الحدود (٣) علل الحديث ٤٧٢/١

(٤) السنن الكبرى ٤٥/٩ في السير ، باب ما جاء في قوله عز وجل ( وأنفقوا في سبيل الله ) الآية .

(٥) المستدرک ٤٩٥/٢ في التفسير .

( ٤ ) - حدیث ( عن عامر قال صليت خلف النعمان بن بشير فنهض في الركعتين فسبح القوم فجلس فلما فرغ سجد سجدتي السهو وسجدنا معه وهذا عندنا على انه لم ينتصب قائما روينا عن يحيى بن سعيد عن أنس بن مالك أنه تحرك للقيام في الركعتين من العصر فسبحوا به فجلس ثم سجد سجدتي السهو وهو جالس ) أخرجه البيهقي (١) وهذا سنده : أخبرنا علي بن محمد بن عبد الله ابن بشران أنبأنا أبو جعفر الرازي ثنا أحمد بن الوليد الفحام ثنا عبد الوهاب أنبأ ابن عون عن عامر قال صليت . . . . الحديث .

( ٥ ) - حدیث ( مثل الرجل و مثل الموت كمثل رجل له ثلاثة خلان فقال (أهدهم ) هذا مالي فخذ ما شئت ( وقال الآخر ) أنا معك حياتك فإذا مت تركتك و ( قال الآخر ) أنا معك ادخل وأخرج معك ان ماتت وان احييت ( فاما ) الذي قال خذ منه ما شئت ودع ما شئت فانه ماله ( وأما الآخر ) عشيرته ( وأما الآخر ) فهو عمله ) .

أخرجه الحاكم (٢) وقال حدیث صحيح على شرط مسلم ولم يخرجاه . وهذا سنده : ، أخبرني أبو جعفر احمد بن عبيد بن ابراهيم الحافظ بهمدان ثنا ابراهيم بن الحسين ثنا ابو سلمة التبوذكي موسى بن اسطعيل ثنا حماد بن سلمة عن سماك بن حرب عن النعمان بن بشير رضي الله عنه قال قال رسول الله صلى الله عليه وسلم .

---

( ١ ) السنن الكبرى ٣٤٣/٢ في الصلاة ، باب من سها فقام من اثنين ثم

ذكر قبل ان يستقيم .

( ٢ ) المستدرک ٣٧٢/١ في الجنائز وفي الايمان ٧٤/١

(٦) حديث ( خطبنا رسول الله صلى الله عليه وسلم فقال نضر الله وجهه امرى<sup>١</sup> سمع مقالتي فحطمها فرب حامل فقه غير فقيه ورب حامل فقه الى من هو أفقه منه ) .  
ثلاث لا يخل عليهن قلب مؤء من اخلاص العمل لله ومناصحة ولاة الأمر ولسزوم  
جماعة المسلمين ) .

قال الذهبي عن جماعة من الصحابة فمن ذلك حديث حاتم بن ابي صغيرة  
عن سماك بن حرب عن النعمان بن بشير .

وقال الذهبي على شرط مسلم وقد روى عن مجاهد والشعبي عن النعمان نحوه . (١)

(٧) - حديث ( الا انه لم يبق من الدنيا الا مثل الذباب نمور في جوهها ) (٢)  
قاله الله في اخوانكم من أهل القبور فان اعمالكم تعرض عليهم .

أخرجه الحاكم (٣) وقال هذا حديث صحيح الاسناد ولم يخبر جباه .

وهذا سندى : أخبرنا ابو النضر الفقيه و ابراهيم بن اسماعيل القارى ( قالوا )

ثنا عثمان بن سعيد الدارمى ثنا يحيى بن صالح الوحاظى ثنا أبو اسماعيل

السكونى قال سمعت مالك بن أدي ( بفتح الألف و تشديد الدال المهملة )

يقول سمعت النعمان بن بشير رضى الله عنه .

---

(١) المستدرك ٨٧/١ فى العلم و مجمع الزوائد ( للهيثمى ) ١٣٨/١ وانظر

أيضا فى الترغيب ٦٣/١ - ٦٤

(٢) الذباب : هى نكتة سوداء فى جوف حدة الفرس . انظر القاموس ٦٨/١

النمور : هى القطعة الصغيرة <sup>من السحاب</sup> . انظر القاموس ١٤٨/٢ .

والمراد به تشبيه امر الدنيا انه لم يبق من الدنيا الا مثل قطعة الصغيرة

من السحاب وهى شبيهة بنكتة سوداء فى جوها .

(٣) المستدرك ٣٠٧/٤ فى الرقاق .

(٨) - حديث ( جعل رسول الله صلى الله عليه وسلم فداء أسارى بدر من

المشركين كل رجل منهم أربعة الاف ) .

أخرجه الطبراني (١) وقال لا يروى عن النعمان الا بهذا الاسناد تفرد به

الواقدي .

وهذا سنده : حدثنا الحسن بن الجهم الاصبهاني حدثنا الحسين بن

الفرج حدثنا محمد بن عمر الواقدي حدثنا محمد بن صالح الثمار عن عاصم

ابن عمر بن قتادة عن يزيد بن النعمان بن بشير الانصاري عن أبيه .

(٩) - حديث ( أغصى على عبدالله بن رواحة رضى الله عنه فجعلت أخته عمرة

تبكى <sup>والأخاه</sup> واكذا تعدد عليه فقال حين أفاق ما قلت شيئا الا قيل لى أنت

كذلك ) .

أخرجه الحاكم (٢) وقال صحيح الاسناد ولم يخرجاه .

وهذا سنده : : حدثنا أبو سعيد احمد بن يعقوب الثقفي ثنا يوسف بن

يعقوب القاضي ثنا محمد بن ابي بكر ثنا عمر بن علي عن اسماعيل بن أبي

خالد عن محمد بن أحمد بن عبدالله المزني ثنا محمد بن عبدالله الحضرمي

ثنا سعيد بن عمرو الأشعشي ثنا عبثر عن حصين عن الشعبي عن النعمان

ابن بشير رضى الله عنهما .

---

(١) المعجم الصغير ( للطبراني ) ١٣٦/١

(٢) المستدرک ٤٢/٣ فى المغازى .

(١٠) - حديث ( فى قوله عز وجل واذا النفوس زوجت قال هما الرجلان  
يحملان الحمل يدخلان به الجنة والنار الفاجر مع الفاجر والمالح مع المالح ) .  
أخرجه الحاكم (١) وقال هذا حديث صحيح الاسناد ولم يخبرنا به .  
وهذا سنده : أخبرنا ابو الشافعى ثنا اسحاق بن الحسن ثنا أبو حذيفة  
ثنا سفيان عن سماك بن حرب عن النعمان بن بشير عن عمر بن الخطاب رضى  
الله عنه .

(١١) - حديث عن ابى بكر الصديق رضى الله عنه انه قال :  
( يا أيها الناس انكم تقرءون هذه الاية ( يا أيها الذين آمنوا عليكم انفسكم  
لا يضركم من ضل اذا اهدىتم ) وانى سمعت رسول الله صلى الله عليه وسلم  
يقول ان الناس اذا رأوا الظالم فلم يأخذوا على أيديه أوشك أن يجمعهم  
الله بعقاب منه ) .

أخرجه الترمذى (٢)  
وهذا سنده : حدثنا محمد بن بشارنا يزيد بن هارون عن اسماعيل بن  
أبى خالد نحوه .  
وفى الباب عن عائشة وأم سلمة والنعمان بن بشير وعبدالله بن عمرو وحذيفة  
هكذا روى غير واحد عن اسماعيل نحوه .

---

(١) المستدرک ٥١٥/٢ فى التفسیر

(٢) جامع الترمذى ، تحفة الأحنوزى ٢٠٨/٣ فى الفتن ، باب ما جاء

فى نزول العذاب اذا لم يغير المنکر .

(١٢) - حديث ( أنى جبريل عليه السلام عند الكعبة فجهر بيسم الله الرحمن

الرحيم ) أخرجه الدارقطني (١)

وهذا سنده : حدثنا أحمد بن محمد بن سعيد ثنا يعقوب بن يوسف بن زياد

الضبي ثنا أحمد بن حماد الهمداني عن فطر بن خليفة عن ابي الضحى عن

النعمان بن بشير قال : قال رسول الله صلى الله عليه وسلم .

(١٣) - حديث ( اجتنبوا الخمر فانها مفتاح كل شر ) .

رواه الحاكم والبيهقي عن ابن عباس ورواه الطبراني عن النعمان بن بشير بلفظ

( اجتنبوا كل مسكر ) وكذا روى أيضا بهذا اللفظ عن عبدالله بن معقل . (٢)

(١٤) - حديث ( قال رسول الله صلى الله عليه وسلم لو كان عندنا أحد يحدثنا

قلت أفلا ابحت الى ابي بكر فسكت عنى ثم قال لو كان عندنا أحد يحدثنا قلت

أفلا ابحت الى عمر فسكت عنى فدعا وصيفا (٣) له فسا ره (٤) فاذا هو بعثمان

يستأذن فأذن له فأكب (٥) على رسول الله صلى الله عليه وسلم وأكب رسول الله

صلى الله عليه وسلم فجعل يتساران والله ما أدرى ما يقولان فلما رفع رأسه وولى

ناداه النبي صلى الله عليه وسلم فقال يا عثمان عسى الله أن يقمصك قميصا

من بصدى فان اراد المنافقون على خلعهم فلا تخلعه ثلاث مرات ) .

قال أبو زرعة ليس هذا من حديث الزهري وانما يرويه الفرغ

عن ربيعة . الحديث أخرجه ابن أبي هاتم (٦) . وهذا سنده : =

---

(١) سنن الدارقطني ٣٠٩/١ فى الصلاة باب وجوب قراءة بسم الله

(٢) كشف الخفاء ومزيل الألباس ( للجملونى ) ٤٨/١

(٣) الوصيف : العبد والائمة كما فى النهاية ١٩١/٥ وانظر مختار الصحاح

ص ٧٢٤ .

(٤) ساره فى اذنه و تساروا اى تتاجوا . كما فى القاموس ٤٧/٢ ومختار الصحاح

ص ٢٩٥

(٥) فأكب عليه اى اقبل ولزم . كما فى القاموس ١٢١/١ ومختار الصحاح ص ٥٦٠

(٦) علل الحديث ٣٦١/٢ فى اخبار فى الفضائل .

= اخبرنا ابو محمد قال حدثنا ابو زرعة بحدِيث عن ابراهيم بن زياد سيلان عند فرج بن الفضالة عن محمد بن الوليد الزبيدي عن الزهري عن القاسم بن محمد عن النعمان بن بشير عن عائشة قالت .

(١٥) - حدِيث ( ان رسول الله صلى الله عليه وسلم بعث بقطفين (١) واحد له والاخر لأمه عمرة فلقى رسول الله صلى الله عليه وسلم عمرة فقال أتاك النعمان بقطف من عنب ؟ فقالت : لا فأخذ النبي صلى الله عليه وسلم بأذنه فقال يا غدر (٢) . أخرجه ابو نعيم (٣) وابن ماجه (٤) أورده ابو نعيم بهذا السند قال حدثنا سليمان بن أحمد ثنا ابراهيم بن محمد عرق ثنا سليمان بن سلمة الجبائزي ثنا بقرية عن ابي بكر عن ضمرة وعطية بن قيس عن النعمان بن بشير . وسنده عند ابن ماجه قال حدثنا عمرو بن عثمان بن سعيد بن كثير بن دينار الحمصي ثنا ابي ثنا محمد بن عبد الرحمن بن عرق عن أبيه عن النعمان بن بشير لفظه ( قال اهدى للنبي صلى الله عليه وسلم عنب من الطائف فدعاني فقال <sup>خذ</sup> هذا المنقود فبلغه أمك " فأكلته قبل أن يبلغه اياها فلما كان بعد ليل قال لى : " ما فعل المنقود ؟ هل ابليغته أمك ؟ قلت : لا قال ، فسماني غدر ) .

في الزوايد : اسناده صحيح ورجاله ثقات . الا انه في رواية عن النبي صلى الله عليه وسلم عكس ما ذكرهنا . ففيه أن أمه بعثته الى النبي صلى الله عليه وسلم بقطف من عنب فأكل منه قبل أن يبلغه النبي صلى الله عليه وسلم فلما جاء به أخذ بأذنه فقال له " يا غدر " وقال : المرء مع من أحب والقصة مختلف فيها . فيحتمل أن يكونا قصتين . (٥)

- 
- (١) القطف : بالكسر المنقود وهو اسم كل ما يقطف . انظر النهاية ٨٤/٤ ومختار الصحاح ٥٤٣ .
- (٢) الغدر ترك الوفاء وبابه ضرب . فهو غادر وغدرايضا بوزن عمر وأكثر ما يستعمل الثاني في النداء بالشم فيقال : يا غدر . انظر مختار الصحاح ص ٤٦٩ حلية الأولياء ١٠٥/٦
- (٣) سنن ابن ماجه ١١١٧/٢ في الاطعمة ، باب اكل الثمار .
- (٤) سنن ابن ماجه ١١١٨/٢ في الاطعمة ، باب اكل الثمار .



(١٦) حديث ( أن للشيطان فصالي (١) وفخوخا (٢) وان من فصاليه وفخوخه  
اليطربنصم الله تعالى والفخر بعطاء الله والكبر على عباد الله واتباع الهوى في  
غير ذلك ) أخرجه ابن عساكر (٣) بهذا السند وقال أخبرنا أبو غالب وأبو  
عبد الله ابن البناء قالا أخبرنا أبو الحسين ابن الأنيوسى أبو الطيب عثمان بن  
عمرو بن محمد أنا يحيى بن محمد بن صاعد نا الحسن ابن الحسين أنا ابن  
المبارك عن اسماعيل بن عياش حدثني ابراهيم عن الهشيم بن مالك عن النعمان  
ابن بشير . الحديث ضعيف وقد أرمز له الامام السيوطى بذلك (٤)  
(١٧) - حديث ( استقيموا لقريش ما استقاموا لكم فان لم يستقيموا لكم فضعوا  
سيوفكم على عواتقكم ايديا (٥) خضراء هم ) (٦) الحديث حسن وقد أرمز له  
السيوطى بذلك (٧) .  
الحديث أورده الهيثمى (٨) وقال رواه الطبرانى وفيه من لم اعرفه . وله شاهد  
من حديث ثوبان بلفظ " قال رسول الله صلى الله عليه وسلم استقيموا لقريش ما  
استقاموا لكم فاذا لم تفعلوا فضعوا سيوفكم على عواتقكم فأيديا خضراء هم فان  
لم تفعلوا فكونوا حينئذ زراعين أشقاء تملكون من كد أيديكم" .  
أخرجه الامام أحمد (٩) وأورد الهيثمى (١٠) وقال رواه الطبرانى فى الصغير والوسط  
ورجال الصغير ثقاة

- 
- (١) الفصيل : ولد الناقة اذا فصل عن أمه والجمع فصلان وفصال .  
كما فى القاموس ٣٠/٤ ومختار الصحاح ص ٥٠٥ والنهاية ٤٥١/٣  
(٢) الفخ : المصيدة والجمع فخاخ بالكسر وفخوخ بالضم . انظر القاموس  
٢٦٦/١ ومختار الصحاح ص ٤٩٣  
(٣) تاريخ دمشق ٢٩٧/١٧  
(٤) جامع الصغير ٩٥/١  
(٥) ابارة : أى اهلكه . مختار الصحاح ص ٧٠ وفى الزوائد قال فى النسخة  
"فانيدوا" .  
(٦) الحاضر : أى المكان المحضور . النهاية ٣٩٩/١ وحاضر بموضع كذا  
أى مقيم به والمراد به هنا مكان اقامتهم . مختار الصحاح ص ١٤١  
(٧) جامع الصغير ٤٠/١  
(٨) مجمع الزوائد ٢٢٨/٥ فى الخلاصة ، باب لاطاعة فى معصية الله .  
(٩) المسند ٢٧٧/٥  
(١٠) مجمع الزوائد ١٩٥/٥ فى الخلافة باب الخلافة فى قريش والناس تبع لهم .

(١٨) -- حديث ( ان قوما من الكلاعيين (١) سرق لهم متاع فاتهموا اناسا (ناسا) من الحاككة (٢) ، فأتوا النعمان بن بشير صاحب النبي صلى الله عليه وسلم فحبسهم أيما ثم غلى سبيلهم ، فأتوا النعمان فقالوا : خليت سبيلهم بخير ضرب ولا امتحان فقال النعمان : ما شئتم ان شئتم ان اضربهم فان خرج متاعكم فذلك والا أخذت من ظهوركم ( أخذت حدا من ظهوركم ) مثل ما أخذت من ظهورهم فقالوا : هذا حكمتك ؟ فقال هذا حكم الله و حكم رسول الله صلى الله عليه وسلم ) .

الحديث أخرجه ابوداود (٣) والنسائي (٤) .

سنده عند ابى داود قال حدثنا عبد الوهاب بن نجدة أخبرنا بقية أخبرنا صفوان أخبرنا أزهر بن عبدالله الحرازى . . . . الحديث وقال أبوداود : انما أرهبهم بهذا القول ، أى لا يجب الضرب الا بعد الاعتراف .  
وسند النسائي قال أخبرنا اسحاق بن ابراهيم قال حدثنا بقية بن الوليد قال حدثنى صفوان بن عمرو قال حدثنى أزهر بن عبدالله الحرازى عن النعمان ابن بشير بنحو لفظ أبى داود . وقال المزي (٥) قال النسائي هذا حديث منكر لا يحتج بمثله وانما أخرجه ليعرف أنه ولم أقف على هذه اللفظة عند النسائي .

---

(١) نسبة الى نى كلاع بفتح كاف وخفة لام قبيلة من اليمن قاله السندى

عون المعبود ٤٨/١٢

(٢) جمع حائك قال الجوهرى : حاك الثوب يحوكه هوكا وحياكة نسجه فهو

حائك وقوم حاككة وهوكه أيضا . نفس المرجع المشار اليه سابقا .

(٣) سنن ابى داود ( عون المعبود ) ٤٧/١٢ فى الحدود / فى الامتحان باب  
بالضرب .

(٤) سنن النسائي ٦٦/٨ فى قطع السارق ، باب امتحان السارق بالضرب  
والحبس .

(٥) تحفة الاشراف ١٥/٩

( ١٩ ) - حديث ( الجماعة رحمة والفرقة عذاب ) ( ١ )

وقال العلامة الشوكاني ( ٢ ) قال في المقاصد : سنده ضعيف لكن له

شواهد .

---

( ١ ) ( الجماعة رحمة ) أى لزوم جماعة المؤمن موصول الى الرحمة قال تعالى

( واعتصموا بحبل الله جميعا ولا تفرقوا ) الآية ١٠٣ من سورة آل عمران  
( والفرقة عذاب ) لأنه تعالى جمع المؤمن على معرفة واحدة وشريعة  
واحدة ليألف بعضهم بعضا بالله وفي الله فيكونون كرجل واحد على عدوهم  
فمن انفرد عن حزب الرحمن انفرد به الشيطان وأوقعه فيما يؤذيه  
الى عذاب النيران . لفظ الجماعة ينصرف لجماعة المسلمين لما اجتمع  
فيهم من جميل خصال الاسلام ومكارم الاخلاق وترقى السابقين منهم الى  
درجة الاحسان وان قل عددهم حتى لو اجتمع التقوى والاحسان اللذان  
معهما الرحمة في واحد كان هو الجماعة فالرحمة في متابعتة والعذاب في  
مخالفتة . انظر فيض القدير ٣/٣٥٧ .

( ٢ ) الفوائد المجموعة ص ٥٠٢ وانظر أيضا كشف الخفاء ٣٣٣/١ واللباب في

شرح الشهاب ( لا بو الوفاء ) ص ٤٠ .

(٢٠) - حديث ( يوزن يوم القيامة مداد العلماء ودم الشهداء فيرجح مداد

العلماء على دم الشهداء ) (١)

سند الحديث عن سهل بن عبد الكريم عن يعقوب القمي عن هارون بن عنتر (٢) عن الشعبي قال خطبنا النعمان بن بشير قال سمعت رسول الله صلى الله عليه وسلم يقول وذكر الحديث المذكور

(١) ( يوزن يوم القيامة مداد العلماء ) اي الجبر الذي يكتبون به في الافناء

كالتأليف ( دم الشهداء ) اي المصراق في سبيل الله ( فيرجح مداد العلماء على دم الشهداء ) ومعلوم أن اعلى ما للشهيد دمه وأدنى ما للعالم مداده فاذا لم يف دم الشهداء بمداد العلماء كان غير الدم من سائر فنون الجهاد كلاً شياً بالنسبة لما فوق المداد من فنون العلم وهذا مما احتج به من فضل العالم على الشهيد .

قال ابن الزطكاني وهو حديث لا تقوم به الحجة وقد اوضح جماعة فسي تضعيفه المحجة وورد ما يدل على تساويهما في الدرجة والانصاف ان ما ورد للشهيد من الخصائص وصرح فيه من دفع العذاب وقران النقائص لمجرد علمه ولا يمكن أحد ان يقطع له به في حكمه وقد يكون لمن هو أعلى درجة ما هو أفضل من ذلك وينبغي ان يعتبر حال العالم وشجرة علمه وماذا عليه وحال الشهيد وشجرة شهادته قال الزين العراقي سنده ضعيف . فيض القدير ٤٦٦/٦ .

(٢) اما هارون بن عنتر فقال ابن حبان لا يجوز الاحتجاج به يروي المناكير

التي يسبق الى القلب انه المعتمد لها ويعقوب ضعيف .

قال النسائي وغيره لا بأس به وقال الدارقطني ليس بالقوى وخرج له البخاري تعليقا ووثقه الطبراني كما في الميزان ٤٥٢/٤ والخلاصة ص ٣٧٥ وانظر أيضا الحلل المتأهبة في الأحاديث الواهية ٢١/١ قال المناوي في فيض القدير ٤٦٧/٦ قال في الميزان متنه موضوع .

- (١) - حديث ( ان لكل بيت بابا و باب القبر من تلقاء رجله ) (١) قال الامام الهيثم (٢) رواه الطبراني في الكبير وفيه جماعة لم يعرفوا وأرملته الامام السيوطي بعلامة التضعيف (٣)
- (٢٢) - حديث ( خذوا على أيدي سفهاءكم ) (٤)

---

(١) اي من جهة رجلى الميت اذا وضع فيه و هذا يقتضى انه ينبغى جعل بابه كذلك أى يندب ذلك و عليه العمل فى الأعمار والأعمار . انظر فى ذلك فيض القدير ٥٠٨/٢

(٢) مجمع الزوائد ٤٣/٣ فى الجنائز ، باب فى دفن الميت .

(٣) جامع الصغير ٩٦/١

(٤) اي اضعوا المبذرين الذين يصرفون المال فيما لا ينبغى ولا دراية لهم

بحسن التصرف فيه لضعف رأيهم ونقص حظهم من حكمة الدنيا يقال

أخذت على أيدي فلان اذا منعت مما يريد فعله كأنك تمسك بيده

والخطاب للأولياء و ظاهر ضنيع المصنف ان ذا هو الحديث بكالمسه

والأمر بخلافه . بل تمامه عند مخرج الطبراني ( قبل ان يهلكوا او

تهلكوا ) وكذا البيهقي فى الشعب انظر فيض القدير ٤٣٥/٣ .

وقد أرملته السيوطي بعلامة الضعف . جامع الصغير ٣/٢ .

- (٢٣) - حديث ( عن النعمان بن بشير قال قال رسول الله صلى الله عليه وسلم الخيل معقود في نواصيها الخير الى يوم القيامة ) (١)  
رواه الطبراني وفيه ابو زياد التيمي قال الذهبي مجهول (٢)  
وقد أرمز له السيوطي بعلامة الحسن (٣)
- (٢٤) - حديث ( عن النعمان بن بشير قال كنا مع رسول الله صلى الله عليه وسلم في مسير فخفق (٤) رجل عن راحلته فأخذ رجل سهما من كنانته فأنتبه الرجل ففزع فقال رسول الله صلى الله عليه وسلم لا يحل لرجل ان يروع مسلما ) رواه الطبراني في الكبير والالاوسط ورجال الكبير ثقات . (٥)

- 
- (١) الخيل اسم جمع لهذا الجنس المجهول على الاختيال لما خلق الله له من الاعتزازه وقوة المنة في الافتراس عليه الذي منه سمي واحده فرسا ( الى يوم القيامة ) اي في ذاتهم فكنى بالناصية عن الذات يقال فلان مبارك الناصية اي ذاته وانما كانت مباركة لحصول الجهاد به ( الى يوم القيامة ) اي الى قربه آذن به أن الجهاد قائم الى ذلك الوقت وهذا علم من جوامع كلمه . انظر فيض القدير ٣/٥١١
- (٢) مجمع الزوائد ٥/٢٥٩ في الجهاد . باب ما جاء في الخيل .
- (٣) جامع الصغير ٢/١٣
- (٤) خفق الرجل : اي حرك رأسه واضطرب وهو ناعس . النهاية ٢/٥٦  
ومختار الصحاح ص ١٨٣ .
- (٥) مجمع الزوائد ٦/٢٥٤ في الحدود ، باب فيمن اخاف مسلما وانظر في حياة الصحابة ٢/٧١٠

( ٢٥ ) - حديث ( قول بشير بن سعد لعمر : لو فعلت ذلك قومناك تقويم القديح ) أخرجه ابن عساكر ( ١ ) وأبو نزار الهروي في الجامع عن النعمان بن بشير ان عمر بن الخطاب رضى الله عنهما قال في مجلس وحوله المهاجرين والأنصار أرايتم لو ترعصت ( ٢ ) في بعض الأمور ما كنتم فاعلين ؟ فسكتوا ، فقال ذلك مرتين وثلاثا فقال بشير بن سعد ( رضى الله عنه ) لو فعلت ذلك قومناك تقويم القديح ( السهم الذى كانوا يستقسمون به ) فقال عمر ( رضى الله عنه ) انتم اذا انتم اذا . كذا في الكنز . ( ٣ )

( ٢٦ ) - حديث ( عن النعمان بن بشير ( رضى الله عنه ) قال كان رسول الله صلى الله عليه وسلم يقوم الليل حتى تفضطر قدماه ( ٤ ) ف قيل له يا رسول الله أوليس قد غفر الله لك ما تقدم من ذنبك وما تأخر قال أفلا اكون عبدا شكورا ) رواه الطبرانى في الأوسط وفيه سليمان بن الحكم وهو ضعيف وذكره ابن حبان في الثقات وقال ربما أخطأ وروى عنه النينيلى وكان يزعم انه ثقة . ( ٥ )

( ٢٧ ) - حديث ( عن الوليد بن أيمن السهاني قال سمعت النعمان بن بشير وهو يخطب بحمص وهو يقول الا ان الهلكة ان تعمل السيئات في زمان البلاء ) . رواه الطبرانى واسناده حسن ( ٦ )

---

( ١ ) التاريخ الكبير ( تهذيب ) ٢٦٤ / ٣

( ٢ ) الرخصة في الأمر خلاف التشديد فيه . مختار الصحاح عن ٢٣٨

( ٣ ) الكنز ١٤٨ / ٣

( ٤ ) تفضطر قدماه : أى تشقق يقال تفضطر وانفطر بمعنى . النهاية ٤٥٨ / ٣

( ٥ ) مجمع الزوائد ٢٧١ / ٢ في الصلاة ، باب صلاة سيدنا رسول الله صلى الله عليه وسلم .

( ٦ ) مجمع الزوائد ٢٣٦ / ١٠ في الزهد باب منه في المواعظ .

(٢٨) - حديث ( عن النعمان بن بشير قال بينما زيد بن خارجة (١) يمشى في بعض طريق المدينة إذ غر ميثا بين الظهر والعصر فنقل الى أهله وسجى بين ثوبين وكساء فلما كان بين المغرب والعشاء اجتمعن نسوة من الأنصار فصرخوا حوله إذ سمعوا صوتا من تحت الكساء يقول انصتوا أيها الناس مرتين فحسر عن وجهه وصدره فقال محمد رسول الله صلى الله عليه وسلم النبي الأمي خاتم النبيين كان ذلك في الكتاب ثم قيل على لسانه صدق صدق أبو بكر الصديق خليفة رسول الله صلى الله عليه وسلم القوى الأمين كان ضعيفا في بدنه قويا في أمر الله كان ذلك في الكتاب الأول ثم قيل على لسانه صدق صدق ثلاثا والأوسط عبد الله أمير المؤمنين رضى الله عنه الذى كان لا يخاف فى الله لومة لائم وكان يمنع الناس أن يأكل قويمهم ضعيفهم كان ذلك فى الكتاب الأول ثم قيل على لسانه صدق صدق ثم قال عثمان أمير المؤمنين رحيم بالمؤمنين خلت اثنتان وبقى أربع واختلف الناس ولا نظام لهم وانتحبت (٢) الاجماع يعنى تتهك المحارم وودت الساعة وأكل الناس بعضهم بعضا ، وفى رواية عن النعمان بن بشير قال لما توفى زيد بن خارجة انتظرت خروج عثمان فقلت صلى ركعتين فكشف الثوب عن وجهه فقال السلام عليكم السلام عليكم وأهل البيت يتكلمون قال فقلت وأنا فى الصلاة سبحان الله سبحان الله فقال انصتوا انصتوا والباقي بنحوه .

رواه الطبرانى فى الكبير والأوسط باختصار كثير باسنادين ورجال احدهما فى الكبير ثقات . (٣)

---

(١) هو زيد بن خارجة الخزرجى الانصارى شهد بدرا وتوفى فى زمن عثمان رضى

الله عنه قال البخارى وهو الذى تكلم بعد الموت كما فى التاريخ الكبير

جزء ٢ قسم ٣٥٠/١

(٢) النحب أى المدة والوقت ومنه قضى فلان نحبه أى مات مختارا الصحاح

ص ٦٤٨

(٣) مجمع الزوائد ١٨٠/٥ فى الخلافة باب الخلافة الاربعة . وانظر البداية

١٥٦/٦ وحياة الصحابة ٤٨٠/٤



( ٢٩ ) - حديث ( أغمى على عبدالله بن رواحة فجعلت اخته عمرة تكي واجبله  
واكذا وكذا تعدد عليه فقال حين أفاق ما قلت شيئاً الا قيل لي أنت كذلك ) ( ١ )  
أخرجه البخاري بهذا السند قال حدثني عمران بن ميسرة حدثنا محمد بن فضيل  
عن حصين عن عامر عن النعمان بن بشير رضى الله عنهما . ومن طريق آخر قال  
حدثنا قتيبة حدثنا عبثر عن حصين عن الشعبي عن النعمان بن بشير ( قال  
أغمى على عبدالله بن رواحة بهذا فلما مات لم تيك عليه ) ( ٢ )

( ٣٠ ) - حديث ( قال حدثنا المقدمي محمد بن ابى بكر عن يحيى بن سعيد  
القطان عن سفيان عن أبى يعفور عن أبيه عن النعمان بن بشير ( انه كان يصلو  
مع النبي صلى الله عليه وسلم ثم لا يلبث الا يسيرا حتى يصلو العشاء ) قال ابن  
أبى حاتم قال أبى أخطأ فيه المقدمي ليس فيه النبي صلى الله عليه وسلم انما هو  
كنا نصلو مع النعمان بن بشير رضى الله عنه ( ٣ )

---

( ١ ) البخارى ٨٨ / ٥ فى المغازى ، باب غزوة مؤتة من ارض الشام .

( ٢ ) واجبله بالجيم واللام والواو فيه للندبة وهو حرف نداء ولكنه يختص

بالندبة والهاء فيه للسكن . اخته عمرة هى والدة النعمان بن بشير  
( تعدد عليه ) أى على عبدالله بن رواحة وهو ذكر أوصاف الميست  
ومحاسنه فى أثناء البكاء ( قيل لي أنت كذلك ) هو استفهام انكار  
كان ملك الموت قد رفع مرزنة من حديد يقول أنت كذا فقال بن رواحة  
( فلو قلت نعم لقمصنى بها ) هذا فى مرسل ابى عمران الجونى

أنظر عمدة القارى ٢٧١ / ١٧ وفتح البارى ٥١٦ / ٧

( ٣ ) علل - لا بن ابى حاتم فى احاديث فى الصلاة ١٢٣ / ١

( ٣١ ) - حديث ( عن النعمان بن بشير قال قال رسول الله صلى الله عليه وسلم ان الله عز وجل أهلين من الناس قال من هم يا رسول الله ؟ قال هم أهل القرآن ) ابن النجار ( ١ ) .

( ٣٢ ) - حديث ( عن النعمان بن بشير قال قال رسول الله صلى الله عليه وسلم لا تزال طائفة من أمتي على الناس ظالمين لا يزالون من خلفهم حتى يأتسوا أمر الله قال النعمان فمن قال اني اقول عن رسول الله صلى الله عليه وسلم ما لم يقل قال تصديق ذلك في كتاب الله فان الله تعالى يقول يا عيسى اني متوفيك ورافعك الي ومظهرك من الذين كفروا وجاعل الذين اتبعوك فوق الذين كفروا الي يوم القيامة ) .

( ٣٣ ) - حديث ( مثل الغازي في سبيل الله مثل الصائم القائم حتى يرجع الي بيته ) بهذا السند قال حدثنا موسى بن عبد الرحمن المسروقي ثنا حسين بن علي الجعفي ثنا زائدة عن سماك يعني ابن هرب عن النعمان ( ٢ )

( ٣٤ ) - حديث قال اخبرنا ابو محمد بن عبد الباقي أنا ابو محمد الجوهري انا أبو عمر بن حيويه أنا احمد بن معروف انا الحسين بن فهم ح محمد بن سميح بن سميح بن سميح بن عمر حدثني محمد بن صالح عن عاصم ابن عمر عن قتادة عن يزيد ابن النعمان بن بشير عن أبيه قال أنا اول من ولد من الأنصار بالمدينة بعد هجرة النبي صلى الله عليه وسلم فأتتني أمي عمرة بنت رواحة أخت عبد الله بن رواحة الي رسول الله صلى الله عليه وسلم فحنكني بثمره فقال رسول الله صلى الله عليه وسلم الأنصار وحبها الثمرة قال محمد بن عمرو في حديث نعيم بن صالح ان عمرة أتت به رسول الله صلى الله عليه وسلم وعليه شعر البطن فأتى رسول الله صلى الله عليه وسلم أن يبارك عليه وقال اهلقوا عنه شعر البطن فحلق رأسه ثم بارك عليه وقال عتقوا عنه بشاة قال وذلك في شهر ربيع الآخر على رأس أربعة عشر شهرا من الهجرة . ( ٣ )

( ١ ) جامع الكبير ( للسيوطي ) ٦١٤ / ٢

( ٢ ) كشف الاستار عن زوائد البزار ٢٥٦ / ٢ في الجهاد باب فضل الجهاد .

( ٣ ) تاريخ دمشق ( لابن عساكر ) ٢٩٥ / ١٧

ملحق رقم (٢)

يتضمن ذكر شيوخ الامام أحمد في مرويات النعمان بن بشير رضی اللہ عنہ مع ذکر  
مؤلفات من له مؤلفات منهم .

| <u>الاسم</u>                           | <u>رقم الحديث</u> | <u>رقم الصفحة</u> |
|--|-------------------|-------------------|
| <u>"الألف"</u>                         |                   |                   |
| اسماعيل بن عبد الكريم                  | ٣٣                | ١٤١               |
| ابراهيم بن الحسن بن نجیح الباهلي       | ٤٦                | ١٦٦               |
| احمد بن عبد الملك بن واقد الاسدي       | ٥٧                | ٢٠٠               |
| أسود بن عامر الشامي ابو عبد الرحمن     | ٦١                | ٢١٦               |
| اسحاق بن يوسف بن مرداس الواسطي         | ٦٦                | ٢٢٩               |
| <u>"البا"</u>                          |                   |                   |
| بهز بن أسد العمي أبو الأسود البصري     | ١٧                | ١٠٢               |
| <u>"الحاء"</u>                         |                   |                   |
| حسين بن علي بن الوليد الجعفي           | ١٦                | ١٠٠               |
| حسن بن موسى الأشيب ابو علي البغدادي    | ٨٠                | ٢٥١               |
| <u>"الراء"</u>                         |                   |                   |
| روح بن عبادة بن العلاء ابو محمد البطري | ٧٨                | ٢٤٧               |
| <u>"الزاء"</u>                         |                   |                   |
| زيد بن الحباب بن ريان الكوفي           | ٩                 | ٧٨                |

(١) قال ابن النديم له من الكتب : كتاب السنن . الفهرست ( ص ٣١٨ )  
وقال الزركلي : صنف كتابا في السنن والأحكام وجمع تفسيراً أه الأعلام ٣ / ٣٤  
وانظر معجم المؤلفين ٤ / ١٧٣ و تاريخ التراث العربي لسزكين ص ٦٦

| رقم الصفحة | رقم الحديث | الاسم                               |
|------------|------------|-------------------------------------|
|            |            | <u>"السين"</u>                      |
| ٥٥         | ٣          | سفيان بن عيينة (١)                  |
| ١١٦        | ٢٤         | سريح بن النعمان الجوهري             |
| ١٦٤        | ٤٤         | سليمان بن حرب الأزدي                |
| ٢١٢        | ٦٠         | سليمان بن داود الطيالسي (٢)         |
|            |            | <u>"العين"</u>                      |
| ٧٣         | ٨          | عفان بن مسلم بن عبد الله الصقار (٣) |
| ١٢١        | ٢٥         | عبد الرحمن بن مهدي (٤)              |
| ١٣٠        | ٣٠         | عبد الرزاق بن همام الحميري (٥)      |

- (١) قال ابن النديم : له ( تفسير ) معروف أهد الفهرست (٣١٦) وقال الكتاني : كتاب ( الجامع في الحديث ) وكتاب ( التفسير ) أهد الرسالة المستطرفة (ص ٤٠٠، ١٩٦) وانظر الاعلام ١٠٥/٣ و معجم المؤلفين ٤/٢٣٥. وتاريخ التراث العربي ١/٢٧٢ وما بعدها . وهدية العارفين ٥/٣٨٧ .
- (٢) له المسند المطبوع ، انظر الرسالة المستطرفة (ص ٦١) والاعلام ٣/١٢٥ وكشف الظنون ٢/١٦٧٩ ، وتاريخ التراث العربي ١/١٤٢ و معجم المؤلفين ٤/٢٦٣ .
- (٣) قال سزكين : من آثاره ( حديث ) كما في تاريخ التراث العربي ١/١٥٠ .
- (٤) له تصانيف في الحديث . انظر الاعلام ٣/٣٣٩ ، و معجم المؤلفين ٥/١٩٦ .
- (٥) قال ابن النديم : له من الكتب : كتاب السنن في الفقه وكتاب المغازي . له المصنف وكتاب الجامع سوى المصنف وهو كتاب شهير وجامع كبير خرج أكثر احاديثه اشيقان والأربعة أهد أنظر الرسالة المستطرفة (ص ٤٠-٤١) وكشف الظنون ١/٤٥٢ و ٥٧٠ .
- وهجزه ١٠٠٨/٢ ، ١٧١٢٠ . وقال الزركلي : له كتاب تفسير القرآن كذلك أهد الاعلام ٣/٣٥٣ . وله أيضا كتاب الصلاة ، والامالي في آثار الصحابة . أنظر تاريخ التراث العربي ١/١٤٤ وله كذلك كتاب تركية الأرواح عن مواقع الفلاح . كما ذكر العراق في هدية العارفين ٥/٥٦٦ .

| <u>رقم الصفحة</u> | <u>رقم الحديث</u> | <u>الاسم</u>                             |
|-------------------|-------------------|--|
| ١٦٣               | ٤٣                | عبيد الله بن عمر القواريري ابو سعيد      |
| ١٨٥               | ٥٠                | علي بن عاصم بن صهيب الواسطي              |
| ٢٤٤               | ٧٦                | عبد الرحمن بن عبد الله بن عبيد البصري    |
| ٧٩                | ٩ <sup>(١)</sup>  | عبد الوهاب بن عبد المجيد بن الصلت الثقفي |
| <u>"الميم"</u>    |                   |  |
| ٥٧                | ٤                 | مؤء مل بن اسماعيل المدوي ابو عبد الرحمن  |
| ٦٨                | ٧                 | محمد بن جعفر الهذلي ابو عبد الله         |
| ١٥٣               | ٣٧                | محمد بن الصلت البصري ابو يعلى التوزي     |
| ١٥٤               | ٣٨                | محمد بن ابراهيم بن ابي عدي السلمى        |
| ٢٠٧               | ٥٩                | محمد بن يزيد ابو سعيد الواسطي            |
| ٢٣٢               | ٧١                | معاوية بن عبد الله بن معاوية             |
| ٢٤٣               | ٧٥                | منصور بن ابي مزاحم ابو نصر البغدادي      |
| ٢٦١               | ٨٥                | محمد بن عبد الله بن نمير الهمداني        |
| <u>"الهاء"</u>    |                   |  |
| ٤٧                | ١                 | هاشم بن القاسم بن مسلم الليثي لهُونضر    |
| ١١٣               | ٢٢                | هشيم بن بشير بن القاسم السلمى (٢)        |

(١) له كتاب الحديث رواه عن يحيى بن سعيد . انظر معجم المؤء لفين ٢٤٤/٦

وهدية العارفين ٦٣٦/٥

(٢) له كتاب السنن في الفقه ، وكتاب التفسير ، وكتاب القراءات . كما في الفهرست

لابن النديم (ص ٣١٨) ، وهدية العارفين ٥١٠/٦ وذكر الزركلى : له كتاب

المغازي ، الاعلام ٨٩/٨ ، وانظر ايضا معجم المؤء لفين ١٣/١٥٠-١٥١ .

| <u>رقم الصفحة</u> | <u>رقم الحديث</u> | <u>الاسم</u>                             |
|-------------------|-------------------|--|
|                   |                   | <u>"الواو"</u>                           |
| ٨٠                | ١٠                | وكيع بن الجراح بن مطيح (١)               |
|                   |                   | <u>"الياء"</u>                           |
| ٥٣                | ٢                 | يحيى بن سعيد بن فروخ القطان (١)          |
| ١٠٥               | ١٨                | يزيد بن هارون بن وادي السلمي (٣)         |
| ١٨٢               | ٤٩                | يزيد بن زريع البصرى الحافظ               |
| ٢١٨               | ٦٢                | يونس بن محمد بن مسلم البغدادي            |
|                   |                   | <u>"الكس"</u>                            |
| ٩٨                | ١٤                | أبو معاوية هو محمد بن خازم الكوفي        |
| ١٥٠               | ٣٦                | أبو أحمد هو محمد بن عبد الله الزبيرى     |
| ٢٢٨               | ٦٥ (٤)            | أبو نعيم هو فضل بن دكين اسمه عمرو بن حاد |
| ٢٩٤               | ١٠٤               | أبو كامل هو مظفر بن مدرك الخراساني       |

- 
- (١) له كتاب فى التفسير ، وكتاب الزهد وكتاب السنن وكتاب المعرفة والتاريخ .  
انظر الفهرست (ص ٣١٧) والرسالة المستطرفة (ص ٤٠) ، و تاريخ الأديب  
العربى ١/٢٧٣-٢٧٤ ، وكشف الظنون ١/٤٦١ ، وهدية العارفين ٦/٥٠٠  
و معجم الموء لفين ١٣/١٦٦ .
- (٢) من آثاره مصنف فى المغازى . انظر معجم الموء لفين ١٣/١٩٩ ، وكشف  
الظنون ٢/١٤٦٠ وهدية العارفين ٢/٥١٣ ، قال الزركلى : لم يعرف له  
تأليف اهد أنظر الاعلام ٨/١٤٧ .
- (٣) له كتاب التفسير وكتاب الفرائض ، انظر الفهرست لا بن النديم (ص ٣١٨-٣١٩)  
وكشف الظنون ١/٤٦١ ، والاعلام ٨/١٩٠ وهدية العارفين ٢/٥٣٦ ،  
و معجم الموء لفين ١٣/٢٣٨ .
- (٤) له من الكتب : كتاب المناسك ، وكتاب المسائل فى الفقه . انظر الفهرست (ص ٣١٧)  
وقال سزكين : من آثاره كتاب الصلاة و تسمية ما انتهى اليها من الرواة والتاريخ .  
تاريخ التراث العربى ص ١٤٧-١٤٨ وانظر معجم الموء لفين ٨/٦٧ .

فهرس رجال الأُسَيد المترجمين في مرويات النعمان بن بشير رضی اللہ عنہ مع بیان درجاتہم بالایجاز وذكر ارقام الأحادیث والصفحات التي توجد فيها

ترجمتهم مفصلاً

| <u>اسم الراوی</u>            | <u>بیان درجته</u>        | <u>رقم الحدیث</u> | <u>رقم الصفحة</u> |
|------------------------------|--------------------------|-------------------|-------------------|
| <u>"الهزة"</u>               |                          |                   |                   |
| أیوب السخیتانی               | ثقة ثبت                  | ٨                 | ٧٥                |
| ابراهیم بن محمد بن المنتشر   | ثقة                      | ٢٧                | ١٢٧               |
| اسماعیل بن عبد الکریم        | صدوق                     | ٣٣                | ١٤١               |
| اسماعیل بن سالم الأسدی       | ثقة ثبت                  | ٣٩                | ١٥٩               |
| ابراهیم بن الحسن الباهلی     | ثقة                      | ٤٦                | ١٦٦               |
| أبان بن یزید العطار البصری   | ثقة                      | ٥١                | ١٨٧               |
| أحمد بن عبد الملک الأسدی     | ثقة                      | ٥٧                | ٢٠٠               |
| أسود بن عامر الشامی          | ثقة                      | ٦١                | ٢١٦               |
| اسرائیل بن یونس الهمدانی     | ثقة                      | ٦١                | ٢١٦               |
| ابراهیم بن مهاجر البجلی      | صدوق لین الحفظ           | ٦١                | ٢١٧               |
| اسحاق بن یوسف بن مرداس       | ثقة                      | ٦٦                | ٢٢٩               |
| الأشعث بن عبد الرحمن الجری   | صدوق                     | ٧٨                | ٢٤٧               |
| ابن نمیر هو محمد بن عبد الله | ثقة حافظ                 | ٨٥                | ٢٦١               |
| <u>"الباء"</u>               |                          |                   |                   |
| بهز بن أسد العمسی            | ثقة ثبت                  | ١٧                | ١٠٢               |
| بشیر بن ثابت                 | ثقة                      | ٢٣                | ١١٥               |
| <u>"الجيم"</u>               |                          |                   |                   |
| جابر بن یزید الجعفی          | ضعیف رافضی               | ٥٦                | ١٩٨               |
| <u>"الحاء"</u>               |                          |                   |                   |
| حجاج بن أرطاة بن ثور         | صدوق كثير الخطأ والتدليس | ١١                | ٨٣                |
| حسین بن واقد المروزی         | ثقة له أوهام             | ١٢                | ٩١                |
| حسین بن علی                  | ثقة عابد                 | ١٦                | ١٠٠               |

| <u>رقم الصفحة</u> | <u>رقم الحديث</u> | <u>بيان درجته</u>              | <u>اسم الراوي</u>        |
|-------------------|-------------------|--------------------------------|--------------------------|
| ١٠٣               | ١٧                | ثقة عابد و تفيح حفظه بأخره     | حماد بن سلمة             |
| ١١٤               | ٢٢                | لا بأس به                      | حبيب بن سالم الأنصاري    |
| ١٤٩               | ٣٥                | ثقة                            | حميد بن عبدالرحمن بن عوف |
| ١٦٢               | ٤٣                | متفق على توثيقه                | حماد بن زيد              |
| ١٦٢               | ٤٣                | ثقة                            | هاجب بن الفضل بن المهلب  |
| ٢٥١               | ٨٠                | ثقة                            | حسن بن موسى الأشيب       |
| ٢٨٨               | ١٠٢               | ثقة فاضل مشهور وكان يرسل كثيرا | حسن البصري               |

" الخاء "

|     |    |            |                       |
|-----|----|------------|-----------------------|
| ٥٠  | ١  | ثقة        | خيشمة بن عبدالرحمن    |
| ١٨٦ | ٥٠ | ثقة يرسل   | خالد الحذاء بن مهران  |
| ١٨٨ | ٥١ | مقبول      | خالد بن عرفطة         |
| ٢٢٠ | ٦٢ | ليس به بأس | خالد بن كثير الهمداني |

" الدال "

|     |    |          |                         |
|-----|----|----------|-------------------------|
| ١٣٥ | ٣٨ | ثقة متقن | داود بن أبي هند القشيري |
| ٢١٢ | ٦٠ | ثقة      | داود بن ابراهيم الواسطي |

" الذال "

|     |    |          |                        |
|-----|----|----------|------------------------|
| ٢٥٩ | ٨٣ | ثقة عابد | ذر بن عبدالله الهمداني |
|-----|----|----------|------------------------|

" الراء "

|     |    |          |                              |
|-----|----|----------|------------------------------|
| ٢٤٧ | ٧٨ | ثقة فاضل | روح بن عبادة ابو محمد البصري |
|-----|----|----------|------------------------------|

" الزاء "

|     |    |                         |                                |
|-----|----|-------------------------|--------------------------------|
| ٧٨  | ٩  | صدوق يخطى               | زيد بن الحباب                  |
| ١٠١ | ١٦ | ثقة ثبت صاحب سنة        | زائدة بن قدامة                 |
| ١٠٤ | ١٨ | ثقة وكان يدلس           | زكريا بن <del>صالح</del> زائدة |
| ١٤٩ | ٣٥ | متفق على جلالته واتقانه | الزهري هو محمد بن مسلم         |
| ١٥٦ | ٣٨ | ثقة                     | زيد بن سلام الدمشقي            |
| ٢٠٠ | ٥٧ | ثقة ثبت                 | زهير بن معاوية الجعفي          |



| <u>اسم الراوى</u>       | <u>بيان درجته</u>      | <u>رقم الحديث</u> | <u>رقم الصفحة</u> |
|-------------------------|------------------------|-------------------|-------------------|
| <u>"السين"</u>          |                        |                   |                   |
| سفيان بن عيينة          | ثقة                    | ٣                 | ٥٥                |
| سفيان الثوري            | ثقة وأميرالمؤمنين      | ١٠                | ٨١                |
| سماك بن حرب             | صدوق تغير بأخرة        | ١٢                | ٩٣                |
| سالم بن أبي الجعد       | ثقة وكان يرسل كثيرا    | ١٥                | ١٠٠               |
| سريع بن نعمان الجوهري   | ثقة بهم قليلا          | ٢٤                | ١١٦               |
| سيار ابو الحكم العنزي   | ثقة                    | ٣٩                | ١٥٩               |
| سليمان بن حرب الأزدي    | ثقة امام حافظ          | ٤٤                | ١٦٤               |
| سعيد بن ابي عروبة       | ثقة حافظ               | ٤٩                | ١٨٣               |
| سليمان بن داود الطيالسي | ثقة حافظ غلط في احاديث | ٦٠                | ٢١٢               |
| السري بن اسماعيل الكوفي | متروك الحديث           | ٦٢                | ٢٢٠               |
| سلام ابو المنذر القاري  | صدوق بهم               | ٧١                | ٢٣٢               |
| <u>"الشين"</u>          |                        |                   |                   |
| شيبان بن عبد الرحمن     | ثقة                    | ١                 | ٤٨                |
| شمبة بن الحجاج          | ثقة حافظ               | ٦                 | ٦٦                |
| شريك بن عبد الله النخعي | صدوق يخطئ كثيرا        | ٩٥                | ٢٧٦               |
| <u>"الضار"</u>          |                        |                   |                   |
| ضمرة بن سعيد            | ثقة                    | ٢٥                | ١٢٢               |
| الضحاك بن قيس الفهري    | صحابي صغير             | ٢٥                | ١٢٣               |
| <u>"المين"</u>          |                        |                   |                   |
| عاصم بن بهدلة           | صدوق له أوهام          | ١                 | ٤٩                |
| عاصم بن شراحيل الشعبي   | ثقة متقن               | ١                 | ٥١                |
| عفان بن مسلم            | ثقة متقن               | ٨                 | ٧٣                |
| عبد الوارث بن سعيد      | ثقة ثبت                | ٨                 | ٧٤                |
| عبد الوهاب الثقفي       | ثقة                    | ٩                 | ٧٩                |

| <u>اسم الراوى</u>                                   | <u>بيان درجته</u> | <u>رقم الحديث</u> | <u>رقم الصفحة</u> |
|---|-------------------|-------------------|-------------------|
| عاصم الأحول   | ثقة ثبت           | ١٠                | ٨٢                |
| عمرو بن مرة   | ثقة عابد لا يدلس  | ١٥                | ٩٩                |
| عبد الرحمن بن مهدي                                  | ثقة ثبت حافظ      | ٢٥                | ١٢١               |
| عبيد الله بن عبد الله بن عتبة                       | ثقة فقيه ثبت      | ٢٥                | ١٢٢               |
| عبد الرزاق بن همام                                  | ثقة حافظ مصنف     | ٣٠                | ١٣٠               |
| عبد الصمد بن معقل                                   | صدوق              | ٣٣                | ١٤٢               |
| عروة بن الزبير العوام                               | ثقة فقيه مشهور    | ٣٤                | ١٤٧               |
| عبد الله بن عتبة بن مسعود الهذلي                    | ثقة               | ٤٢                | ١٦١               |
| علي بن عاصم الواسطي                                 | صدوق يخطئ         | ٥٠                | ١٨٥               |
| عبد الله بن بكر البصري                              | ثقة حافظ          | ٥٤                | ١٩٠               |
| العوام بن حوشب الشيباني                             | ثقة ثبت فاضل      | ٥٩                | ٢٠٨               |
| الأعمش هو سليمان بن مهران                           | ثقة حافظ          | ٦٣                | ٢٢٦               |
| العيزار بن حريث                                     | ثقة               | ٧٣                | ٢٣٩               |
| عبد الرحمن بن عبد الله مولى بني هاشم صدوق ربما أخطأ |                   | ٧٦                | ٢٤٤               |
| عون بن عبد الله بن عتبة الهذلي                      | ثقة عابد          | ٨٩                | ٢٦٨               |
| <u>" الفاء "</u>                                    |                   |                   |                   |
| فطر بن خليفة  | صدوق رمى بالتشيع  | ٣٦                | ١٥١               |
| <u>" القاف "</u>                                    |                   |                   |                   |
| القواريري هو عبيد الله بن عمر                       | ثقة ثبت           | ٤٣                | ١٦٣               |
| قتادة بن دعامة أبو الخطاب                           | ثقة ثبت           | ٤٩                | ١٨٤               |
| <u>" اللام "</u>                                    |                   |                   |                   |
| الليث بن سعد الفهمي                                 | ثقة فقيه          | ٦٢                | ٢١٩               |
| <u>" الميم "</u>                                    |                   |                   |                   |
| مجالد بن سعيد الهمداني                              | ليس بالقوى        | ٢                 | ٥٤                |
| مؤمل بن اسماعيل                                     | صدوق سيء الحفظ    | ٤                 | ٥٧                |

| <u>رقم الصفحة</u> | <u>رقم الحديث</u> | <u>بيان درجته</u>                    | <u>اسم الراوى</u>            |
|-------------------|-------------------|--------------------------------------|------------------------------|
| ٦٨                | ٧                 | احد الاثبات المتقين                  | محمد بن جعفر                 |
| ٩٧                | ١٣                | ثقة فاضل ثبت                         | مسعر بن كداح                 |
| ١٢١               | ٢٥                | رأس المتقين وكبير المشتهين           | مالك بن أنس                  |
| ١٢٧               | ٢٧                | ثقة                                  | محمد بن المنتشر الابدع       |
| ١٣٤               | ٣٢                | صدوق له أوهام                        | معاوية بن صالح الحضرمي       |
| ١٤٨               | ٣٥                | ثقة ثبت فاضل                         | مسعر بن راشد                 |
| ١٤٩               | ٣٥                | ثقة                                  | محمد بن النعمان بن بشير      |
| ١٥٤               | ٣٨                | ثقة                                  | محمد بن أبي عدي              |
| ١٥٥               | ٣٨                | ثقة                                  | معاوية بن سلام الدمشقي       |
| ١٥٨               | ٣٩                | ثقة متقن الا أنه كان يدلس عن ابراهيم | مغيرة بن مقسم الضبي          |
| ١٦٢               | ٤٣                | صدوق                                 | المفضل بن المهلب             |
| ١٦٤               | ٤٣                | ثقة                                  | المقدمي هو محمد بن أبي بكر   |
| ٢٠٧               | ٥٩                | ثقة ثبت                              | محمد بن يزيد الواسطي         |
| ٢٣٢               | ٧١                | ثقة                                  | معاوية بن عبد الله بن معاوية |
| ٢٤٣               | ٧٥                | ثقة                                  | منصور بن أبي مزاحم           |
| ٢٥٨               | ٨٣                | ثقة ثبت                              | منصور بن المعتز السلمي       |
| ٢٦٨               | ٨٩                | لا بأس به                            | موسى بن مسلم الطحان          |
| ٢٨٧               | ١٠٢               | صدوق يدلس                            | مبارك بن فضالة البصري        |

### "النون"

١٣٥ ٣٢ ثقة يرسل نعيم بن زياد الأتاري

### "الهاء"

٤٧ ١ ثقة هاشم بن القاسم الليثي

١١٣ ٢٢ ثقة الا انه كان يدلس هشيم بن بشير السلمي

١٤٦ ٣٤ ثقة فقيه هاشم بن عروة

### "الواو"

٨٠ ١٠ ثقة وكيع بن جراح

١٤٢ ٣٣ ثقة وهب بن منبه

| <u>اسم الراوى</u>                            | <u>بيان درجته</u>   | <u>رقم الحديث</u> | <u>رقم الصفحة</u> |
|--|---------------------|-------------------|-------------------|
| <u>"الباء"</u>                               |                     |                   |                   |
| يحيى بن سعيد القطان                          | ثقة متقن            | ٢                 | ٥٢                |
| يزيد بن هارون                                | مجمع على توثيقه     | ١٨                | ١٠٥               |
| يزيد بن زريع                                 | ثقة ثبت             | ٤٩                | ١٨٢               |
| يونس بن محمد بن مسلم                         | ثقة ثبت             | ٦٢                | ٢١٨               |
| يزيد بن أبي حبيب                             | ثقة وكان يرسل       | ٦٢                | ٢١٩               |
| يونس بن أبي اسحاق                            | صدوق يهم قليلا      | ٧٤                | ٢٤٠               |
| يسيع الكندى                                  | ثقة                 | ٨٣                | ٢٥٩               |
| <u>"الكاى"</u>                               |                     |                   |                   |
| أبو فروة الهمدانى                            | ثقة                 | ٣                 | ٥٦                |
| ابو اسحاق : هو عمرو بن عبد الله              | ثقة عابد اخطط باخرة | ٦                 | ٦٧                |
| أبو قلابة : هو عبد الله بن زيد               | ثقة كثير الحديث     | ٨                 | ٧٦                |
| أبو معاوية : هو محمد بن خازم                 | ثقة حافظ وقد يهم    | ١٤                | ٩٨                |
| أبو القاسم الجدلى : هو الحسين بن الحارث صدوق |                     | ١٨                | ١٠٥               |
| أبو بشر : هو جعفر بن اياس                    | ثقة ثبت             | ٢٢                | ١١٤               |
| أبو عوانة : هو وضاح بن عبد الله              | ثقة ثبت             | ٢٤                | ١١٦               |
| أبو أحمد : هو محمد بن عبد الله               | ثقة ثبت             | ٣٦                | ١٥٠               |
| أبو الضحى : هو مسلم بن صبيح                  | ثقة فاضل            | ٣٦                | ١٥٢               |
| أبو يعلى : هو محمد بن الصلت                  | صدوق يهم            | ٣٧                | ١٥٣               |
| أبو حيان : هو يحيى بن سعيد بن حيان           | ثقة عابد            | ٣٧                | ١٥٣               |
| أبو سلام : هو مطور الاسد                     | ثقة                 | ٣٨                | ١٥٦               |
| أبو عبد الرحمن : هو عبيد الله بن يزيد        | ثقة فاضل            | ٤٣                | ١٦٣               |
| أبو العلا : هو برد بن سنان الشامى            | صدوق رمى بالقدر     | ٤٩                | ١٨٣               |
| أبو غازب : هو مسلم بن عمرو                   | مستور               | ٥٦                | ١٩٩               |

| <u>رقم الصفحة</u> | <u>رقم الحديث</u> | <u>بيان درجته</u> | <u>اسم الراوى</u>                      |
|-------------------|-------------------|-------------------|--|
| ٢٢٨               | ٦٥                | ثقة ثبت           | أبونعيم : هو الفضل بن دكين             |
| ٢٣٨               | ٧٣                | ثقة اختلط بآخرة   | أبو اسحاق : هو عمرو بن عبدالله         |
| ٢٤٣               | ٧٥                | صدوق بهم          | أبو وكيع : هو الجراح بن مليح           |
| ٨٢                | ١٠                | ثقة ثبت           | أبو عبدالرحمن : هو عاصم بن سليمان      |
| ٢٤٨               | ٧٨                | ثقة               | أبو الاشعث الصنعاني : هو شراحيل بن آدة |
| ٢٥٣               | ٨٢                | ثقة               | أبو بكر : هو ابن عياش                  |
| ٢٩٤               | ١٠٤               | ثقة               | أبو كامل : هو مظفر بن مدرك الخراساني   |
| ١٥٥               | ٣٨                | ثقة حجة           | أبو توبة : هو الربيع بن نافع           |

قائمة المراجع

مرتبة على أحرف المعجم

أولا - المخطوطات والمصورات :

- ١- مسند أحمد بن حنبل : أحمد بن حنبل الشيباني ( ت ٢٤١ ) مصور  
مكتبة الحرم المكي .
- ٢- فوائد تمام : تمام بن محمد بن عبد الله بن جعفر الرازي ( ت ٤١٤ )  
مصور من دار الكتب الظاهرية .
- ٣- جامع المسانيد والسنن الهادي الاقنوم سنن : ابو الفداء عماد الدين  
اسماعيل بن الشيخ ابن كثير مصور بالمكروفيلم مركز بحث جامعة أم القرى .
- ٤- تهذيب الكمال في معرفة اسماء الرجال : ابو الحجاج يوسف بن الزكي  
المزي - مكتبة الحرم المكي الشريف .
- ٥- الثقات ، أحمد بن أحمد بن عبد الله بن صالح المعجلي ( ت ٢٦٦ )  
ترتيب الحافظ الهيثمي . المكتبة المركزية - جامعة أم القرى .
- ٦- الجامع الكبير : جلال الدين السيوطي ( ت ٩١١ ) مصور عن مخطوطة -  
دار الكتب المصرية .
- ٧- الثقات : عمر بن أحمد بن عثمان بن شاهين ( ت ٣٨٥ ) مخطوط -  
المكتبة المركزية جامعة أم القرى .
- ٨- الاقتراح في علوم الحديث : تقي الدين ابو الفتح الشهير بابن دقيق  
العيد ( ت ٧٠٢ ) مصور عن نسخة المتحف البريطاني .
- ٩- أطراف المسند المصنوع باطراف المسند الحنبلي : ابن حجر احمد بن  
علي العسقلاني ( ت ٨٥٢ ) مصور المكتبة السليمانية - بتركيا .
- ١٠- اسماء الصحابة : محمد بن اسحاق بن مندة ( ت ٣٩٥ ) المكتبة الصديقية
- ١١- شعب الايمان : ابو بكر احمد بن الحسين بن علي البيهقي ( ت ٤٥٨ )  
مصور في المكتبة الصديقية - منى .
- ١٢- العلل : أبو الحسن علي بن عمر بن احمد الدارقطني - مصور .
- ١٣- العلل الكبير : أبو عيسى محمد بن سورة الترمذي ( ت ٢٧٩ )
- ١٤- عمل اليوم والليلة : احمد بن شعيب بن علي النسائي ( ت ٣٠٣ ) مصور في  
المكتبة الصديقية - منى .

- ١- القرآن الكريم
- ٢- احياء علوم الدين : ابو حامد محمد بن محمد الفارزلى (ت. ٥٠٥ هـ) وبذيله كتاب المغنى عن حمل الاسفار للعراق - دار المعرفة للطباعة والنشر - بيروت.
- ٣- الاصابة فى تمييز الصحابة : ابو الفضل احمد بن حجر مطبعة السادة مصر - الطبعة الاولى .
- ٤- الاستيعاب فى أسماء الصحابة : ابو عمر يوسف بن عبد الله بن محمد بن عبد البر (ت ٤٦٣) مطبوع بهامش الاصابة - مطبعة السادة - مصر - الطبعة الاولى .
- ٥- الاستبصار فى نسب الصحابة من الانصار : موفق الدين عبد الله بن قدامة المقدسى (ت. ٦٢) تحقيق الاستاذ على نويهض ، دار الفكر .
- ٦- أسد الغابة فى معرفة الصحابة : عزالدین ابو الحسن بن الأثير الجزرى (ت. ٦٣) طبعة الشعب .
- ٧- الاعلام : غير الدين الزركلى - دار العلم للملايين - بيروت
- ٨- اتام الوفاء فى سيرة الخلفاء : الشيخ محمد الخضرى بك - مكتبة التجارية الكبرى بمصر .
- ٩- الافصاح عن معانى الصحاح : الوزير عون الدين أبى المظفر يحيى بن محمد ابن هبيرة الحنبلى : المؤسسة السعيدية - بالرياض .
- ١٠- الأريسين : محى الدين يحيى بن شرف الدين النووى (ت ٦٧٦) المكتبة السلفية - بالمدينة المنورة .
- ١١- الانساب : أبو سعيد عبد الكريم بن محمد التميمى السمعانى (ت ٥٦٣) نشر مستشرق : د . سى . مرجليون .
- ١٢- الأم : محمد بن ادريس الشافعى (ت ٢٠٤) طبعة الشعب وبها مشهه مختصر المزنى .

- ب -

- ١- بلوغ الامان من أسرار فتح الربانى : أحمد بن عبد الرحمن البنا - الشهير بالساعاتى - مطبعة الإخوان المسلمين وغيرها - الطبعة الأولى .
- ٢- البيان والتعريف فى أسباب ورود الحديث : السيد ابراهيم بن السيد محمد ابن السيد كمال الدين بن حمزة الحسينى (ت. ١١٢) مطبعة البهاء - حلب - سنة ١٣٢٩ هـ .

- ٣- البداية والنهاية في التاريخ : الحافظ ابن كثير - مكتبة المعارف - بيروت  
الطبعة الثانية - سنة ١٩٧٧ م
- ٤- الباعث الحثيث شرح اختصار علوم الحديث : ابن كثير - تأليف الشيخ  
أحمد شاکر مكتبة محمد علي صبيح واولاده - مصر - الطبعة الثالثة سنة ١٣٩٧ هـ .
- ٥- بداية المجتهد ونهاية المقتصد : أبي الوليد محمد بن أحمد بن رشد  
القرطبي - ناشر مكاتب الكليات الازهرية ١٣٨٩ هـ - القاهرة .
- ت -
- ١- التاريخ : ابو عمرو خليفة بن خياط المصروف بشياب ( ت ٢٣٠ ) تحقيق  
اکرم ضياء العمرى : مطبعة الآداب - النجف - الطبعة الاولى ١٣٨٦ هـ .
- ٢- التاريخ الكبير : للبخارى - المكتبة الاسلامية - تركيا .
- ٣- تاريخ بغداد : ابو بكر احمد بن علي الخطيب البغدادي ( ت ٤٦٣ )  
دار الكتب العربية - بيروت .
- ٤- تحفة الاشراف بمعرفة الاطراف : للمزى - وبها مشها : النكت الاطراف على  
الاطراف - للحافظ بن حجر - نشر الدار القيمة - بهيوننداس بمباي -  
الهند - سنة ١٣٧٠ هـ تحت اشراف عبد الصمد شرف الدين .
- ٥- تذكرة الحفاظ : للذهب - دار احياء التراث العربى - بيروت - طبع في  
دار الكتب الحديثة - الطبعة الثانية سنة ١٣٨٥ هـ
- ٦- الترفيب والترهيب من الحديث الشريف - ابو محمد زكى الدين المنذرى  
( ت ٦٥٦ ) تحقيق - محمد محى الدين عبد الحميد - دار الفكر - بيروت .  
الطبعة الثانية - سنة ١٣٩٣ هـ
- ٧- التقيد والايضاح شرح مقدمة ابرصالح : زين الدين عبدالرحيم بسن  
الحسين العراقى ( ت ٨٠٦ ) تحقيق : عبد الرحمن محمد عثمان مكتبة  
السلفية - الطبعة الاولى سنة ١٣٨٩ هـ .
- ٨- التاريخ : يحيى بن معين ( ت ٢٣٣ ) تحقيق الدكتور احمد محمد نور  
سيف مطابع الهيئة المصرية العامة للكتب - الطبعة الاولى - سنة  
١٣٩٩ هـ .



- ٩- تحفة الأحمدي شرح جامع الترمذي : الناشر دار الكتب العربية  
بيروت - لبنان .
- ١٠- تاريخ الأدب العربي : بروكلمان - دار المعارف - الطبعة الرابعة
- ١١- التاريخ الصغير : ابو عبد الله محمد بن اسماعيل البخاري (ت ٢٥٦)   
ادارة احياء السنة .
- ١٢- تاريخ الاسلام و طبقات المشاهير والاعلام : شمس الدين بن احمد بن  
عثمان الذهبي ( ت ٧٤٨ ) مكتبة القدسي - القاهرة - سنة  
١٣٦٧هـ .
- ١٣- تاريخ التراث العربي : فؤاد سزكين - نقله الى العربية - الدكتور  
محمد فهمي حجازي - والدكتور فهمي أبو الفضل .
- ١٤- التقريب والتيسير لمصرفة سنن البشير النذير : وهو المشهور بتقريب  
علوم الحديث : محي الدين بن شرف النووي ( ت ٦٧٦ ) بشرح  
تدريب الراوي - تحقيق عبد الوهاب عبد اللطيف .
- ١٥- تدريب الراوي في شرح تقريب النووي : جلال الدين السيوطي - تحقيق  
عبد الوهاب عبد اللطيف .
- ١٦- تفجيل المنفعة بزوائد رجال الأئمة الأربعة : ابن حجر - صححه وحققه  
عبد الله هاشم يماني - دائرة المحاسن للطباعة - سنة ١٣٨٦هـ .
- ١٧- تقريب التهذيب : ابن حجر - تحقيق عبد الوهاب عبد اللطيف - دار  
المعرفة للطباعة والنشر - بيروت - الطبعة الثانية سنة ١٣٩٥هـ
- ١٨- تفسير القرآن العظيم : عماد الدين أبو الفداء اسماعيل بن كثير (ت ٧٧٤)   
طبع بدار احياء الكتب العربية .
- ١٩- تفسير القرطبي : لأبي عبد الله محمد بن احمد الأنصاري القرطبي -  
مطبعة دار الكتب المصرية ١٣٨٧ هـ الطبعة الثالثة .
- ٢٠- تفسير الامين الجلالين : مطبوعات - دار مروان - دار العربية للطباعة  
والنشر والتوزيع - بيروت .

- ٢١- تلخيص الحبير تخريج أحاديث الرافعي الكبير : ابن حجر المسقلاني  
( ت ٨٥٢ ) تحقيق عبدالله هاشم اليماني - شركة الطباعة الفتيية  
المتحدة القاهرة سنة ١٣٨٤ هـ .
- ٢٢- تلخيص المستدرک : ابو عبدالله محمد بن أحمد الذهبي ( ت ٧٤٨ )  
مكتبة ومطابع النصر الحديثة - الرياض .
- ٢٣- تلخيص مفهوم أهل الأثر في عيون التاريخ والسير : عبد الرحمن  
الجوزي نشر : مكتبة الاداب ومطبعتها .
- ٢٤- تهذيب الأسماء واللغات : محي الدين بن شرف النووي .  
دار الكتب العلمية - بيروت - لبنان .
- ٢٥- تهذيب التهذيب - ابن حجر - دار صادر بيروت - نسخة مصورة عن  
نسخة مطبوعة بدائرة المعارف النظامية بحيدر آباد الدکن  
بالهند .
- ٢٦- تهذيب تاريخ دمشق الكبير : للإمام الحافظ ابي القاسم علي بن  
الحسن بن هبة الله المعروف بابن عساكر ( ت ٥٧١ ) تهذيب عبد  
القادر بدان ( ت ١٣٤٦ هـ ) طبع دار المسيرة بيروت .
- ٢٧- التخويف من النار والتصريف بحال دار البوار : الحافظ ابي الفرج  
زين الدين عبد الرحمن بن احمد بن رجب الحنبلي البغدادي  
الدمشقي ( ت ٧٩٥ ) مكتبة دار البيلين .

- ج -

- ١- جامع الأصول : عزالدین أبو الحسن بن الأثير الجزري ( ت ٥٦٠ هـ )  
تحقيق و تخريج عبد القادر الأرناؤوط - نشر وتوزيع مكتبة الحلوانسي  
و مكتبة الملاح .
- ٢- جمهرة أنساب العرب : علي بن احمد بن سعيد بن هزم الأندلسي  
( ت ٤٥٦ ) حققه عبد السلام هارون - دار المعارف - بمصر -  
الطبعة الثالثة سنة ١٣٩١ هـ

- ٣- الجامع الصغير : جلال الدين السيوطي - دار الكتب العلمية -  
الطبعة الرابعة ،
- ٤- الجرح والتعديل : عبد الرحمن بن ابي حاتم الرازي ( ت ٣٢٧ )  
مطبعة دائرة المعارف العثمانية بحيدر آباد الدكن في الهند  
سنة ١٣٧١ هـ
- ٥- الجامع الصحيح : ابو عيسى محمد بن سورة الترمذي ( ت ٢٧٩ ) مع  
شرح تحفة الأُحوزي - مطبعة المديني - سنة ١٣٨٣ هـ
- ٦- جامع العلوم والحكم - احمد بن رجب الحنبلي البغدادي - الطبعة  
الرابعة سنة ١٣٩٣ هـ
- ٧- جوامع السيرة و خمس رسائل اخرى : الامام الحافظ ابي محمد علي بن  
أحمد بن سميد بن حزم ( ت ٤٥٦ ) تحقيق الدكتور احسان عباس  
والدكتور ناصر الدين الأُسدی - ومراجعة احمد شاکر - ادارة احياء  
السنة - كهرجالة .

- ح -

- ١- حلية الأولياء وطبقات الأُصفياء : أبو نعيم احمد بن عبدالله الأُصبهاني  
( ت ٤٣٠ ) مطبعة السعادة - مصر - الطبعة الاولى ١٣٥١ هـ
- ٢- حاشية الامام السندی بهامش سنن النسائي : نور الدين بن عبد الهادي  
السندی ( ت ١١٣٨ هـ ) دار احياء تراث العربي - بيروت - لبنان .
- ٣- حياة الصحابة : محمد يوسف - مطبعة مجلس دائرة المعارف العثمانية  
بحيدرآباد الدكن - الهند
- ٤- حاشية الشهاب المسماة عناية القاضي وكفاية الراضي على تفسير البيضاوي -  
الامام ناصر الدين ابي سميد عبدالله بن عمر البيضاوي الشافعي ( ت ٦٨٥ )  
دار صادر بيروت .

- خ -

- ١- خصائص المسند : أبو موسى محمد بن عمر بن احمد بن عمر المديني ( ت ٥٨١ )  
مطبوع في مقدمة مسند الامام أحمد - تحقيق احمد شاکر - دار المعارف  
للطباعة والنشر - مصر - الطبعة الثالثة سنة ١٣٦٨ هـ
- ٢- خلاصة تهذيب الكمال في أسماء الرجال : احمد بن عبدالله الخزرجي الأنصاري  
المطبعة الميرية ببولاق - الطبعة الاولى - سنة ١٣٠١ هـ .

- د -

- ١- دلائل النبوة : ابوبكر احمد بن الحسين بن علي البيهقي (ت ٤٥٨هـ)  
تحقيق عبدالرحمن محمد عثمان - دار النصر للطباعة سنة ١٣٨٩هـ
- ٢- دراسات في الحديث النبوي وتاريخه : الدكتور محمد مصطفى الأعظمي  
مطابع الرياض - الرياض .
- ٣- دليل الفالحين شرح رياض الصالحين : محمد علي بن ابراهيم بن علان  
الصدیقی (ت ٩٩٦هـ) - مطبعة الحجاز - بالقاہرة .
- ٤- ديوان الضعفاء والمتروكين وخلق من المجهولين وثقات فيهم لين :  
شمس الدين بن عثمان الذهبي - تحقيق حماد بن محمد الانصاري مطبعة  
النهضة الحديثة - مكة المكرمة - سنة ١٣٨٧هـ
- ٥- دلائل النبوة : ابو نعيم احمد بن عبدالله الأصبهاني (ت ٤٣٠هـ)  
عالم الكتب - بيروت - توزيع مكتبة المتنبى - القاہرة .

- ذ -

- ١- ذخائر المواريث في الدلالة على مواضع الحديث : الشيخ عبدالغني  
النابلسي دار المعرفه للطباعة والنشر - بيروت - لبنان .

- ر -

- ١- الروض المربع شرح زاد المستقنع : عبدالرحمن بن محمد بن قاسم  
الماضي النجدي الحنبلي (ت ١٣٩٢) المطابع الأهلية للأؤفست -  
الرياض - الطبعة الأولى سنة ١٣٩٧هـ
- ٢- الرسالة المستطرفة لبيان مشهور كتب السنة المشرفة - محمد بن جعفر الكتاني  
(ت ١٣٤٥) مطبعة دار الفكر دمشق - الطبعة الثالثة سنة ١٣٨٣هـ .
- ٣- الرياضة المستطابة في جمل من روى في الصحيحين من الصحابة  
يحيى بن أبي بكر العامري اليمنى (ت ٨٩٣) تصحيح عمر الديراوي  
أبو حجلة - مكتبة المعارف - بيروت - الطبعة الأولى سنة  
١٣٩٤هـ .
- ٤- الرسالة : محمد بن ادريس الشافعي (ت ٢٠٤) تحقيق وشرح أحمد  
محمد شاكر سنة ١٣٥٨هـ .

- ز -

١- زاد المعاد في هدى خير العباد : ابن القيم الجوزي ( ت ٧٥١ )

الطبعة الثانية ١٣٩٢ هـ دار الفكر

٢- زهر الربا على المجتبي للنسائي : جلال الدين السيوطي ( ت ٩١١ )

دار احياء التراث العربي - بيروت .

- س -

١- سيرة النبوة : ابو محمد بن عبد الملك بن هشام بن أيوب الحميري

( ت ٢١٨ ) تحقيق مصطفى السقا واخرون - مطبعة مصطفى البابي الحلبي

وأولاده بمصر - الطبعة الثانية - ١٣٧٥ هـ

٢- سيرة أعلام النبلاء : محمد بن عثمان الذهبي ( ت ٧٤٨ ) تحقيق صلاح

الدين المنجد - دار المعارف - مصر .

٣- سبل السلام : محمد بن اسماعيل الكحلاني ثم الصنعاني المعروف بالأشير

( ت ١١٨٢ ) مطبعة مصطفى البابي الحلبي - مصر - الطبعة الرابعة ١٣٧٩ هـ

٤- السنن : محمد بن ادريس الشافعي - جمع و ترتيب الساعاتي الذي سماه

( بدائع المنن ) دار الانوار للطباعة والنشر - الطبعة الاولى سنة ١٣٦٩ هـ

٥- السنن : سعيد بن منصور بن شعبة ( ت ٢٢٧ ) تحقيق - حبيب الرحمن

الأعظمي - منشورات المجلس العلمي - سنة ١٣٨٧ هـ

٦- السنن : عبد الله بن عبد الرحمن بن الفضل بن بهرام الدارمي ( ت ٢٥٥ )

نشر دار احياء السنة النبوية .

٧- السنن : محمد بن يزيد الغزويني ابن ماجه ( ت ٢٧٥ ) تحقيق : محمد

فؤاد عبد الباقي - دار احياء التراث العربي - بيروت سنة ١٣٩٥ هـ

٨- السنن : ابو داود سليمان بن الاشعث السجستاني ( ت ٢٧٥ ) مراجعة

و تعليق - محمد محي الدين عبد الحميد - نشر دار احياء السنة النبوية

٩- السنن : احمد بن شعيب بن علي بن سنان بن بحر النسائي ( ت ٣٠٣ )

دار احياء التراث العربي - بيروت .

- ١٠- السنن : على بن احمد الدارقطني ( ت ٣٨٥ ) مع التعليق المفضى  
على الدارقطني لشمس الحق العظيم آبادى - تصحيح : عبدالله هاشم  
يمانى - شركة الطباعة الفنية - سنة ١٣٨٦ هـ
  - ١١- السنن : ابوبكر احمد بن الحسين بن على بن عبدالله البيهقي ( ت ٤٥٨ )  
وفى ذيله الجوهر النقى لابن التركمانى ( ت ٧٤٥ ) دار الفكر - بيروت
  - ١٢- السنة ومكانتها فى التشريع : الدكتور مصطفى السباعى - مطبعة المدينى  
مصر - نشر مكتبة دار العروبة - مصر الطبعة الاولى سنة ١٣٨٠ هـ
- ش -
- ١- شرح السنة : ابو محمد الحسين بن مسعود الفراء البغوى ( ت ٥١٦ )  
تحقيق شعيب الأرنؤوط وزهير الشاويش - المكتبة الاسلامية
  - ٢- شذرات الذهب فى اخبار من ذهب : عبدالحى بن العماد الحنبلى  
( ت ١٠٨٩ ) المكتب التجارى للطباعة والنشر - بيروت
  - ٣- شرح النووى على صحيح مسلم : يحيى بن شرف الدين النووى المطبعة  
المصرية ومكتبتها .
  - ٤- شرح الموطأ للزرقانى : محمد بن عبد الباقي بن يوسف الزرقانى  
( ت ١١٢٢ ) تحقيق ابراهيم عطوة عوض مطبعة مصطفى البابى الحلبي  
الطبعة الاولى سنة ١٣٨١ هـ
  - ٥- شرح معانى الآثار : ابو جعفر احمد بن محمد بن سلامة الطحاوى  
( ت ٣٢١ ) تحقيق : محمد سيد جاد الحق - مطبعة الانوار المحمدية .
  - ٦- شرح فتح القدير : الشيخ الامام كمال الدين محمد بن عبد الواحد  
( ت ٦٨١ ) دار احياء التراث العربى - بيروت - لبنان .
  - ٧- شرح ثلاثيات سند الامام احمد : الشيخ محمد السفارنى الحنبلى  
( ت ١١٨٨ ) المكتب الاسلامى - الطبعة الرابعة .
  - ٨- شرح علل الترمذى : الحافظ عبدالرحمن بن احمد بن رجب الحنبلى  
( ت ٧٩٥ هـ ) تحقيق و كمل فوائده بتعليقات حافلة - نور الدين عتر .  
دار الملاح للطباعة والنشر - الطبعة الأولى ١٣٩٨ هـ .

- ص -

- ١- صحيح البخارى : ابو عبدالله محمد بن اسماعيل البخارى (ت ٢٥٦) مع شرح فتح البارى - تحقيق محمد فؤاد عبد الباقي - ومحبا الدين الخطيب المطبعة السلفية - القاهرة سنة ١٣٨٠هـ
- ٢- صحيح البخارى مته - المكتب الاسلامى - احمد ازدمير - استانبول تركيا
- ٣- صحيح ابن حبان : ترتيب الامير علاء الدين الفارسى - نشر محمد عبد المحسن المكتبي - الطبعة الاولى سنة ١٣٩٠هـ
- ٤- صحيح ابن خزيمة : ابو بكر محمد بن اسحاق بن خزيمة (ت ٣١١) تحقيق الدكتور محمد مصطفى الاعظمى - المكتب الاسلامى
- ٥- صحيح مسلم : مسلم بن الحجاج (ت ٢٦١) مع شرح النووى المطبعة المصرية و مكتبتها .
- ٦- صحيح مسلم متنه المرقم لمحمد فؤاد عبد الباقي - نشر وتوزيع رئاسة ادارة البحوث العلمية والافتاء والدعوة والارشاد - الرياض .
- ٧- صحيح الجامع الصغير : ناصر الدين الألبانى : منشورات المكتب الاسلامى الطبعة الاولى - سنة ١٣٨٨هـ

- ض -

- ١- الضعفاء والمتروكين : ابو عبد الرحمن بن شعيب النسائي - مطبوع بذييل كتاب الضعفاء الصغير للبخارى . دار الوعى - حلب - الطبعة الاولى سنة ١٣٩٦هـ
- ٢- الضعفاء الصغير : محمد بن اسماعيل البخارى - تحقيق محمود زائد - دار الوعى - حلب - الطبعة الاولى .

- ط -

- ١- طبقات الحفاظ : عبد الرحمن السيوطى - تحقيق : على محمد عمر - مطبعة الاستقلال الكبرى - الطبعة الاولى - سنة ١٣٩٣هـ
- ٢- طرح التثريب فى شرح التقريب : عبد الرحيم بن الحسين العراقى (ت ٨٢٦) وأتمه ولده ولى الدين ابو زرعة العراقى دار المعارف - سورية - حلب .

- ٣- طبقات المفسرين للداودي محمد بن علي بن احمد الداودي (ت ٩٤٥هـ)  
تحقيق : محمد علي عمر - مطبعة الاستقلال الكبرى - الطبعة الاولى سنة ١٣٩٢هـ .
- ٤- الطبقات الكبرى : محمد بن سعيد المعروف بكتاب الواقدي (ت ٢٣٠هـ)  
دار التحرير القاهرة سنة ١٣٨٨هـ
- ٥- الطبقات الكبرى : محمد بن سعد - دار صادر - بيروت ١٣٧٧هـ
- ٦- طبقات المدلسين : ابن حجر - الطبعة المحمودية - مصر
- ٧- طبقات الحنابلة : محمد بن ابي يعلى - تحقيق : محمد حامد الفقي  
مطبعة السنة المحمدية - القاهرة .
- ٨- طبقات خليفة بن خياط : ابو عمرو خليفة بن خياط شباب العصفري  
(ت ٢٤٠هـ) تحقيق : اكرم ضياء العمرى - مطبعة العاني بغداد - الطبعة  
الاولى
- ٩- طبقات الشافعية الكبرى : ابو نصر عبد الوهاب بن علي بن عبد الكافي السبكي  
(ت ٧٧١هـ) تحقيق : عبد الفتاح محمد الحلوم محمود محمد الطناح هسي  
مطبعة عيسى البابي الحلبي - الطبعة الاولى ١٣٨٣هـ

- ع -

- ١- عمدة القارىء شرح صحيح البخارى : محمد بن احمد الصيني (٨٥٥هـ)  
دار الفكر بيروت .
- ٢- الملل لابن ابي حاتم : عبد الرحمن بن ابي حاتم الراوى - نشر مكتبة  
المتنى - بغداد - طبعة القاهرة - سنة ١٣٤٣هـ
- ٣- الصبر في هجر من غير : للذهبي - تحقيق الدكتور : صلاح الدين منجد  
دائرة المطبوعات والنشر في الكويت سنة ١٣٨٠هـ
- ٤- عون المعبود شرح سنن ابي داود : محمد شمس الحق العظيم ابادى مع  
شرح الحافظ ابن قيم الجوزية - تحقيق عبد الرحمن محمد عثمان - نشر المكتبة  
السلفية - الطبعة الثالثة ١٣٩٩هـ - دار الفكر .
- ٥- العواصم من القواصم في تحقيق مواقف الصحابة بعد وفاة النبي صلى الله  
عليه وسلم - تأليف القاضي ابي بكر العربي (ت ٥٤٣هـ) حققه وعلق عليه  
هواشيه محب الدين الخطيب - المطبعة السلفية ومكتبتها - القاهرة .
- ٦- عيون الاثر في فنون المغازى والشمايل والسير لا بن سيد الناس - مكتبة  
القدسي القاهرة .



- ف -

- ١- الفهرست لا بن النديم - محمد بن اسحاق بن ابراهيم (ت ٣٧٨) نشر دار المعرفة بيروت .
- ٢- فيض القدير شرح الجامع الصغير : محمد بن عبد الرووف المناوي (ت ١٠٣١) دار المعرفة للطباعة والنشر - الطبعة الثانية - سنة ١٣٩١ هـ .
- ٣- فتح القدير الجامع بين فنى الرواية والدراية من علم التفسير : محمد بن على بن أبى محمد الشوكانى (ت ١٢٥٠) شركة مكة و مطبعة مصطفى البابى الحلبي - الطبعة الثانية سنة ١٣٨٣ هـ
- ٤- فتح البارى بشرح صحيح البخارى : احمد بن على بن هجر - تحقيق محمد فواد عبد الباقي و محب الدين الخطيب - المطبعة السلفية - القاهرة
- ٥- الفائق فى غريب الحديث : هار الله محمود بن عمر الزمخشري (ت ٥٣٨) تحقيق : محمد ابو الفضل ابراهيم وعلى محمد البخارى - دار الفكر للطباعة والنشر .
- ٦- الفوائد المجموعة فى احاديث الموضوعات : محمد بن على الشوكانى (ت ١٥٢٠ هـ) تحقيق عبدالرحمن بن يحيى المعلمى اليماني و عبدالوهاب عبداللطيف - مطبعة السنة المحمدية .

- ق -

- ١- قضاة دمشق الثغر البسام فى ذكر من ولى قضاء الشام : تأليف شمس الدين ابن طولون - تحقيق الدكتور صلاح الدين المنجد - مطبعة الترقى - دمشق سنة ١٩٥٦
- ٢- القول المسدد فى الذب عن مسند الامام احمد : الحافظ ابن حجر . طبع بذييل كتاب الروح لا بن قيم الجوزية ، المطبوعة بحيدر اباد الدكن الطبعة الاولى سنة ١٣١٩ هـ
- ٣- القاموس المحيط : محمد بن يعقوب الفيروز ابادى (ت ٨١٧) دار الفكر بيروت .

- ك -

- ١- الكامل فى التاريخ : ابو الحسن على بن ابى الكريم محمد بن محمد بن عبد الكريم ابن الاثير - دار صادر - للطباعة والنشر بيروت سنة ١٣٨٥ هـ
- ٢- كشف الظنون عن اسامى الكتب والفتون : مصطفى عبد الله الشهير بحاجى خليفة (ت ١٠٦٧) منشورات مكتبة المثنى - بيروت .

- ٣- الكاشف في معرفة من له رواية في الكتب الستة - للذهبي - تحقيق عزت  
على عيد وموسى محمد على الموشى - دار الكتب الحديثة - الطبعة الاولى  
سنة ١٣٩٢ هـ
- ٤- كشف الأستار عن زوائد البزار على الكتب الستة : المهيبي - تحقيق  
حبيب الرحمن الاعظمي - مؤسسة الرسالة - بيروت الطبعة الاولى سنة ١٣٩٩ هـ
- ٥- كتاب الزهد والرفائق : عبد الله بن المبارك المروزي (ت ١٨١) تحقيق  
حبيب الرحمن الاعظمي - الناشر محمد عفيفي الزغبى - مالينكاوول - ناسك  
الهند
- ٦- كتاب المراسيل : الحافظ ابي محمد عبد الرحمن بن ابي هاتم محمد ادريس  
الحنظلي الرازي (ت ٣٢٧) الطبعة - مؤسسة الرسالة - الطبعة الاولى
- ٧- كشف الخفاء ومزيل الألباس عما اشتهر من الاحاديث على السنة الناصريه  
الشيخ اسماعيل بن محمد الحنطوني الجراحي - مكتبة القدسي سنة ١٣٥١ هـ
- ٨- كشف القناع عن متن الاقناع : منصور بن يونس بن ادريس البهوتي  
(ت ١٠٥١)  
مطبعة الحكومة - مكة المكرمة - سنة ١٣٩٤ هـ
- ٩- كتاب الاغانى : ابي الفرج الاصفهاني تحقيق عبدالستار احمد فراج -  
الناشر : دار الثقافة بيروت سنة ١٩٥٩
- ١٠- كز العمال في سنن الاقوال والافعال : على الدين المتقي الهندي  
تصحيح وتحقيق الشيخ بكر هياني والشيخ صفوت السقاوي منشورات مكتب  
التراث الاسلامي - حلب .

- ل -

- ١- لسان العرب : جمال الدين محمد بن مكرم (ابن منظور) دار صادر  
بيروت .
- ٢- لسان الميزان : ابن حجر العسقلاني : مطبعة دائرة المعارف النظامية  
بميدان اباد الدكن - الهند - الطبعة الثانية .
- ٣- اللباب في تهذيب الانساب : ابن الأثير الجزري (ت ٦٣٠) دار  
صادر - بيروت
- ٤- اللباب في شرح الشهاب لأبي الوفاء .

لاهور .

٥- العلل المتاهية في الاحاديث الواهية ؛ لا بن الجوزى - الطبعة الاولى -

- م -

١- المجموع شرح المذهب ؛ محى الدين بن شرف النووى ( ت ٦٧٦ ) حقق

وعلق عليه محمد نجيب المطيعى - الناشر مكتبة الارشاد - جدة .

٢- المحلى - على بن احمد بن سعيد بن هزم ( ت ٤٥٦ ) تحقيق الشيخ

احمد محمد شاكر ؛ مكتبة الجمهورية العربية سنة ١٣٨٨ هـ بحصر .

٣- المجروحين من المحدثين والضعفاء والمتروكين ؛ ابن حبان بن احمد

ابو عاتم التميمى البستى ( ت ٣٥٤ ) تحقيق ؛ محمود ابراهيم زائد -

دار الوعى بحلب .

٤- مجمع الزوائد و منبع الفوائد ؛ نور الدين على بن ابى بكر الهيثمى ( ت ٨٠٧ )

نشر دار الكتب - بيروت - الطبعة الثانية سنة ١٣٨٧ هـ

٥- مختار الصحاح ؛ محمد بن ابى بكر بن عبد القادر الرازى ( ت ٦٦٠ )

المكتبة الاموية - بيروت دمشق .  
بيروت .

٦- المستدرک ؛ ابو عبد الله محمد بن عبد الله الحاكم ( ت ٤٠٥ ) دار الفكر -

٧- مسند الشافعى ؛ محمد بن ادريس الشافعى ( ت ٤٠٤ ) ترتيب محمد

عابد السند - نشر ؛ يوسف على الزاوى وعزت العطار الحسنى سنة ١٣٨٠ هـ

٨- مسند الطيالسى ؛ شرح منحة المصعبود ؛ احمد عبد الرحمن البنا الساعاتى

الناشر ؛ المكتبة الاسلامية - بيروت الطبعة الثانية سنة ١٤٠٠ هـ

٩- مسند الحميد ؛ عبد الله بن الوبير الحميدى ( ت ٢١٩ ) تحقيق هيبس

الرحمن الاعظمى مكتبة المتنبى - القاهرة نشر المجلس العلمى .

١٠- مسند احمد بن حنبل ؛ احمد بن حنبل ( ت ٢٤١ ) وبهامشه كثر العمال

في سنن الاقوال والافعال - دار صادر للطباعة والنشر - بيروت .

١١- مسند ابى عوانة ؛ يعقوب بن اسحاق بن ابراهيم بن يزيد ابو عوانسة

الاسفرايينى ( ت ٣١٦ ) دائرة المعارف العثمانية بحيدر اباد الدكن

١٢- المصنف ؛ عبد الرزاق بن همام الصنعانى ( ت ٢١١ ) تحقيق هيبس

الرحمن الاعظمى نشر المجلس العلمى - الطبعة الاولى .

- ١٣- المصنف : ابوبكر عبدالله بن محمد بن ابي شيبة (ت ٢٣٥) تحقيق  
عبدالخالق الافغانى - مطبعة العلوم الشرقية - الهند - الطبعة الاولى
- ١٤- المطالب العالية بزوائد المسانيد العثمانية : ابن حجر - تحقيق حبيب  
الرحمن الاعظمى .
- ١٥- المقنع فى فقه امام السنة احمد بن حنبل الشيبانى : تأليف موفق الدين  
عبدالله بن احمد بن قدامة المقدسى - من منشورات المؤسسة السعيدية -  
باليابان - الطبعة الثالثة .
- ١٦- معجم البلدان : ابو عبدالله ياقوت بن عبدالله الحموى الرومى البغدادى  
(ت ٦٢٦) دار الكتب العربى - بيروت .
- ١٧- المعجم الصغير : ابو القاسم سليمان بن احمد بن ايوب الطبرانى  
(ت ٣٦٠) تصحيح عبد الرحمن محمد عثمان - دار النصر للطباعة - الناشر  
المكتبة السلفية - سنة ١٣٨٨هـ
- ١٨- معجم قبائل العرب القديمة والحديثة : عمر رضا كحالة - دار العلوم  
سنة ١٣٨٨هـ
- ١٩- المعجم المفهرس لافاظ القرآن : محمد فؤاد عبد الباقي - دار احياء  
التراث العربى - بيروت
- ٢٠- معجم المفهرس لافاظ الحديث : ترتيب طائفة من المستشرقين نشر الدكتور  
أ.ى. ونسك - مكتبة بريل فى مدينة ليدن سنة ١٣٥٦هـ
- ٢١- معجم المؤلفين : عمر رضا كحالة - مطبعة الترقى بدمشق سنة ١٣٧٦هـ
- ٢٢- معرفة علوم الحديث : محمد بن عبدالله الحاكم - نشر و تصحيح الاستاذ  
معظم حسين - منشورات المكتبة التجارية - بيروت
- ٢٣- مفتاح السنة : الاستاذ محمد عبد العزيز الخولى - المطبعة العربية -  
مصر - الطبعة الثانية سنة ١٣٤٧هـ
- ٢٤- معجم المطبوعات العربية والمعربة : يوسف اليان سر كيس - مطبعة  
سر كيس بمصر سنة ١٣٣٩هـ .

- ٢٤- مقدمة ابن الصلاح في علوم الحديث : ابو عمرو عثمان بن عبد الرحمن  
الشهرورزي ابن الصلاح ( ت ٦٤٣ ) مع شرح العراقي ( التقييد والايضاح )  
تحقيق : عبد الرحمن محمد عثمان - نشره - المكتبة السلفية - الطبعة  
الاولى سنة ١٣٨٩ هـ
- ٢٥- المغنى : تاليف ابي محمد عبدالله بن احمد بن محمد بن قدامة ( ت ٦٣٠ )  
مكتبة الرياض الحديثة - بالرياض .
- ٢٦- مجموع فتاوى : شيخ الاسلام ابن تيمية - جمع و ترتيب عبد الرحمن بن قاسم  
وابنه محمد - مطابع دار العربية - بيروت - لبنان .
- ٢٧- مناقب الامام احمد بن حنبل : ابو الفرج عبد الرحمن بن الجوزي  
( ت ٥٩٧ ) تصحيح ونشر محمد امين الخانجي - مكتبة الخانجي -  
الطبعة الاولى .
- ٢٨- المنتظم : عبد الرحمن بن الجوزي - مطبعة دار المعارف العثمانية  
بميدراآباد الدكين سنة ١٣٦٠ هـ
- ٢٩- المنتقى : عبدالله بن علي بن الجارود ( ت ٣٠٧ ) مطبعة الفجالة  
الجديدة القاهرة سنة ١٣٨٢ هـ .
- ٣٠- موارد الظمان الى زوائد ابن حبان : علي بن ابي بكر الهيثمي - تحقيق  
ونشر محمد عبد الرزاق حمزة - دار الكتب العلمية - بيروت .
- ٣١- الموطأ : مالك بن انس ( ت ١٧٩ ) تعليق وتحقيق عبد الوهاب عبد  
اللطيف المكتبة العلمية - الطبعة الثانية .
- ٣٢- ميزان الاعتدال في نقد الرجال : محمد بن عثمان الذهبي ( ت ٧٤٨ )  
تحقيق علي محمد البخاري - دار المعرفة - بيروت
- ٣٣- المغنى : محمد طاهر بن علي الهند ( ت ٩٨٦ ) دار نشر الكتب الاسلامية  
الطبعة الاولى سنة ١٣٩٣ هـ
- ٣٤- مجموع الاحاديث النجدية وهي تشتمل على تسع رسائل هامة وعليها  
تعليقات - السيد رشيد رضا - الناشر المكتبة السلفية - المدينة المنورة .
- ٣٥- مجمع الامهر و شرح ملتقى الأبحر المشهور بين العباد بالدأمان - الناشر:  
شركة صحافية عثمانية استبول - مطبعة عامرة .

- ن -

١- النهاية في غريب الحديث والأثر : مجد الدين ابو السعادات ابن الاثير  
(٦٠٦٣) تحقيق احمد ظاهر الزاوي ومحمود محمد الطناحي - نشر  
المكتبة الاسلامية .

٢- النجوم الزاهرة في ملوك مصر والقاهرة : ابو المحاسن يوسف بن تفرى  
بردى الاتاكي - دار الكتب المصرية - القاهرة - الطبعة الاولى سنة  
١٣٤٨هـ

٣- نيل الأوطار شرح منتقى الأخبار : محمد بن علي الشوكاني - الطبعة  
والنشر شركة مكتبة ومطبعة مصطفى البابي الحلبي - الطبعة الاخيرة .

٤- نصب الراية لأحاديث الهداية : جمال الدين ابي محمد عبدالله بن  
يوسف الحنفي الزيلعي (٧٦٣٣) مع حاشيته النفيسة المهمة " بغية  
الألمعي في تخريج الزيلعي " تصحيح - ادارة المجلس العلمي .  
مطبوعات المجلس العلمي - بد ابيل - الهند الطبعة الاولى سنة  
١٣٥٧هـ .

- ه -

١- هدى السارى مقدمة فتح البارى : ابن حجر العسقلاني - تحقيق محب  
الدين الخطيب - المطبعة السلفية .

٢- هدية العارفين اسماء المؤلفين وآثار المصنفين : اسماعيل باشا البغدادي  
طبعة استنبول - منشورات مكتبة المثنى - بيروت سنة ١٣٧٥هـ .

- و -

١- وفيات الاعيان وابناء الزمان : احمد بن محمد بن ابي بكر بن خلكان  
تحقيق الدكتور احسان عباس - دار صادر - بيروت .

| <u>رقم الصفحة</u> | <u>الآية</u>  |
|-------------------|---|
| ٢                 | انا نحن نزلنا الذكر وانا له لحافظون .....             |
| ١٥٤               | أجعلتم سقاية الحاج وعمارة المسجد الحرام كمن آمن بالله |
| ٢٦٦               | أمن يجيب المضرا إذا دعاه ويكشف السوء .....            |
| ٢٦٦               | اذ قال رب فانظرنى الى يوم يبعثون .....                |
| ٢٧١               | الا بذكر الله تطمئن القلوب .....                      |
| ٢٧٩               | ان الله لا يحب الفرحين .....                          |
| ٢٩٨               | اذا اراد شيئا ان يقول له كن فيكون .....               |
| ٣٠٠               | الحمد لله الذى هدانا لهذا وما كنا لنهتدى              |
| ٢٦٦               | حتى اذا كنتم فى الفلك وجرين بهم بريح طيبة وفرحوا      |
| ١                 | رب اوزعنى ان اشكر نعمتك التى انعمت .....              |
| ٣                 | فليحذر الذين يخالفون عن امره ان تصيبهم فتنة           |
| ٥                 | لقد كان لكم فى رسول الله اسوة حسنة .....              |
| ٧                 | لا اكراه فى الدين قد تبين الرشد من الغى               |
| ٨٩                | لا تسجدوا للشمس ولا للقمر واسجدوا لله الذى خلقهن      |
| ٤                 | ما آتاكم الرسول فخذوه وما نهاكم عنه فانتهوا           |
| ٢٧٩               | كل حزب بما لديهم فرحون .....                          |
| ٧٢                | نار جهنم أشد حرا .....                                |
| ١                 | ولقد آتينا لقمان الحكمة ان اشكر لله .....             |
| ٣                 | وانزلنا اليك الذكر لتبين للناس ما نزل اليهم           |
| ٣                 | وانك لتهدى الى صراط مستقيم .....                      |
| ٤                 | وما كان لموء من ولا مؤء منة اذا قضى الله ورسوله       |
| ٤                 | ومن يشاقق الرسول من بعد ما تبين له الهدى              |

- ٥ ..... وط ينطق عن الهوى ان هو الا وهى يوحى
- ٦٤ ..... وقتلهم الا نبياء بغير حق ذلك بما عصوا وكانوا يعتدون
- ١٣٦ ..... والذين يكتزون الذهب والفضة ولا ينفقونها فى سبيل الله
- ١٤٥ ..... وقضى ربك الا تعبدوا الا اياه وبالوالدين احسانا
- ٢٠٣ ..... وما كان لموء من ان يقتل موء منا الا خطأ
- ٢٠٤ ..... ومن يقتل موء منا متعمدا فجزاؤه جهنم خالد فيها
- ٢١٥ ..... وشاورهم فى الامر
- ٢٤٢ ..... ولو كنت ظفا غليظ القلب لانفضوا من حولك
- ٢٨٦ ..... واتقوا فتنة لا تصيبن الذين ظلموا منكم خاصة
- ٣١٠ ..... واعتصموا بحبل الله جميعا ولا تفرقوا
- ٢ ..... يريدون ان يطفئوا نور الله بافواههم
- ٤ ..... يا ايها الذين آمنوا اطيعوا الله ورسوله
- ٢٤١ ..... يا ايها الذين آمنوا لا تدخلوا بيوتنا غير بيوتكم حتى تستأنسوا



| رقم الصفحة |           | رقم الصفحة |           |
|------------|-----------|------------|-----------|
| ٣٦         | الحضرمي   | ٢٥         | الأُنصاري |
| ٤٢         | الحزازي   | ٤٢         | الأزدي    |
| ١٣٠        | حميري     | ٤٢         | الأُنماري |
| ١٣٤        | الحمصي    | ١٠٠        | الأشجعي   |
| ١٥١        | الحناط    | ١٢١        | الأصبحي   |
| ٢٧٦        | الحراني   | ١٤٢        | الأُنباري |
| ٢٥         | الخرزجي   | ٢٢٦        | الأعمش    |
| ٣٤         | الخرزاعي  | ٢٥١        | الأشيب    |
| ١٥١        | خشبي      | ٤٩         | الأُسدي   |
| ٢٩٤        | الخراساني | ٤٨         | البصري    |
| ٩٣         | الذهلبي   | ٤٨         | البغوي    |
| ٢٢٧        | الرقاشي   | ٧٣         | الباهلي   |
| ٨٠         | الرواسي   | ٩٣         | البكري    |
| ١٤٩        | الزهري    | ٢١٧        | البيجلي   |
| ١٥٠        | الزبيري   | ٤٨         | التميمي   |
| ٤٩         | الساجي    | ٧٤         | التتوري   |
| ٥٠         | السبيعي   | ١٥٣        | التوزي    |
| ٧٥         | السختياني | ٧٩         | الشفقي    |
| ١١٣        | السلمي    | ٤٢         | الجدلي    |
| ١٨٤        | السدوسي   | ٤٢         | الجرمي    |
| ١٩٩        | السبائية  | ٥٠         | الجمفي    |
| ٢١٨        | السددي    | ٥١         | الجلبي    |
| ٥١         | الشعبي    | ٥٧         | الجمحي    |
| ٢٦٨        | الشيثاني  | ١١٦        | الجوهري   |
| ١٣٠        | الصنعاني  | ١٦٢        | الجهضمي   |

| <u>رقم الصفحة</u> |         | <u>رقم الصفحة</u> |           |
|-------------------|---------|-------------------|-----------|
| ٦٨                | الهدلى  | ٧٣                | الصفار    |
| ١٠٤               | الهداني | ١٥٨               | الضبي     |
| ٩٧                | الهلالى | ٥٧                | العدوى    |
| ١١٤               | اليشكرى | ٦٦                | المتكى    |
|                   |         | ١٠٢               | العصى     |
|                   |         | ١٢١               | المنبرى   |
|                   |         | ١٥٢               | المطار    |
|                   |         | ١٥٨               | العنزى    |
|                   |         | ٢٨                | الفهرى    |
|                   |         | ٢١٩               | الفهمى    |
|                   |         | ٢٤٠               | القطيعى   |
|                   |         | ١٥٥               | القشبرى   |
|                   |         | ١٦٣               | القواربرى |
|                   |         | ٢٨                | الكلا بية |
|                   |         | ١١٦               | اللؤلؤى   |
|                   |         | ٩١                | المروزى   |
|                   |         | ١٠١               | المقرى    |
|                   |         | ١٦٤               | المقدسى   |
|                   |         | ٢٢٨               | الملائى   |
|                   |         | ٢٢٩               | المخزومى  |
|                   |         | ٢٥٩               | المرهيبى  |
|                   |         | ٢٥٩               | المرجئة   |
|                   |         | ٩٩                | المراوى   |
|                   |         | ٤٨                | النحوص    |
|                   |         | ٢٧٦               | النخصى    |

(٣) - فهرس الاحاديث على الألف الهجائية (١) :

| <u>رقم الصفحة</u>              | <u>رقم الحديث</u> | <u>اول الحديث</u>  |
|--------------------------------|-------------------|--|
|                                | ( المهزة )        |  |
|                                |                   | ان الحلال بين والحرام بين وان بين الحلال والحرام مشتهيات لا يدري كثير من الناس:          |
| ٥٢                             | ٢                 | ان في الجسد مضفة اذا سلمت وصحت   |
| ٥٨                             | ٥                 | سلم الجسد وصح :  |
|                                |                   | ان اهون اهل النار عذابا يوم القيامة رجل يجعل في اخمص قدميه نعلان من نار:                 |
| ٦٨٠٦٦                          | ٧٤ ٦              | انكسفت الشمس على عهد رسول الله صلى الله عليه وسلم فخرج فكان يصلي ركعتين :                |
| ٨٣٤ ٧٨                         | ١١٤٩              | ان رسول الله صلى الله عليه وسلم صلى في كسوف الشمس نحوًا من صلاة تكم يركع ويسجد :         |
| ٨٠                             | ١٠                | ان الله عز وجل وملائكته يصلون على الصفاة الاول :   |
| ٩١                             | ١٢                | اقبل رسول الله صلى الله عليه وسلم بوجهه على الناس فقال اقيموا صفوفكم ثلاثا :             |
| ١٠٤                            | ١٨                | انا اعلم الناس او كما علم الناس بوقت صلاة رسول الله صلى الله عليه وسلم للعشاء :          |
| ١١٦٤ ١١٥٥ ١١٣ / ٢٤٤ ٢٣٤ ٢٢     |                   | ان النبي صلى الله عليه وسلم قرأ في العيد بين سبح اسم ربك الاعلى و هل اتاك حديث الفاشية : |
| ١٢٩٤ ١٢٨٥ ١٢٧ / ٣٠٤ ٢٩٤ ٢٨٥ ٢٧ |                   | انه سمع رسول الله صلى الله عليه وسلم يذكر الرقيم فقال ان ثلاثة نفر كانوا في كهف :        |
| ١٤٠                            | ٣٣                | ان اباه نحلته نحلا فقالت أم النعمان اشهد لابني على هذا النحل :                           |
| ١٤٦                            | ٣٤                |  |

(١) هذا الفهرس خاص بذكر احاديث النعمان بن بشير رضي الله عنه في مسند أحمد اما احاديثه التي وجدتها خارج المسند ساكتفي بذكرها في فهرس الموضوعات الآتية .

| <u>رقم الصفحة</u> | <u>رقم الحديث</u> | <u>اول الحديث</u>  |
|-------------------|-------------------|--|
| ١٥٠               | ٣٦                | انطلق بي ابي الى رسول الله صلى الله عليه وسلم يعنى يشهده على عطية يعطينها :<br>ان بشيرا اتى النبي صلى الله عليه وسلم |
| ١٦٠               | ٤٢                | أراد ان ينحل النعمان نحلا :<br>ان رجلا يقال له عبد الرحمن بن حنين وكان   |
| ١٨٨٥ ١٨٧          | ٥٢٠٥١             | ينبذ قرقورا وقع على جارية امرأته :<br>انه قال فى الرجل يأتى/ جارية امرأته  |
| ١٨٩               | ٥٣                | انه قال المؤمن منين فى توادهم و تعاطفهم<br>وتراحمهم مثل الجسد :  |
| ٢٢٩               | ٦٦                | انما مثل المسلمين كالرجل الواحد اذا وجع<br>منه شىء تداعى له سائر جسده :  |
| ٢٣٣٥ ٢٣٢          | ٧٢٥٧١             | استأذن ابو بكر على رسول الله صلى الله<br>عليه وسلم وسمع صوت عائشة عاليا :  |
| ٢٣٩               | ٧٤                | ان الله كتب كتابا قبل ان يخلق السموات و<br>والارض بألفى عام فانزل منه آيتين  |
| ٢٤٧               | ٧٨                | ان رسول الله صلى الله عليه وسلم قال الدعاء<br>هو العباد ؓ :  |
| ٢٦٢٥ ٢٥٨          | ٨٧٠٨٣             | الذين يذكرون من جلال الله من تسبيحه<br>و تحميده :  |
| ٢٦٩٥ ٢٦٧          | ٩٠٠٨٩             | انذرتكم النار فلوان رجلا موضع كذا وكذا<br>وسمع صوته :  |
| ٢٧٣٥ ٢٧٢٥ ٢٧٢     | / ٩٣٥ ٩٣٥ ٩١      |  |

( الباء )

|          |        |   |
|----------|--------|---|
| ١٢٤٥ ١٢١ | ٢٦٠ ٢٥ | بما كان النبي صلى الله عليه وسلم يقرأ<br>فى الجمعة مع سورة الجمعة : |
|----------|--------|---|

( الجيم )

- جاءت امرأة الى النعمان فقالت ان زوجها وقع على جاريتها فقال سأقضى في ذلك؛  
١٨٥ ٥٠  
جاء ابو بكر يستأذن على النبي صلى الله عليه وسلم فسمع عائشة وهي رافعة صوتها على رسول الله صلى الله عليه وسلم:  
٢٣٨ ٧٣

( الحاء )

- حلال بين وحرام بين وشبهات بين ذلك:  
٥٦٥٥٥٤٤٦ ٤٤٣٤١

( الخاء )

- خير الناس قرني ثم الذين يلونهم:  
٢٥٣٤٢٥٢٥٢٥١ ٨٢٤٨١٠٧٩  
خير هذه الامة القرن الذي بعثت فيه:  
٢٥١ ٨٠

( الذال )

- ذهب ابي بشير بن سعد الى رسول الله صلى الله عليه وسلم ليشهده على نحل نحلته:  
١٤٨ ٣٥

( الراء )

- رفع الى النعمان بن بشير رجل أحلت له امرأته جاريتها فقال لا أقضين فيها:  
١٨٢ ٤٩

( السين )

- سألت أمي ابي بعض الموهبة لي فوهبها لي:  
١٥٢ ٣٧  
سافر رجل بارض فلاة فقال تحت شجرة:  
٢٧٥ ٩٤

( الصاد )

- صلى بنا رسول الله صلى الله عليه وسلم فرأى رجلا خارجا صدره من الصف فقال استموا:  
١٠٦ ١٩

( العين )

- عن النعمان بن بشير انه رفع اليه رجل غشى جارية امرأته فقال لا أقضين فيها بقضية رسول الله:  
١٩٠ ٥٤

(الفاء)

فريما أتى على رسول الله صلى الله عليه

وسلم الشهر يظل يتلوى ما يشيع من الدقل : ١٠٥ ١٩٦

( القاف )

قمنا مع رسول الله ليلة ثلاث وعشرين في

شهر رمضان الى ثلث الليل الاول : ٣٢ ١٣٤

قال حمطى ابي بشير بن سعد الى النبي صلى

الله عليه وسلم فقال يا رسول الله اشهد انى

نحلت النعمان كذا وكذا :

١٦٠٤ ١٥٧٤ ١٥٤ ٤٠٤ ٣٩٤ ٣٨

قال رسول الله صلى الله عليه وسلم اعدلوا

١٦٦٤ ١٦٤٤ ١٦٢ ٤٦٤ ٤٤٤ ٤٣

بين ابنائكم :

قال رسول الله صلى الله عليه وسلم قاربوا

بين ابنائكم : ٤٧٤ ٤٥ ١٦٧٤ ١٦٥

قال رسول الله صلى الله عليه وسلم من منح

مضيحة ورقا او ذهبا : ٤٨ ١٧٩

قال أخته امرأة فقالت ان زوجها وقع على جاريتها : ٥٥ ١٩١

قال رسول الله صلى الله عليه وسلم كل شىء

خطأ الا السيف : ٥٦ ١٩٨

قال خرج علينا رسول الله صلى الله عليه

وسلم ونحن في المسجد بعد صلاة العشاء

فرفع بصره الى السماء : ٥٩ ٢٠٧

قال كما قمودا في المسجد مع رسول الله

صلى الله عليه وسلم وكان بشير رجلا يكف

هديثه فجاء ابو ثعلبة الخشنى : ٦٠ ٢١١

قال ان من الوبيب خمرا ومن التمرخمرا

ومن الحنطة خمرا : ٦٢٤ ٦١ ٢١٨٠ ٢١٦

قال النبي صلى الله عليه وسلم على المنبر

من لم يشكر القليل لم يشكر الكثير : ٧٧٤ ٧٦٤ ٧٥ ٢٤٥٥ ٢٤٤٥ ٢٤٣

قال رسول الله صلى الله عليه وسلم ان

الدعاء هو العبادة : ٨٦٤ ٨٥٤ ٨٤ ٢٦٧٤ ٢٦٦٤ ٢٦٥

## ( الكاف )

كسفت الشمس على عهد رسول الله صلى الله عليه وسلم قال وكان يصلو ركعتين ثم يسأل ثم يصلو ركعتين :

٧٣ ٨

كان رسول الله صلى الله عليه وسلم يسوي بين الصغوف :

١٣ ١٤ ١٦ ١٧ / ٩٧ ٩٨ ٩٩ ١٠٠  
٢١ ١٠٢ ١٠٣

كان رسول الله صلى الله عليه وسلم يقرأ في صلاة الجمعة بسبح اسم ريك الأعلى وهل أتاك حديث الغاشية :

١٣٠ ٣١

## ( اللام )

لتسون صفوفكم او ليخالفن الله بين وجوهكم :

١٠٦ ٩٩ ٢٠٤ ١٥

## ( الميم )

مثل المجاهدين في سبيل الله كمثل الصائم نهاره :

٢٠٥ ٥٨

مثل الموء من كمثل الجسد اذا اشتكى الرجل رأسه تداعى له سائر جسده :

٢٢٦ ٦٣

مثل الموء منين في توادهم و تعاطفهم وتراحمهم مثل الجسد :

٢٢٨ ٢٢٧ ٦٥ ٦٤

الموء منون كرجل واحد ان اشتكى رأسه اشتكى كله :

٢٣٠ ٢٣١ ٢٣٢ ٧٠٥ ٦٩٤ ٦٧

مثل القائم على حدود الله والمد هن فيها كمثل قوم اسهموا على سفينة في البحر :

٢٨٢ ٢٨١ / ٩٦ ٩٧ ٩٨ ٩٩  
٢٨٤ ٢٨٣ ١٠١ ١٠٠

ما كان النبي صلى الله عليه وسلم يشبع من الدقل :

٢٩٤ ١٠٤

## ( الواو )

والله لله أشد فرحا بتوبة عبده من رجل كان في سفر فلا فلاة من الأرض :

٢٧٦ ٩٥

## ( الياء )

يقول نحلني أبي غلاما فأتيت النبي صلى الله عليه وسلم لأشده :

١٦٠ ٤١

يقول مقل الموء من كمثل الجسد اذا ألم بعضه تداعى سائره :

٢٣٠ ٦٨

يقول ان بين يدي الساعة فتا كأنها قطع الليل المظلم يصبح الرجل فيها موء منا

٢٨٩ ٢٨٧ ١٠٢ ١٠٣

ثم يمسي كافرا :

| <u>رقم الصفحة</u>         | <u>الموضوع</u>                                    |
|---------------------------|---|
| ١                         | كلمة الشكر .....                                  |
| ٢                         | المقدمة : وفيها :                                 |
| ٢                         | مكانة السنة في التشريع الاسلامي                   |
| ٩                         | سبب اختيار الموضوع .....                          |
| ١١                        | خطة العمل في الرسالة .....                        |
| ١٢                        | منهجى في البحث .....                              |
| <u>الباب الاول وفيه :</u> |   |
| <u>الفصل الاول :</u>      |   |
| ١٨                        | ترجمة الامام احمد بن حنبل ايمه ، وكنيته و مولده   |
| ١٩                        | طلبه للعلم ، نشأته ، من اشهر مشايخه               |
| ٢٠                        | من أشهر تلاميذه ، منهجه                           |
| ٢١                        | مكانة المسند ، وفاته رحمه الله                    |
| <u>الفصل الثانى :</u>     |   |
| ٢٢                        | ترجمة الامام عبد الله بن احمد بن حنبل             |
| ٢٢                        | ولادته ونشأته .....                               |
| ٢٢                        | منزلته العلمية ، وثناء العلماء عليه               |
| ٢٣                        | وفاته .....                                       |
| <u>الفصل الثالث :</u>     |   |
| ٢٤                        | ترجمة الامام القنطيسى .....                       |
| ٢٤                        | اسمه وكنيته .....                                 |
| ٢٤                        | منزلته وثناء العلماء عليه .....                   |
| ٢٤                        | وفاته .....                                       |
| <u>الفصل الرابع :</u>     |   |
| ٢٥                        | ترجمة الصحابي الجليل النعمان بن بشير رضى الله عنه |
| ٢٥                        | اسمه ونسبه وكنيته .....                           |



| <u>رقم الصفحة</u> | <u>الموضوع</u>                                 |
|-------------------|--|
| ٢٥                | مولده رضى الله عنه                             |
| ٢٨                | أسرته  |
| ٢٩                | أولاده   |
| <del>٣١</del>     | <del>سبب النعمان رضى الله عنه للشمر</del>      |
| ٣٢                | مواقفه الحميدة                                 |
| ٣٣                | المهام التي استندت اليه القيام بها             |
| ٣٤                | سبب عزل النعمان رضى الله عنه عن الكوفة         |
| <del>٣٧</del>     | <del>النعمان بن بشير وبصمته لأمير الكوفة</del> |
|                   | ارسال معاوية الجيوش في اطراف على كرم الله وجهه |
| ٣٨                | تحت قيادة النعمان                              |
| ٣٨                | ولاية النعمان لحمص                             |
| ٣٩                | كرم النعمان بن بشير <del>وعده في القضاء</del>  |
| ٤٠                | معرفة النعمان                                  |
| ٤٠                | روايته للحدِيث                                 |
| ٤١                | عدد احاديثه                                    |
| ٤١                | احاديثه في الصحيحين                            |
| ٤١                | احاديثه في المسند                              |
| ٤١                | عن روى ، ومن روى عنه                           |
| ٤٢                | روى عنه  |
| ٤٣                | وفاته رضى الله عنه                             |

الباب الثاني : مرويات النعمان بن بشير

" كتاب الايمان "

|    |                            |
|----|----------------------------|
| ٤٦ | باب الحلال بين والحرام بين |
| ٤٦ | الحديث ( ١ )               |
| ٥٢ | الحديث ( ٢ )               |
| ٥٥ | الحديث ( ٣ )               |
| ٥٦ | الحديث ( ٤ )               |

|    |       |                                       |
|----|-------|---------------------------------------|
| ٥٨ | ..... | الحديث (٥)                            |
| ٥٩ | ..... | تخريج الحديث                          |
| ٦٢ | ..... | ما يستفاد من الحديث                   |
| ٦٦ | ..... | - باب صفة عذاب النار                  |
| ٦٦ | ..... | الحديث (٦)                            |
| ٦٨ | ..... | الحديث (٧)                            |
| ٧٠ | ..... | تخريج الحديث                          |
| ٧٢ | ..... | ما يستفاد من الحديث                   |
|    |       | <u>" كتاب الصلاة "</u>                |
| ٧٣ | ..... | - باب صلاة الكسوف                     |
| ٧٣ | ..... | الحديث (٨)                            |
| ٧٨ | ..... | الحديث (٩)                            |
| ٨٠ | ..... | الحديث (١٠)                           |
| ٨٣ | ..... | الحديث (١١)                           |
| ٨٥ | ..... | تخريج الحديث                          |
| ٨٨ | ..... | شواهد الحديث                          |
| ٨٩ | ..... | ما يستفاد من الحديث                   |
|    |       | - باب فضل الصف الاول                  |
| ٩١ | ..... | الحديث (١٢)                           |
| ٩٤ | ..... | تخريج الحديث                          |
| ٩٤ | ..... | شواهد الحديث                          |
| ٩٦ | ..... | ما يستفاد من الحديث                   |
| ٩٧ |       | - باب تسوية الصفوف عند الاقامة وبعدها |
| ٩٧ | ..... | الحديث (١٣)                           |
| ٩٨ | ..... | الحديث (١٤)                           |
| ٩٩ | ..... | الحديث (١٥)                           |

| <u>رقم الصفحة</u> | <u>الموضوع</u>                               |
|-------------------|--|
| ١٠٠               | الحديث (١٦)                                  |
| ١٠٢               | الحديث (١٧)                                  |
| ١٠٤               | الحديث (١٨)                                  |
| ١٠٦               | الحديث (١٩)                                  |
| ١٠٦               | الحديث (٢٠)                                  |
| ١٠٧               | الحديث (٢١)                                  |
| ١٠٨               | تخرين الحديث                                 |
| ١١١               | ما يستفاد من الحديث                          |
| ١١٣               | - باب ما جاء في وقت صلاة العشاء الآخرة       |
| ١١٣               | الحديث (٢٢)                                  |
| ١١٥               | الحديث (٢٣)                                  |
| ١١٦               | الحديث (٢٤)                                  |
| ١١٧               | تخرين الحديث                                 |
| ١٢٠               | ما يستفاد من الحديث                          |
| ١٢١               | - باب ما جاء في القراءة في الصلاة يوم الجمعة |
| ١٢١               | الحديث (٢٥)                                  |
| ١٢٤               | الحديث (٢٦)                                  |
| ١٢٥               | تخرين الحديث                                 |
| ١٢٦               | ما يستفاد من الحديث                          |
| ١٢٧               | الحديث (٢٧)                                  |
| ١٢٨               | الحديث (٢٨)                                  |
| ١٢٩               | الحديث (٢٩)                                  |
| ١٢٩               | الحديث (٣٠)                                  |
| ١٣٠               | الحديث (٣١)                                  |
| ١٣١               | تخرين الحديث                                 |

|     |       |                      |
|-----|-------|----------------------|
| ١٣٣ | ..... | ما يستفاد من الحديث  |
| ١٣٤ | ..... | - باب قيام شهر رمضان |
| ١٣٤ | ..... | الحديث (٣٢)          |
| ١٣٦ | ..... | شواهد الحديث         |
| ١٣٨ | ..... | ما يستفاد من الحديث  |
|     |       | <u>كتاب البيوع</u> : |

|     |       |                                       |
|-----|-------|---------------------------------------|
| ١٤٠ | ..... | - باب اذا اشترى شيئاً لغيره بغير اذنه |
| ١٤٠ | ..... | الحديث (٣٣)                           |
| ١٤٣ | ..... | تخریج الحديث                          |
| ١٤٤ | ..... | شواهد الحديث                          |
| ١٤٥ | ..... | ما يستفاد من الحديث                   |
|     |       | <u>كتاب الهبة</u> :                   |

|     |       |                                       |
|-----|-------|---------------------------------------|
| ١٤٦ | ..... | - باب فى الرجل يفضل بعض ولده فى النحل |
| ١٤٦ | ..... | الحديث (٣٤)                           |
| ١٤٦ | ..... | الحديث (٣٤)                           |
| ١٤٨ | ..... | الحديث (٣٥)                           |
| ١٥٠ | ..... | الحديث (٣٦)                           |
| ١٥٢ | ..... | الحديث (٣٧)                           |
| ١٥٤ | ..... | الحديث (٣٨)                           |
| ١٥٧ | ..... | الحديث (٣٩)                           |
| ١٦٠ | ..... | الحديث (٤٠)                           |
| ١٦٠ | ..... | الحديث (٤١)                           |
| ١٦٠ | ..... | الحديث (٤٢)                           |
| ١٦٢ | ..... | الحديث (٤٣)                           |
| ١٦٤ | ..... | الحديث (٤٤)                           |
| ١٦٥ | ..... | الحديث (٤٥)                           |

|     |       |                                   |
|-----|-------|-----------------------------------|
| ١٦٦ | ..... | الحديث (٤٦)                       |
| ١٦٧ | ..... | الحديث (٤٧)                       |
| ١٦٨ | ..... | تخریج الحديث                      |
| ١٧٦ | ..... | ما يستفاد من الحديث               |
|     |       | <u>"كتاب الزكاة"</u> :            |
| ١٧٩ | ..... | - باب المنیحة                     |
| ١٧٩ | ..... | الحديث (٤٨)                       |
|     |       | <u>"كتاب الحدود"</u> :            |
| ١٨٢ |       | - باب فی الرجل یزنی بجارية امرأته |
| ١٨٢ | ..... | الحديث (٤٩)                       |
| ١٨٥ | ..... | الحديث (٥٠)                       |
| ١٨٧ | ..... | الحديث (٥١)                       |
| ١٨٨ | ..... | الحديث (٥٢)                       |
| ١٨٩ | ..... | الحديث (٥٣)                       |
| ١٩٠ | ..... | الحديث (٥٤)                       |
| ١٩١ | ..... | الحديث (٥٥)                       |
| ١٩١ | ..... | تخریج الحديث                      |
| ١٩٦ | ..... | ما يستفاد من الحديث               |
|     |       | <u>"كتاب الديات"</u> :            |
| ١٩٨ | ..... | - باب لا قود الا بالسيف           |
| ١٩٨ | ..... | الحديث (٥٦)                       |
| ٢٠٠ | ..... | الحديث (٥٧)                       |
| ٢٠١ | ..... | تخریج الحديث                      |
| ٢٠٣ | ..... | ما يستفاد من الحديث               |

"كتاب الجهاد"

- ٢٠٥ ..... - باب فضل الجهاد  
٢٠٥ ..... الحديث (٥٨)  
٢٠٥ ..... تخريج الحديث  
٢٠٦ ..... ما يستفاد من الحديث

"كتاب الخلافة"

- ٢٠٧ ..... - باب فيمن يصدق الا<sup>ء</sup>مراء<sup>ء</sup> يكذبهم ويعينهم على  
٢٠٧ ..... <sup>ظلمهم</sup> ..... الحديث (٥٩)  
٢٠٨ ..... تخريج الحديث  
٢٠٩ ..... شواهد الحديث  
٢١٠ ..... ما يستفاد من الحديث

- ٢١١ ..... - باب ما جاء في اطوار النبوة و الخلافة و الملك  
٢١١ ..... الحديث (٦٠)  
٢١٣ ..... تخريج الحديث  
٢١٤ ..... ما يستفاد من الحديث

"كتاب الا<sup>ء</sup>شربة"

- ٢١٦ ..... - باب من أى شى<sup>ء</sup> الخمر ؟  
٢١٦ ..... الحديث (٦١)  
٢١٨ ..... الحديث (٦٢)  
٢٢١ ..... تخريج الحديث  
٢٢٣ ..... شواهد الحديث  
٢٢٣ ..... ما يستفاد من الحديث

"كتاب الا<sup>ء</sup>رب"

- ٢٢٦ ..... - باب تراحم المؤمن و تعاطفهم  
٢٢٦ ..... ..... الحديث (٦٣)

| <u>رقم الصفحة</u> |       | <u>الموضوع</u>                                 |
|-------------------|-------|--|
| ٢٢٧               | ..... | الحديث (٦٤)                                    |
| ٢٢٨               | ..... | الحديث (٦٥)                                    |
| ٢٢٩               | ..... | الحديث (٦٦)                                    |
| ٢٣٠               | ..... | الحديث (٦٧)                                    |
| ٢٣٠               | ..... | الحديث (٦٨)                                    |
| ٢٣١               | ..... | الحديث (٦٩)                                    |
| ٢٣١               | ..... | الحديث (٧٠)                                    |
| ٢٣٢               | ..... | الحديث (٧١)                                    |
| ٢٣٣               | ..... | الحديث (٧٢)                                    |
| ٢٣٤               | ..... | تخريج الحديث                                   |
| ٢٣٧               | ..... | ما يستفاد من الحديث                            |
| ٢٣٨               | ..... | - باب مزاحه عليه السلام مع عائشة رضى الله عنها |
| ٢٣٨               | ..... | الحديث (٧٣)                                    |
| ٢٣٩               | ..... | الحديث (٧٤)                                    |
| ٢٤١               | ..... | تخريج الحديث                                   |
| ٢٤١               | ..... | ما يستفاد من الحديث                            |
| ٢٤٣               | ..... | - باب خطبته صلى الله عليه وسلم فى الشكر        |
| ٢٤٣               | ..... | الحديث (٧٥)                                    |
| ٢٤٤               | ..... | الحديث (٧٦)                                    |
| ٢٤٥               | ..... | الحديث (٧٧)                                    |
| ٢٤٦               | ..... | تخريج الحديث                                   |
| ٢٤٦               | ..... | ما يستفاد من الحديث                            |
|                   |       | <u>" كتاب فضائل القرآن "</u>                   |
| ٢٤٧               | ..... | - باب ما جاء فى آخر سورة البقرة                |
| ٢٤٧               | ..... | الحديث (٧٨)                                    |

| <u>رقم الصفحة</u> | <u>الموضوع</u>  |
|-------------------|---|
| ٢٤٩               | تخريج الحديث  |
| ٢٥٠               | ما يستفاد من الحديث                                     |
|                   | <u>" كتاب فضائل الصحابة " :</u>                         |
| ٢٥١               | - باب فضل اصحاب رسول الله صلى الله عليه وسلم و من بعدهم |
| ٢٥١               | الحديث ( ٧٩ )   |
| ٢٥١               | الحديث ( ٨٠ )   |
| ٢٥٢               | الحديث ( ٨١ )   |
| ٢٥٣               | الحديث ( ٨٢ )   |
| ٢٥٤               | تخريج الحديث  |
| ٢٥٦               | ما يستفاد من الحديث                                     |
|                   | <u>" كتاب الدعاء " :</u>                                |
| ٢٥٨               | - باب فضل الدعاء  |
| ٢٥٨               | الحديث ( ٨٣ )   |
| ٢٦٠               | الحديث ( ٨٤ )   |
| ٢٦١               | الحديث ( ٨٥ )   |
| ٢٦٢               | الحديث ( ٨٦ )   |
| ٢٦٢               | الحديث ( ٨٧ )   |
| ٢٦٣               | الحديث ( ٨٨ )   |
| ٢٦٤               | تخريج الحديث  |
| ٢٦٦               | ما يستفاد من الحديث                                     |
|                   | <u>" كتاب الأذكار " :</u>                               |
| ٢٦٧               | - باب فضل التسبيح                                       |
| ٢٦٧               | الحديث ( ٨٩ )   |
| ٢٦٩               | الحديث ( ٩٠ )   |
| ٢٧٠               | تخريج الحديث  |



|     |   |                          |
|-----|---|--------------------------|
| ٢٧١ | ..... ما يستفاد من الحديث                 | " <u>كتاب الرقاق</u> " : |
| ٢٧٢ | ..... - باب التحذير من النار              |                          |
| ٢٧٢ | ..... الحديث ( ٩١ )                       |                          |
| ٢٧٢ | ..... الحديث ( ٩٢ )                       |                          |
| ٢٧٣ | ..... الحديث ( ٩٣ )                       |                          |
| ٢٧٣ | ..... تخریج الحديث                        |                          |
| ٢٧٤ | ..... ما يستفاد من الحديث                 | " <u>كتاب التوبة</u> " : |
| ٢٧٥ | ..... - باب فرح الله بتوبة عبده المؤمن من |                          |
| ٢٧٥ | ..... الحديث ( ٩٤ )                       |                          |
| ٢٧٦ | ..... الحديث ( ٩٥ )                       |                          |
| ٢٧٧ | ..... تخریج الحديث                        |                          |
| ٢٧٩ | ..... ما يستفاد من الحديث                 | " <u>كتاب الفتن</u> " :  |
| ٢٨١ | ..... - باب استعمال القرعة                |                          |
| ٢٨١ | ..... الحديث ( ٩٦ )                       |                          |
| ٢٨٢ | ..... الحديث ( ٩٧ )                       |                          |
| ٢٨٢ | ..... الحديث ( ٩٨ )                       |                          |
| ٢٨٣ | ..... الحديث ( ٩٩ )                       |                          |
| ٢٨٣ | ..... الحديث ( ١٠٠ )                      |                          |
| ٢٨٤ | ..... الحديث ( ١٠١ )                      |                          |
| ٢٨٤ | ..... تخریج الحديث                        |                          |
| ٢٨٦ | ..... ما يستفاد من الحديث                 |                          |

|     |  |
|-----|--|
| ٢٨٧ | باب ما جاء في الفتن التي تكون بين يدي الساعة |
| ٢٨٧ | الحديث (١٠٢) . . . . .                       |
| ٢٨٩ | الحديث (١٠٣) . . . . .                       |
| ٢٩٠ | تخريج الحديث . . . . .                       |
| ٢٩١ | شواهد الحديث . . . . .                       |
| ٢٩٢ | ما يستفاد من الحديث . . . . .                |
|     | <u>كتاب الزهد :</u>                          |

|     |   |
|-----|---|
| ٢٩٤ | باب ما جاء في معيشته صلى الله عليه وسلم |
| ٢٩٤ | الحديث (١٠٤) . . . . .                  |
| ٢٩٦ | الحديث (١٠٥) . . . . .                  |
| ٢٩٦ | تخريج الحديث . . . . .                  |
| ٢٩٨ | ما يستفاد من الحديث . . . . .           |
| ٢٩٩ | الغائبة . . . . .                       |

فهرس الملحق رقم (١) :

"أحاديث واثار النعمان بن بشير رضي الله عنه خارج المسند"

|     |   |
|-----|---|
| ٣٠١ | من وقف دابة في سبيل من سبيل المسلمين                            |
| ٣٠١ | ولا تلقوا بأيديكم الى التهلكة                                   |
| ٣٠١ | توبوا الى الله توبة نصوحا . . . الح                             |
| ٣٠٢ | عن عامر قال حملت خلف النعمان بن بشير فنهض . . . الخ             |
| ٣٠٢ | مثل الرجل ومثل الموت كمثل رجل له ثلاثة خلان . . الخ             |
| ٣٠٣ | خطب رسول الله صلى الله عليه وسلم فقال نضر الله وجه امرئ . . الخ |
| ٣٠٣ | الا انه لم يبق من الدنيا الا مثل الذباب نمور في جوشا . . الخ    |
| ٣٠٤ | جعل رسول الله صلى الله عليه وسلم فدايا اسارى بدر من المشركين    |
| ٣٠٤ | أقمى هلى عبدالله بن رواحه رضي الله عنه فجعلت اخته . . الخ       |
| ٣٠٥ | في قوله عز وجل واذا النفس من زوجت . . الخ                       |

- ٣٠٥ الخ . . عن ابي بكر الصديق رضى الله عنه قال ( يا أيها الناس انكم تقرءون
- ٣٠٦ أمتى جهير عليه السلام عند الكعبة فجهر . . . الخ
- ٣٠٦ اجتبوا الخمر فانها مفتاح كل شر
- ٣٠٦ لو كان عندنا احد يحدثنا قلت أفلا ابعث الى ابي بكر . . الخ
- ٣٠٧ ان رسول الله صلى الله عليه وسلم بعث بقطينين . . الخ
- ٣٠٨ ان للشيطان فصالى وفخوخا . . الخ
- ٣٠٨ استقيم لقريش ما استقاموا لكم . . . الخ
- ٣٠٩ ان قوما من الكلاعيين سرق لهم متاع . . الخ
- ٣١٠ الجماعة رحمة والفرقة عذاب . . . .
- ٣١١ يوزن يوم القيامة مداد العلماء ودم الشهداء . . الخ
- ٣١٢ ان لكل بيت بابا وباب القبر من يلقاه رجليه . . الخ
- ٣١٢ خذوا على أيدي سفهائكم . . . .
- ٣١٣ الخيل معتود في نواصيها الخير الى يوم القيامة . . الخ
- ٣١٣ كنا مع رسول الله صلى الله عليه وسلم في مسير فخفق رجل . . الخ
- ٣١٤ قول بشير بن سعد لعمر لو فعلت ذلك قومناك تقويم القدح . .
- ٣١٤ كان رسول الله صلى الله عليه وسلم يقوم الليل حتى تقطر قدماه . . الخ
- ٣١٤ الا ان الهلكة ان تعمل السيئات في زمان البلاء . . . .
- ٣١٥ بينما زيد بن خارجة يعشى في بعض طرق المدينة ان خر ميتا
- ٣١٦ اغمى على عبد الله بن رواحة . . الخ
- ٣١٦ لا يلبث الا يسيرا حتى يصلى العشاء . . . .
- ٣١٧ ان لله عز وجل أهليين من الناس . . . الخ
- ٣١٧ لا تزال طائفة من أمتى على الناس ظاهرين . . الخ
- ٣١٧ مثل الغازى في سبيل الله مثل الصائم . . . الخ
- ٣١٧ قال رسول الله صلى الله عليه وسلم الا أنصار وجبها للتمرة . . الخ

" ملحق رقم (٢) "

|     |   |
|-----|---|
| ٣١٨ | شيوخ الامام احمد في مرويات النعمان بن بشير رضي الله عنه مع ذكر مؤلفات من له مؤلفات منهم   |
| ٣٢٢ | فهرس رجال الاسانيد المترجمين في مرويات النعمان مع بيان درجتهم بالايجاز وذكر ارقام الاحاديث والصفحات التي توجد فيه ترجمتهم مفصلا |
| ٣٢٩ | قائمة المراجع<br>الفهارس :  |
| ٣٤٦ | ١ - فهرس الايات   |
| ٣٤٨ | ٢ - فهرس الانساب  |
| ٣٥٠ | ٣ - فهرس الاحاديث على الاحرف الهجائية   |
| ٣٥٥ | ٤ - فهرس الموضوعات  |